

بسم الله الرحمن الرحيم

# ریاضی

## پنجم دبستان

نیازهای ویژه

(ذهنی)

سال ۱۳۹۴



جمهوری اسلامی ایران  
وزارت آموزش و پرورش

وزارت آموزش و پرورش  
سازمان آموزش و پرورش استثنایی کشور

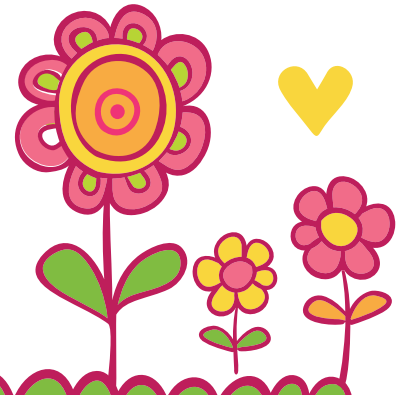

برنامه ریزی و نظارت بر تالیف : معاونت برنامه ریزی آموزشی و توان بخشی،  
کارشناسی برنامه ریزی آموزشی و درسی کودکان و دانش آموزان کم توان ذهنی  
نام کتاب : ریاضی پنجم کد : ۵۰/۵۸

مولفین : مینا حسینی، مهری آگاهی، رویا روشنی، رقیه محمودی، رضا میروپسی زاده  
مدیر هنری : مجید ذاکری

گرافیک صفحه آرائی : موسسه فرهنگی و هنری طراحان ایماژ

طراح جلد: مریم کیوان

تصویرگر: محمد یاسینی

آماده سازی و نظارت بر چاپ و توزیع : اداره کل چاپ و توزیع مواد آموزشی  
تهران: خیابان ایرانشهر شمالی، ساختمان شماره ۴ آموزش و پرورش (شهید موسوی)

تلفن: ۹- ۸۸۳۱۱۶۱، روزنگار: ۸۸۳۰۹۲۶۶، کدپستی ۱۵۸۴۴۷۳۵۹

وب سایت: [www.chap.sch.ir](http://www.chap.sch.ir)

چاپخانه : شرکت افست ( سهامی عام ) ([www.offset.ir](http://www.offset.ir))

سال انتشار و نوبت چاپ : اول ۱۳۹۴

حق چاپ محفوظ است .

شابک: ۹۷۸-۹۶۴-۰۵-۲۴۵۰-۳

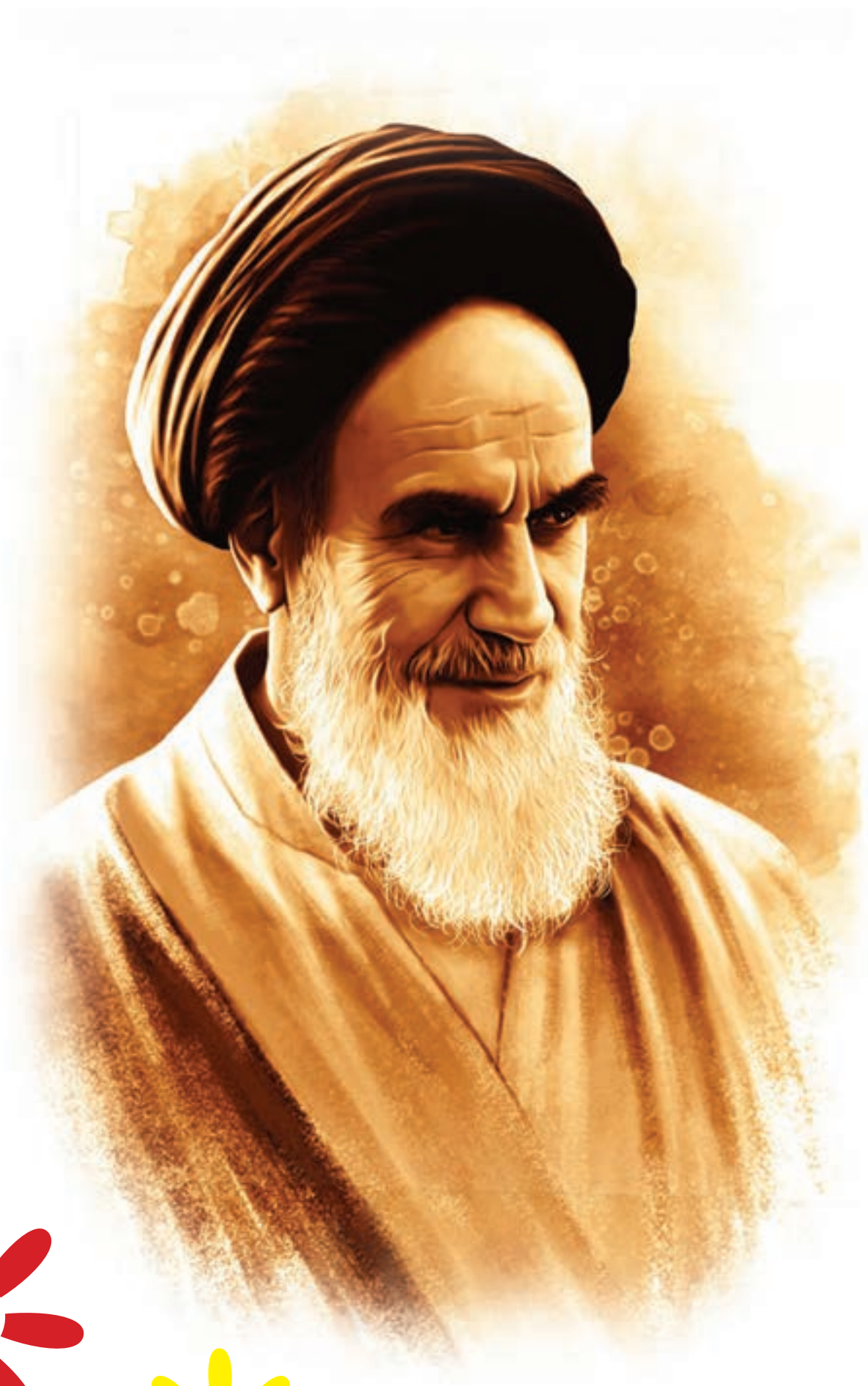



## باسمه تعالی

فرآیند تولید برنامه‌ی درسی مجموعه فعالیت‌های نظام‌مند و طرح ریزی شده‌ای است، که تلاش دارد ابعاد چهارگانه زیر نظام برنامه درسی (طراحی، تدوین، اجرا و ارزشیابی) را در یک بافت منسجم و هماهنگ با غایت و اهداف نظام تعلیم و تربیت رسمی سامان‌دهی نماید.

در تدوین محتوای کتب دانش‌آموزان با نیازهای ویژه که بخشی از فرآیند برنامه‌ریزی درسی است، سعی شده تا ملاحظات ساحت‌های تربیتی حاکم بر فلسفه تعلیم و تربیت که ناظر بر رشد و توانمندی دانش‌آموزان برای درک و فهم دانش پایه و عمومی، کسب مهارت‌های دانش‌افزایی، به کارگیری شیوه تفکر علمی و منطقی، توان تفکر انتقادی، آمادگی جهت بروز خلاقیت و نوآوری و نیز کسب دانش، بینش و تفکر فناورانه برای بهبود کیفیت زندگی است، مورد توجه قرار گیرد. این محتوا با فراهم نمودن فرصت‌های مناسب برنامه‌درسی ضمن تاکید بر انعطاف در عین ثبات و همه‌جانبه‌نگری و توجه به هویت ویژه متریان با نیازهای خاص، زمینه‌ساز دستیابی دانش‌آموزان به کسب شایستگی‌های لازم (توان مندی‌ها، مهارت‌ها) می‌باشد.

امید است این محتوا در تحقق اهداف موثر باشد و معلمان عزیز و گرامی با بهره‌گیری از این کتاب بتوانند فراگیران را در دستیابی به صلاحیت‌های فردی و اجتماعی یاری نمایند.

این کار بزرگ حاصل همکاری صمیمانه کارشناسان سازمان آموزش و پرورش کودکان استثنایی و گروه‌های تالیف کتاب‌های درسی می‌باشد، شایسته است از تلاش و مساعی تمامی این عزیزان و همکاران سازمان پژوهش و برنامه‌ریزی آموزشی وزارت متبوع که در مراحل چاپ و آماده‌سازی ماریاری داده‌اند، تقدیر و تشکر نمایم.

در اینجا از همه همکاران و صاحب‌نظران درخواست می‌نمایم، تا نظرات و پیشنهادهای خود را در خصوص این محتوا به این سازمان منعکس نمایند.

دکتر مجید قدمی

معاون وزیر و رییس سازمان آموزش و پرورش استثنایی کشور



۶	..... سخنی با همکاران
<b>فصل اول</b>	
۱۰	..... درس اول- اعداد ترتیبی
۱۴	..... مرور عدد نویسی
۱۶	..... درس دوم- عدد ۱۰۰۰۰
۱۹	..... درس سوم- عددنویسی ۱۰۰۰۰-۱۹۹۹۹
۲۸	..... درس چهارم- اعداد لاتین(۱)
۳۰	..... درس پنجم- ماشین حساب
۳۲	..... مرور ضرب
۳۴	..... درس ششم ضرب ۶
۴۰	..... درس هفتم- تقویم
۴۲	..... مرور فصل ۱
<b>فصل دوم</b>	
۴۶	..... درس اول- پول ۱۰۰۰۰ ریالی
۵۰	..... درس دوم- جمع ذهنی
۵۲	..... درس سوم- جمع سه رقم با سه رقم (انتقال به دهگان)
۵۴	..... درس چهارم- عددنویسی ۲۰۰۰۰-۳۹۹۹۹
۶۲	..... درس پنجم- اعداد لاتین(۲)
۶۵	..... مرور اندازه‌گیری
۶۶	..... درس ششم- اندازه‌گیری (متر)
۶۹	..... درس هفتم- ضرب ۷
۷۴	..... مرور فصل ۲
<b>فصل سوم</b>	
۷۸	..... درس اول- زوج و فرد
۸۱	..... مرور مقایسه اعداد
۸۲	..... درس دوم- مقایسه اعداد(۱)
۸۶	..... درس سوم- تفریق ۳ رقم از ۳ رقم (انتقال از دهگان)
۸۸	..... درس چهارم- عددنویسی ۴۰۰۰۰-۶۹۹۹۹
۹۶	..... درس پنجم- پول ۲۰۰۰۰ ریالی
۱۰۱	..... درس ششم- ضرب ۸
۱۰۶	..... درس هفتم- تفریق ذهنی
۱۰۹	..... مرور فصل ۳
<b>فصل چهارم</b>	
۱۱۲	..... مرور ساعت
۱۱۳	..... درس اول- ساعت (نیم)
۱۱۴	..... درس دوم- ساعت (ربع)
۱۱۸	..... درس سوم- پول ۵۰۰۰۰ ریالی
۱۲۲	..... درس چهارم- عددنویسی ۷۰۰۰۰-۹۹۹۹۹
۱۳۰	..... درس پنجم- ضرب ۹
۱۳۶	..... درس ششم- جمع ۳ رقم با ۳ رقم (انتقال به صدگان)
۱۳۸	..... درس هفتم- ضرب هر عدد در یک
۱۴۰	..... درس هشتم- ضرب یک در هر عدد
۱۴۲	..... مرور فصل ۴
<b>فصل پنجم</b>	
۱۴۶	..... مرور وزن
۱۴۷	..... درس اول- کیلوگرم
۱۴۹	..... درس دوم- گرم
۱۵۱	..... درس سوم- مقایسه اعداد(۲)
۱۵۵	..... درس چهارم- ضرب هر عدد در صفر
۱۵۷	..... درس پنجم- ضرب در ۱۰
۱۵۹	..... درس ششم- تفریق ۳ رقم از ۳ رقم (انتقال از صدگان)
۱۶۱	..... درس هفتم- خاصیت جابه‌جایی ضرب
۱۶۵	..... مرور هندسه
۱۶۶	..... درس هشتم- معرفی محیط
۱۶۸	..... مرور فصل ۵

با توجه به تحول در نظام آموزشی و تدوین ابلاغ سند تحول بنیادین در آموزش و پرورش و استقرار ساختار جدید آموزشی، سازمان آموزش و پرورش استثنایی نیز همگام با سایر بخش‌های وزارت آموزش و پرورش اقدام به برنامه‌ریزی و تمهید مقدمات از جمله تألیف کتب درسی جدید نموده است تا بتواند گامی دیگر در جهت برابری فرصت‌های یادگیری و بهبود بخشیدن به محتوا و روش‌های آموزش این گروه از دانش‌آموزان فراهم نماید.

با سپاس از خدای مهربان که به ما امکان داد تا در جهت بهبود و بهسازی روش‌های آموزش ریاضی در دوره ابتدایی و همچنین دستیابی به اهداف پیش‌بینی شده‌ی برنامه درسی ملی، با توجه به نیازهای دانش‌آموزان به تألیف کتاب جدید ریاضی پایه پنجم همت گماریم.

در این کتاب تلاش شده است با روش‌های آموزشی جدید، دانش‌آموزان به فکر کردن ترغیب شوند و در یادگیری، نقش فعال ایفا نموده و با فراگیری مهارت‌های مختلف، توانایی آن‌ها در حل مسئله تقویت شود.

درس ریاضیات باید برای دانش‌آموزان شادی بخش بوده و احساس خوبی از توانایی‌های خود و دیگران را در آن‌ها ایجاد نماید و به دانش‌آموزان نشان دهد با همه‌ی تفاوت‌ها و اختلاف‌هایی که دارند می‌توانند در کنار هم و با حس مسئولیت‌پذیری و کمک به یکدیگر، برای رسیدن به یک هدف مشترک همکاری نمایند.

برای تدریس اثربخش کتاب، مراجعه به کتاب راهنمای معلم ریاضی الزامی است و برای پیشبرد بهتر فرآیند یاددهی-یادگیری، آگاهی از ساختار کتاب جزء لاینفک آن محسوب می‌شود. بر این اساس به شرح مختصر کتاب می‌پردازیم.

### ۱- تصویر عنوانی

هدف از تصویر عنوانی ارائه محتوای اصلی برخی دروس جدید در هر فصل به صورت مستقیم یا غیرمستقیم است و شامل مفاهیم کلی آن درس‌ها و به منظور ایجاد انگیزه برای ورود دانش‌آموزان به فصل جدید در نظر گرفته شده است که آموزگار قبل از تدریس، توجه دانش‌آموزان را به آن جلب می‌نماید.

### ۲- متن درس

شامل فعالیت‌هایی جهت آموزش مفاهیم و اهداف اصلی درس و تکمیل یادگیری در فضای کلاس درس است. معمولاً هر درس به منظور ایجاد انگیزه با یک داستان و با طرح یک سوال شروع می‌شود. سپس آموزگار با استفاده از ابزار و اشیا ملموس به آموزش موضوع می‌پردازد و با توجه به رویکرد یادگیرنده محور زمینه مشارکت ایشان را در امر تدریس، با طرح سوالاتی فراهم نموده تا آن‌ها با پاسخ‌های خود در امر یادگیری سهیم باشند. در هر درس مطالب جدید با رنگ قرمز نمایش داده می‌شود.

### ۳- فعالیت

با توجه به سبک‌های مختلف یادگیری دانش آموزان تلاش شده که فعالیت‌های مختلفی در نظر گرفته شود. این فعالیت‌ها شامل موارد زیر است:

#### - کار در کلاس

نوعی فعالیت انفرادی در جهت تکمیل یادگیری و رفع اشکالات احتمالی در کلاس که زیر نظر معلم انجام می‌پذیرد.

#### - تمرین

نوعی فعالیت در جهت توسعه و تثبیت یادگیری است که بر کاربرد مفاهیم و موضوعات تاکید دارد. این قسمت می‌تواند هم در کلاس و هم در منزل زیر نظر معلم و اولیا انجام پذیرد.

#### - بازی ریاضی

به منظور ایجاد رغبت و انگیزه بیشتر در دانش آموزان، برخی از موضوعات آموزشی در قالب بازی طراحی شده است که عموماً جنبه گروهی دارد.

#### - ایستگاه فکر

در برخی از موضوعات آموزشی، بخشی به عنوان ایستگاه فکر طراحی شده است که ساده‌ترین شکل سازماندهی اطلاعات برای پرورش، تفکر و تعمق به منظور یافتن پاسخ صحیح سوال می‌باشد.

#### - حل مسئله

این فعالیت به منظور کاربردی نمودن آموزش‌های ریاضی در زندگی روزمره ارائه شده است.

#### - ساخت مسئله

گامی فراتر از حل مسئله است که با ارائه گام به گام دانش آموز اقدام به ساخت مسئله می‌نماید.

#### - ریاضی و زندگی

در پایان بعضی از درس‌ها تمرین‌هایی به منظور کاربرد سواد ریاضی دانش آموزان در زندگی و ارتباط آموخته‌های ریاضی از کلاس درس بامحیط پیرامون خود که شامل: منزل، فروشگاه، خیابان و... است ارائه شده است.

## ۴- مرور فصل

در پایان هر فصل علاوه بر تمرین‌های تکمیلی و ترکیبی که مورد ارزیابی قرار می‌گیرند، بر مهارت‌هایی مانند: خواندن و نوشتن، جدول و سرگرمی، الگویابی، حدس بزن و... اشاره شده است که برای تقویت فکری دانش‌آموزان علاقمند است و نیاز به ارزشیابی ندارد.

**فرهنگ نوشتن:** برای تبدیل آموخته‌های ریاضی به زبان ادبیات، طبقه‌بندی و مرور اطلاعات و به منظور ارتقای دانش ریاضی، بخشی با عنوان فرهنگ نوشتن پیش‌بینی شده است.

**فرهنگ خواندن:** به منظور تقویت مهارت خواندن و افزایش درک و فهم تمرین‌ها و مسایل ریاضی، اطلاعاتی ساده و در عین حال کاربردی در غالب فرهنگ خواندن ارائه شده است.

**حدس بزن:** به منظور تقویت فکری دانش‌آموزان و با توجه به موضوع برخی از دروس، فعالیتی با ایجاد یک سوال در نظر گرفته شده که با ارائه پاسخ‌های گوناگون از سوی دانش‌آموزان، آموزگار اقدام به هدایت دانش‌آموز برای رسیدن به پاسخ صحیح می‌نماید.

**الگویابی:** به منظور درک روابط عددی، بخشی به عنوان الگویابی طراحی شده که دانش‌آموز با حل آن به کشف روابط اعداد دست یابد.

**جدول و سرگرمی:** به منظور ایجاد انگیزه لذت بیشتر دانش‌آموزان در حل مسایل ریاضی قسمتی تحت عنوان جدول و سرگرمی پیش‌بینی شده است.



# فصل اول

- اعداد ترتیبی
- عدد ۱۰۰۰۰
- عددنویسی ۱۰۰۰۰ - ۱۹۹۹۹
- اعداد لاتین
- ماشین حساب
- ضرب ۶ - تقارن
- تقویم





ببر **اولین** حیوانی است که به پارک جنگلی  
وارد می‌شود.

شیر **دومین** حیوانی است که به پارک جنگلی  
وارد می‌شود.

خرگوش ..... حیوانی است که به پارک جنگلی  
وارد می‌شود.

میمون ..... حیوانی است که به پارک جنگلی  
وارد می‌شود.

..... فیل

..... لاک‌پشت



مانند نمونه انجام دهید.

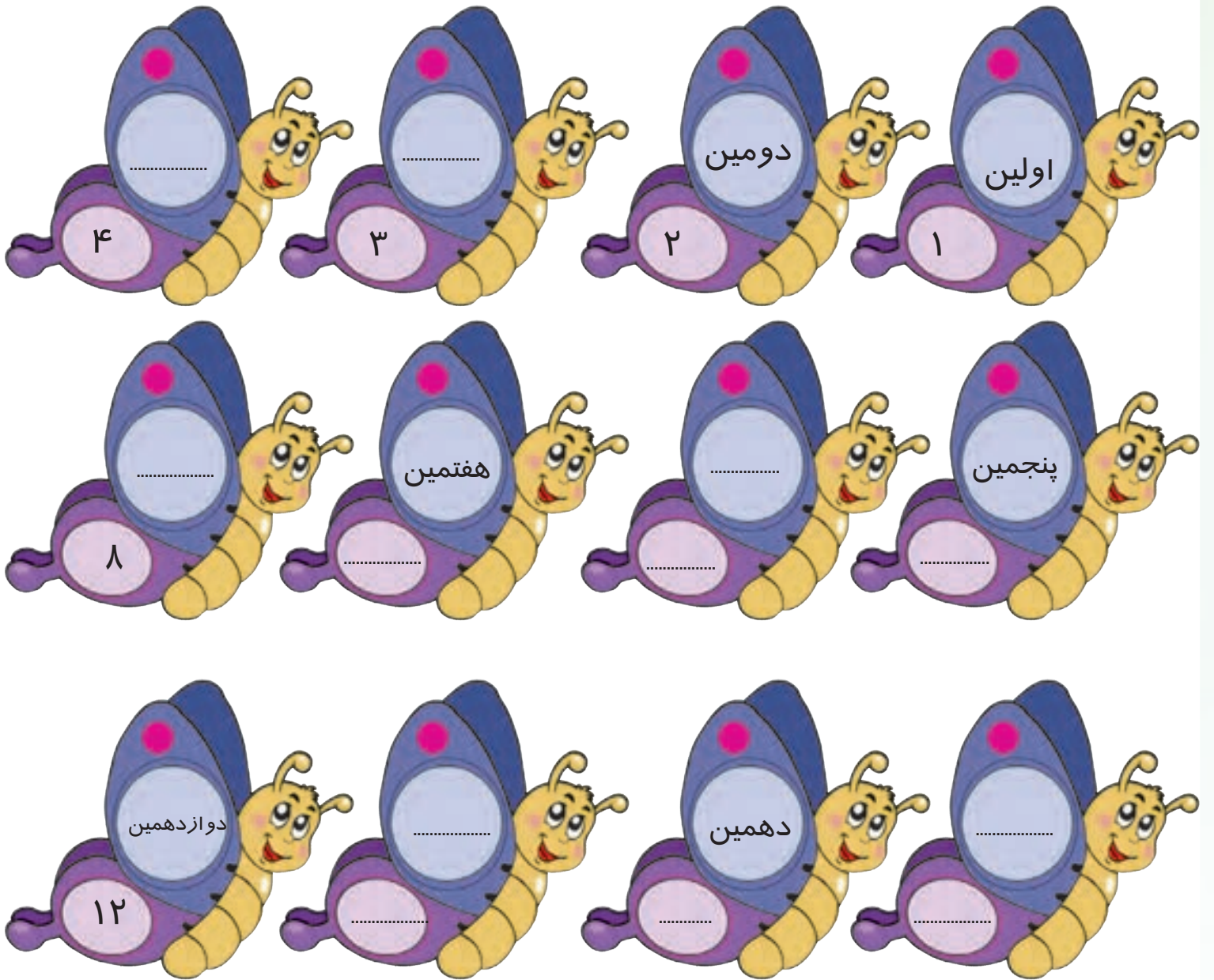

تمرین



عدد ترتیبی هر فصل را بنویسید.

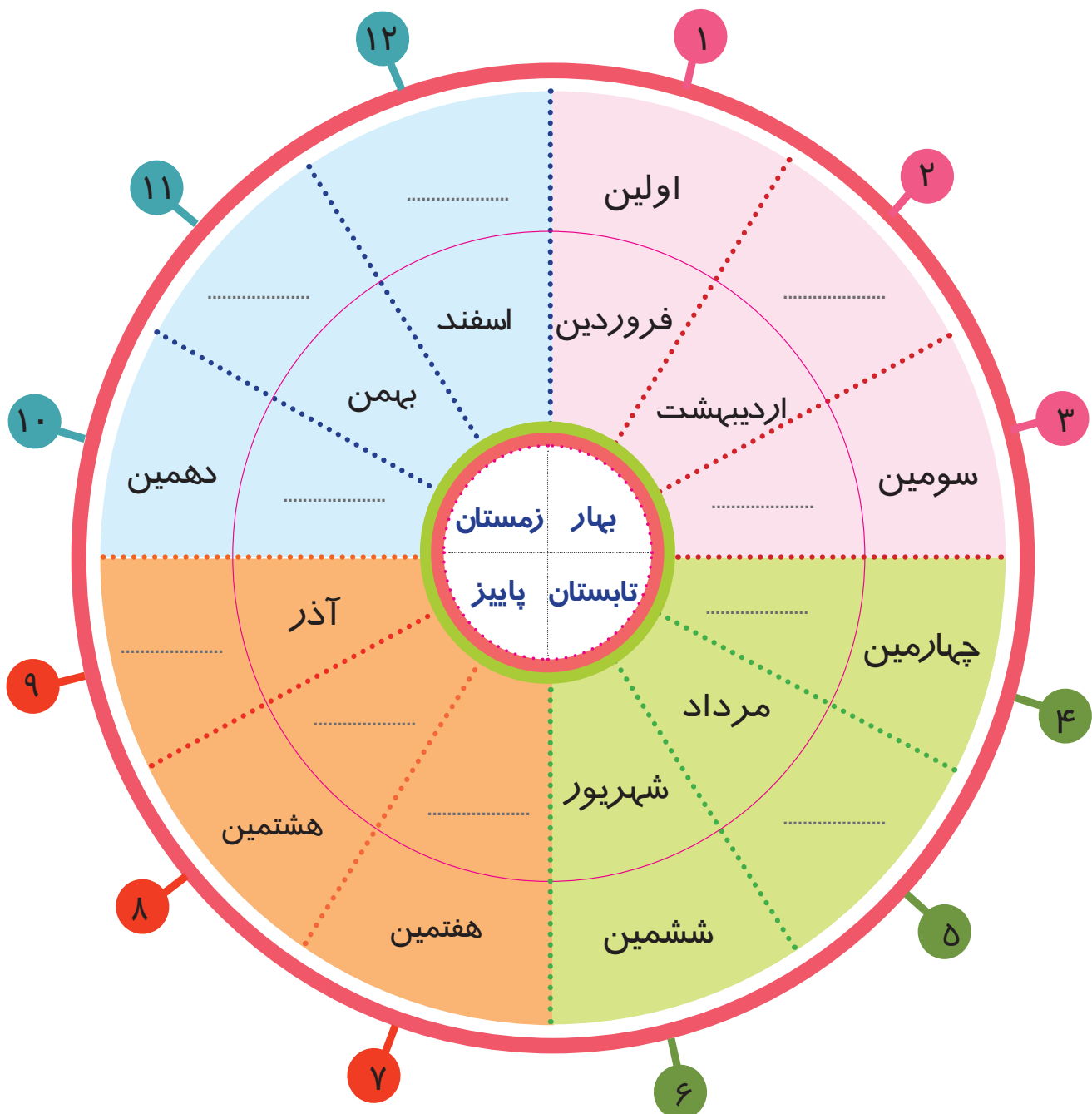
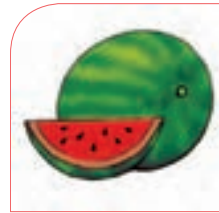

● هشتمین ماه سال ..... نام دارد.

● دهمین ماه سال ..... نام دارد.

● اولین ماه سال چه نام دارد؟

● ششمین ماه سال چه نام دارد؟

## ریاضی و زندگی



برنامه هفتگی علی کامل نیست. با توجه به اطلاعات زیر درس‌هایی را که نوشته نشده است، در جدول کامل کنید.

برنامه درسی هفتگی					
روزهای هفته	ساعت اول	ساعت دوم	ساعت سوم	ساعت چهارم	ساعت پنجم
شنبه	ریاضی	علوم	قرآن	اجتماعی	انشاء
یکشنبه	فارسی	.....	املاء	مهارت	مهارت
دوشنبه	ریاضی	ریاضی	قرآن	.....	انشاء
سه شنبه	.....	علوم	املاء	ورزش	ورزش
چهارشنبه	ریاضی	ریاضی	.....	هنر	دینی

- دومین روز هفته دینی
- چهارمین روز هفته هنر
- چهارمین روز هفته ریاضی
- سومین روز هفته فارسی



به تقویم امسال نگاه کنید.

در ماه آبان، اولین روز تعطیل چه روزی است؟

هشتمین روز ماه آبان چند شنبه است؟

## بازی و ریاضی



دانش‌آموزان کلاس را به دو گروه تقسیم کنید. دو سری کارت که روی یک سری آن ماه‌های سال و سری دیگر کارت اعداد ترتیبی اولین تا دوازدهمین نوشته شده باشد را در اختیار آنان قرار دهید. سپس از آن‌ها بخواهید با مطابقت کارت ماه‌های سال و کارت اعداد ترتیبی هر ماه بازی را ادامه دهند. هر گروهی که زودتر کارت‌های اعداد ترتیبی را با ماه‌های خودش کنار هم قرار دهد، برنده بازی خواهد بود.

## مرور عدد نویسی

تمرین‌های زیر را انجام دهید.

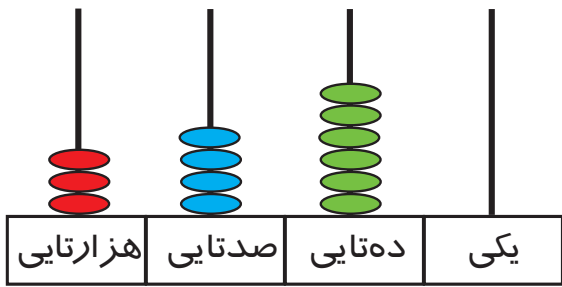

هزارگان	صدگان	دهگان	یکان
.....	.....	.....	.....
+ + + +			
.....			
به رقم: .....			
به حروف: .....			

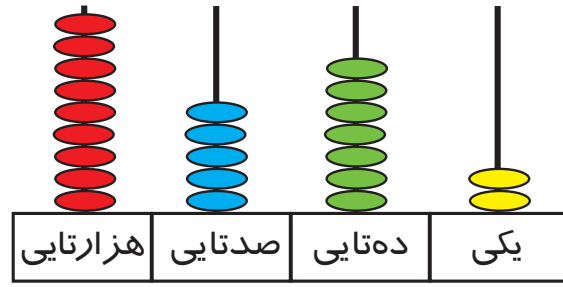

هزارگان	صدگان	دهگان	یکان
.....	.....	.....	.....
+ + + +			
.....			
به رقم: .....			
به حروف: .....			

$8000 + 300 + 10 + 9 \rightarrow$   به رقم:

به حروف:

$6000 + 200 + 90 + 5 \rightarrow$   به رقم:

به حروف:

۷۶۴۰

.....+.....+.....

۹۵۰۲

.....+.....+.....



می‌دانیم که عدد صد دو صفر دارد.  
حالا بگو عدد هزار چند صفر دارد؟ .....

کامل کنید.

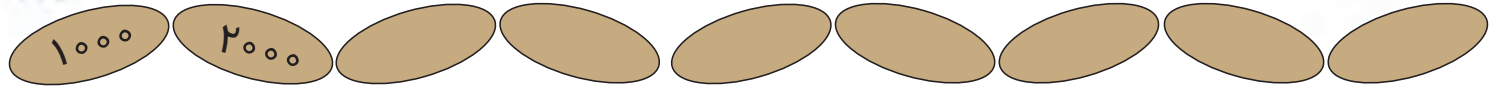

۷۰۳۹ می شود ..... هزارتایی و ..... صدتایی و ..... دهتایی و ..... یکی.

۵۱۶۹ می شود ..... هزارتایی و ..... صدتایی و ..... دهتایی و ..... یکی.

..... ← ۹ هزارتایی و ۳ یکی و ۷ صدتایی و ۵ دهتایی می شود

..... ← ۵ هزارتایی و ۳ صدتایی و ۲ یکی و ۵ دهتایی می شود

ارزش مکانی عددهای مشخص شده را بنویسید.

۳ ۶ ۰ ۷  
↓  
.....

۸ ۵ ۷ ۹  
↓  
.....

۶ ۰ ۹ ۴  
↓  
.....

۱ ۲ ۹ ۰  
↓  
.....

با رقم‌های ۹، ۶، ۰، ۳ سه عدد چهار رقمی بسازید.

.....

اعداد زیر را به رقم و حروف بنویسید.

..... : پنج هزار و هفتاد و سه

..... : نه هزار و هشتصد و دو

۶۳۱۴: .....

۸۰۰۲: .....



هر شکل نشان دهنده‌ی عدد ۱۰۰۰ است.



۹'۰۰۰ نه هزار

یک دسته ۱۰۰۰ تایی دیگر به آن‌ها اضافه کردیم.

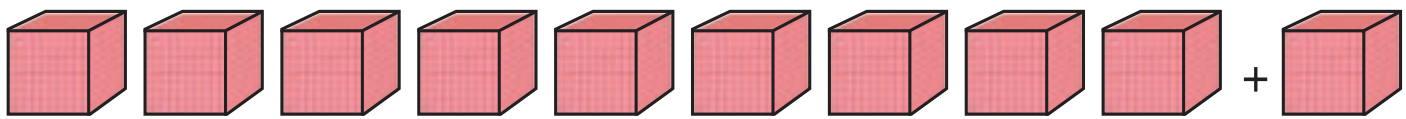

۱۰'۰۰۰

۱۰ دسته ۱۰۰۰ تایی می‌شود ده هزار

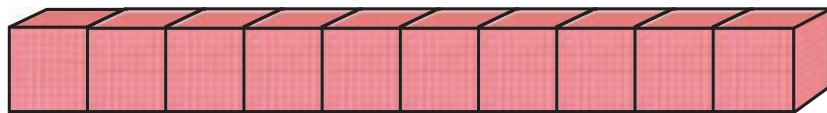

جدول را با توجه به شکل کامل کنید.

ده هزارتایی	هزارتایی	صدتایی	دهتایی	یکی				
۱	۰	۰	۰	۰				
۱۰۰۰۰	+	۰	+	۰	+	۰	+	۰

۱ ده هزارتایی و ۰ هزارتایی و ۰ صدتایی و ۰ دهتایی و ۰ یکی

عدد را از جدول خارج کرده به رقم و حروف بنویسید.

به رقم: .....

به حروف: .....



## کار در کلاس



عددی را که هر شکل نشان می‌دهد، بنویسید.

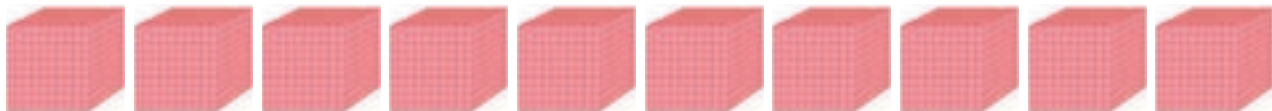
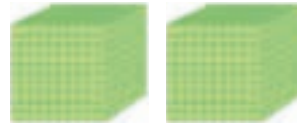

## تمرین



با توجه به شکل کامل کنید.

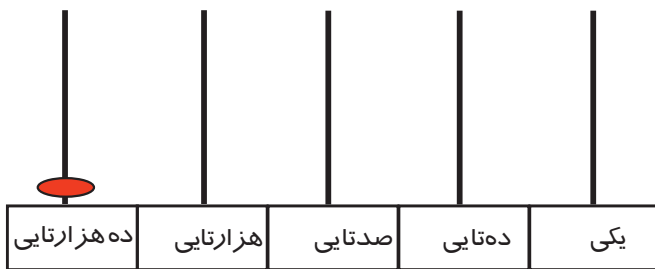

به رقم:

به حروف:



به رقم:

به حروف:

الگوی شمارش ۱۰۰۰ تا ۱۰۰۰ تا را ادامه دهید.



### ریاضی و زندگی



مبلغ قبض را بخوانید و بنویسید: .....

### حدس بزن

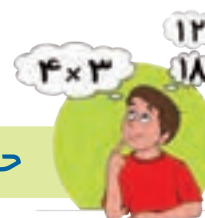

حدس بزنید که ۱۰۰۰۰ نفر در کدام یک از مکان‌های زیر جای می‌گیرند؟



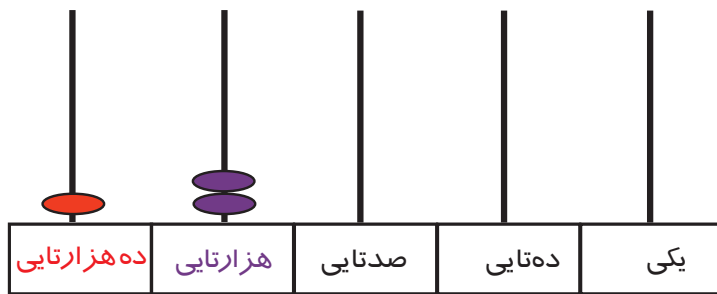
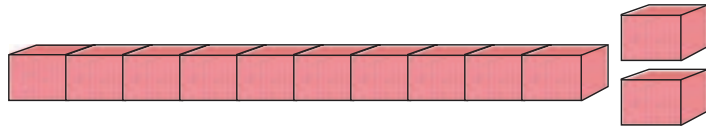

ده هزار تایی	هزار تایی	صد تایی	ده تایی	یکی
۱	۲	۰	۰	۰

\*

$$۱۰۰۰۰ + ۲۰۰۰ + ۰ + ۰ + ۰$$

آموزگار از شادی خواست تا ۱ مهره در میله ده هزار تایی، ۲ مهره در میله هزار تایی قرار دهد و در میله یکی، ده تایی، صد تایی هیچ مهره‌ای نگذارد. شادی مهره‌ها را گذاشت و آن را در جدول ارزش مکانی قرار داد.

سپس آموزگار به او گفت: جدول را توضیح دهد.

شادی گفت:

۱ ده هزار تایی، ۲ هزار تایی، ۰ صد تایی، ۰ ده تایی و ۰ یکی. و عدد را از جدول خارج کرد و خواند.

به رقم: ۱۲۰۰۰  
به حروف: دوازده هزار

برای این که اعداد **۵ رقمی** را راحت‌تر بخوانیم، باید چه کار کنیم؟

\* در کل کتاب هدف بسط اعداد می‌باشد و جمع پنج عدد مورد نظر نیست.



مانند نمونه انجام دهید.

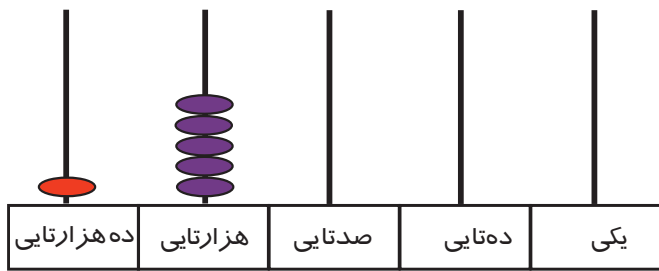

ده هزارتایی	هزارتایی	صدتایی	دهتایی	یکی
۱	۵	۰	۰	۰

۱۵'۰۰۰

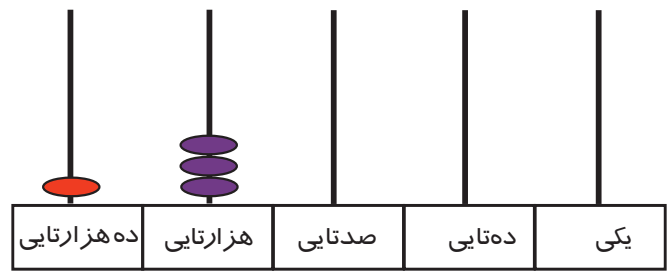

ده هزارتایی	هزارتایی	صدتایی	دهتایی	یکی

.....

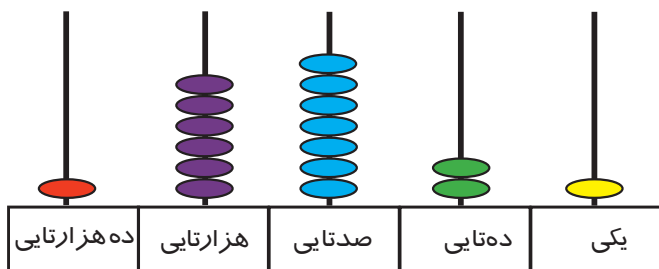

ده هزارتایی	هزارتایی	صدتایی	دهتایی	یکی

.....

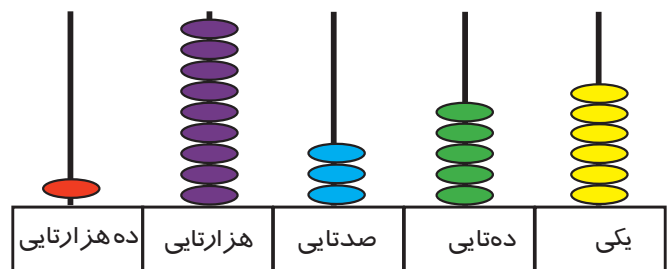

ده هزارتایی	هزارتایی	صدتایی	دهتایی	یکی

.....

مانند نمونه عددی را که هر جدول نشان می‌دهد، به رقم و حروف بنویسید.

هزار					
صدگان	دهگان	یکان	صدگان	دهگان	یکان
	۱	۳	۰	۰	۰

به رقم: ۱۳'۰۰۰

به حروف: سیزده هزار

هزار					
صدگان	دهگان	یکان	صدگان	دهگان	یکان
	۱	۱	۰	۰	۰

به رقم: .....

به حروف: .....

هزار					
صدگان	دهگان	یکان	صدگان	دهگان	یکان
	۱	۶	۰	۰	۰

به رقم: .....

به حروف: .....

هزار					
صدگان	دهگان	یکان	صدگان	دهگان	یکان
	۱	۸	۰	۰	۰

به رقم: .....

به حروف: .....

مانند نمونه انجام دهید.

هزار		
دهگان	یکان	
۱	۷	۰۰۰

بخوان و بنویس: ۱۷ هزار

هزار		
دهگان	یکان	
۱	۹	۰۰۰

بخوان و بنویس: .....

هزار		
دهگان	یکان	
۱	۲	۰۰۰

بخوان و بنویس: .....

هزار		
دهگان	یکان	
۱	۴	۵۰۰

بخوان و بنویس: ۱۴ هزار و ۵۰۰

هزار		
دهگان	یکان	
۱	۶	۵۷۰

بخوان و بنویس: .....

هزار		
دهگان	یکان	
۱	۰	۵۷۲

بخوان و بنویس: .....

مانند نمونه عددی را که در هر جدول مشخص شده است، به رقم و حروف بنویسید.

هزار	
۱۰	۱۲۵

به رقم: ۱۰'۱۲۵

بخوان: ۱۰ هزار و ۱۲۵

به حروف: ده هزار و صد و بیست و پنج

---

هزار	
۱۸	۳۴۰

به رقم: .....

بخوان: ..... هزار و .....

به حروف: .....

---

هزار	
۱۵	۷۶۱

به رقم: ۱۵'۷۶۱

به حروف: پانزده هزار و هفتصد و شصت و یک

---

هزار	
۱۹	۸۱۶

به رقم: .....

به حروف: .....

---

مانند نمونه هر عدد را در جدول قرار دهید و به حروف بنویسید.

هزار	
۱۵	۳۲۰

۱- در روستای علی آباد ۱۵۳۲۰ نفر زندگی می کنند.  
به حروف: **پانزده هزار و سی صد و بیست**

هزار	

۲- کارخانه ای در هر روز ۱۹۵۳۴ بسته پودر لباسشویی تولید می کند.  
به حروف: .....

هزار	

۳- پدرام ۱۱۵۰۰ تومان پول دارد.  
به حروف: .....

هزار	

۴- شهرداری تعداد ۱۴۲۵۰ گل بنفشه را در یک بوستان کاشته است.  
به حروف: .....



تمرین



عددهای زیر را بخوانید و عدد را در مرتبه خواسته شده بنویسید.



اعداد	ده هزارگان	هزارگان	صدگان	دهگان	یکان
۱۰۷۶۴					
۱۱۵۲۹					
۱۰۰۰۸					
۱۹۹۹۰					

ارزش رقم ۷ را در هر یک از عددهای زیر بنویسید.

۱۷۳۰۰  
.....

۱۶۷۸۲  
.....

۱۹۵۷۹  
.....

ارزش مکانی رقم ۴ در کدام عدد کمتر است؟

۱۴۵۰۹  
.....

۱۶۴۷۰  
.....

۱۹۸۵۴  
.....

جاهای خالی را پر کنید.

۱۸۶۲۹ می شود ..... ده هزار تایی ..... هزار تایی ..... صد تایی ..... ده تایی و ..... یکی.

۱۷۳۰۵ می شود ..... ده هزار تایی ..... هزار تایی ..... صد تایی ..... ده تایی و ..... یکی.

۱ ده هزار تایی و ۵ هزار تایی و ۶ صد تایی و ۰ ده تایی و ۷ یکی می شود:

۱ ده هزار تایی و ۰ هزار تایی و ۹ صد تایی و ۵ ده تایی و ۶ یکی می شود:



در جای خالی عدد مناسب بنویسید.

۱۷۵۱۸ - ۱۷۵۱۹ - .....

۱۴۰۰۷ - ۱۴۰۰۸ - .....

مانند نمونه برای هر عدد شکل بکشید.

۱۰۳۵۰			
۱۱۲۱۳			
۱۳۵۰۰			

اعداد زیر را به رقم و حروف بنویسید.

..... ده هزار و پانصد و چهار :

..... چهارده هزار و ششصد و بیست :

۱۸۳۵۶ : .....

۱۰۸۹۲ : .....

با شمارش ۱۰۰۰ تا ۱۰۰۰ تا جدول زیر را کامل کنید.

	۱۰۰۰۰	۱۱۰۰۰			
				۱۹۰۰۰	

### بازی و ریاضی



دانش آموزان را به دو گروه تقسیم کنید. به هر گروه کارت‌های ۰ تا ۹ داده شود. هر گروه که در زمان معین تعداد اعداد ۵ رقمی بیشتری درست کرد، برنده است.



گروه ۱

گروه ۲

### ریاضی و زندگی



از دانش آموزان بخواهید قبض\* برق منزل خود را به کلاس آورده و بخوانند.

\* والدین گرامی: از قبض خرید یا قبض‌هایی که ۵ رقمی هستند، استفاده کنید.



آموزگار یک متر را باز کرد و از جواد پرسید: متر را تا چه اندازه باز کردم؟  
جواد گفت: ۲۰ سانتی متر

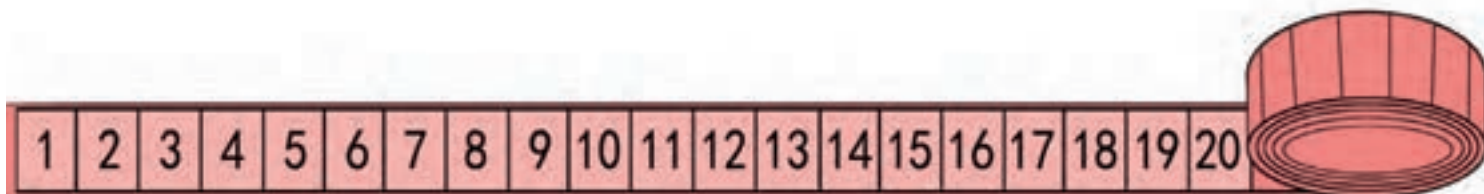

آموزگار دوباره مقداری از متر را باز کرد و در زیر اعداد را به فارسی نوشت. سپس از جواد پرسید: آخرین عددی که متر نشان می‌دهد چیست؟



جواد نوشت: ۴۰

حالا شما عددی که مشخص شده است را به فارسی بنویسید.

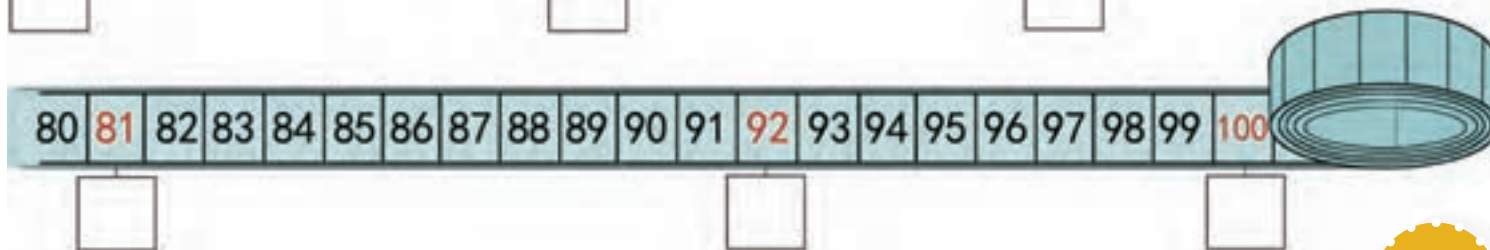
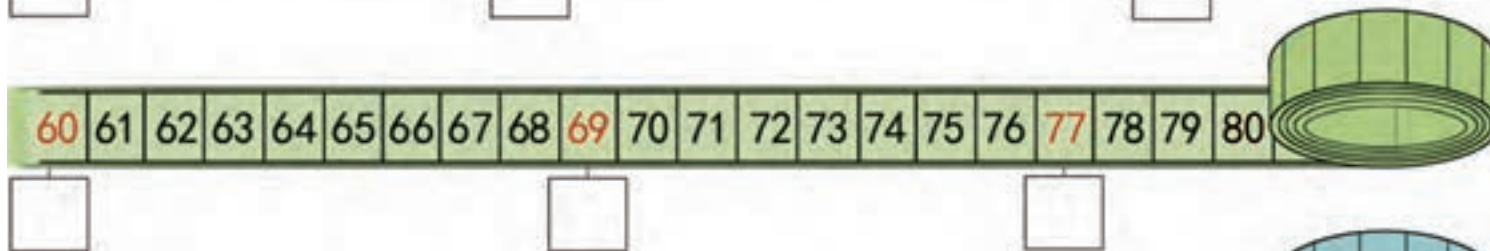
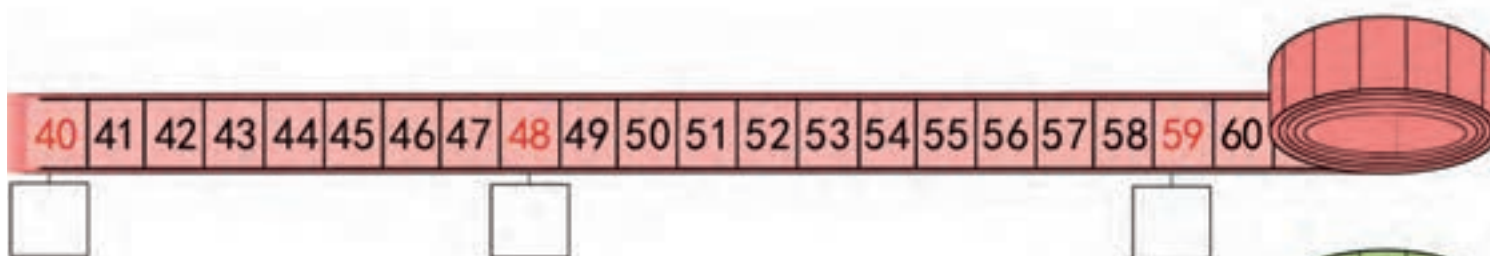



کامل کنید.

65	66	67	68	69	70	71	72	73	74	75	76	77	78	79	80
----	----	----	----	----	----	----	----	----	----	----	----	----	----	----	----

۶۵															
----	--	--	--	--	--	--	--	--	--	--	--	--	--	--	--

با توجه به عدد لاتین داده شده، دور عدد فارسی آن خط بکشید.



63

۶۳      ۳۶      ۸۳

89

۹۸      ۶۸      ۸۹

52

۲۵      ۵۲      ۵۵



اندازه بگیرید و بنویسید.

♦ اندازه بلندی یک دفترچه یادداشت: .....

♦ اندازه بلندی یک لیوان: .....

♦ اندازه بلندی یک ماشین حساب: .....



آیا می‌دانید نام این وسیله چیست؟  
از این وسیله چه استفاده‌هایی می‌توان کرد؟

به یک ماشین حساب نگاه کنید، کدام علامت‌ها را می‌شناسید؟  
آنها را نام ببرید.



ما می‌توانیم از **ماشین حساب** برای حساب کردن جمع، تفریق، ضرب و تقسیم اعداد استفاده کنیم. ابتدا دکمه روشن (ON) ماشین حساب را فشار دهید. سپس عددهای زیر را با ماشین حساب نشان دهید.

۸

۶

۱۹

۲۵

۴۰

۷۳

استفاده از **ماشین حساب**، حساب کردن را سریع و آسان می‌کند.



وحید از آموزگار پرسید: چگونه می‌توانیم دو عدد ۷ و ۸ را با استفاده از ماشین حساب جمع کنیم؟

آموزگار پاسخ داد: ابتدا ماشین حساب را روشن می‌کنیم و عدد ۸ را فشار می‌دهیم، بعد علامت  $+$  را فشار داده و سپس عدد ۷ را فشار می‌دهیم. بعد با فشار دادن علامت  $=$  حاصل جمع یعنی عدد ۱۵ را روی صفحه‌ی نمایش ماشین حساب می‌بینیم.



### کار در کلاس

جمع و تفریق‌های زیر را با ماشین حساب انجام دهید و پاسخ را بنویسید.

$$۸ + ۲ = \dots\dots\dots$$

$$۹ - ۷ = \dots\dots\dots$$

$$۴۰ + ۶ = \dots\dots\dots$$

$$۱۸ - ۳ = \dots\dots\dots$$

$$۲۴ + ۶۸ = \dots\dots\dots$$

$$۹۳ - ۲۶ = \dots\dots\dots$$

$$۲۰ + ۴۱ = \dots\dots\dots$$

$$۷۹ - ۲۳ = \dots\dots\dots$$

### حل مسئله



برای حل مسئله‌های زیر از ماشین حساب استفاده کنید.

۱- یک فروشگاه لوازم الکتریکی از ۹۵ عدد لامپ، ۳۶ عدد آن را فروخته است. چند لامپ مانده است؟

لامپ مانده است.....

۲- در کیسه‌ی احمد ۴۵ گردو بود. او ۱۶ گردو را شکست. چند گردو شکسته نشده است؟

گردو شکسته نشده است.....

## مرور ضرب

ضرب کنید.



$$1 \times 2 =$$

$$9 \times 3 =$$

$$5 \times 4 =$$

$$8 \times 5 =$$

$$6 \times 4 =$$

$$4 \times 5 =$$



جدول را کامل کنید.

×	۲	۳	۴	۵
۱	۲	۳	۴	
۲		۶	۸	
۳	۶		۱۲	
۴	۸		۱۶	۲۰
۵	۱۰			۲۵

مسئله حل کنید.

۱- در هر سبد ۴ سیب است. در ۷ سبد چند سیب است؟

۲- هر آدم ۲ پا دارد. ۹ آدم چند پا دارند؟



برای هر شکل یک ضرب بنویسید.



$$\dots \times \dots = \square$$



$$\dots \times \dots = \square$$

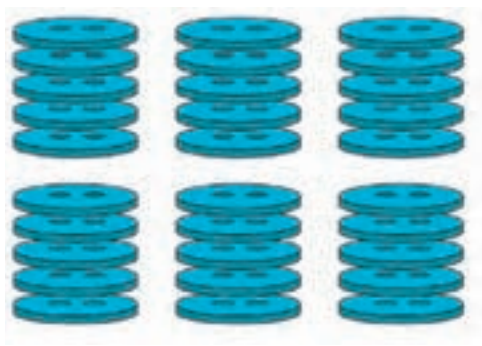

$$\dots \times \dots = \square$$



$$\dots \times \dots = \square$$

برای عبارتهای ضرب شکل بکشید و پاسخ را بنویسید.

$$5 \times 2 = \square$$

$$3 \times 3 = \square$$

$$3 \times 5 = \square$$

$$6 \times 4 = \square$$



$$1 \times 6 = 6$$



در جای خالی عدد مناسب بنویسید.



$$2 \times 6 = \square$$



$$3 \times 6 = \square$$



$$4 \times 6 = \square$$



$$5 \times 6 = \square$$



$$6 \times 6 = \square$$



$$7 \times 6 = \square$$



$$8 \times 6 = \square$$



$$9 \times 6 = \square$$

برای هر دسته عبارت ضرب بنویسید.



$$\square \times \square = \square$$

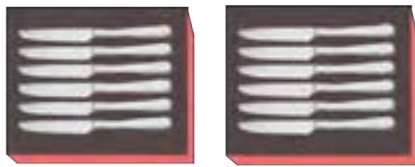

$$\square \times \square = \square$$

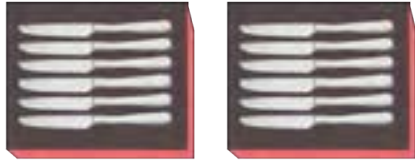

برای عبارت‌های ضرب شکل بکشید.

$$1 \times 6 = \square$$

$$5 \times 6 = \square$$

$$1 \times 3 = \square$$

تمرین



مانند نمونه پاسخ هر ضرب را بنویسید.

$$1 \times \begin{array}{|c|} \hline \text{6 spoons} \\ \hline \end{array} = \boxed{6}$$

۱ بسته، ۶ قاشق دارد.

$$2 \times \begin{array}{|c|} \hline \text{6 spoons} \\ \hline \end{array} = \boxed{\phantom{00}}$$

۲ بسته ..... قاشق دارد.

$$3 \times \begin{array}{|c|} \hline \text{6 spoons} \\ \hline \end{array} = \boxed{\phantom{00}}$$

۳ بسته ..... قاشق دارد.

$$4 \times \begin{array}{|c|} \hline \text{6 spoons} \\ \hline \end{array} = \boxed{\phantom{00}}$$

۴ بسته ..... قاشق دارد.

$$5 \times \begin{array}{|c|} \hline \text{6 spoons} \\ \hline \end{array} = \boxed{\phantom{00}}$$

۵ بسته ..... قاشق دارد.

$$6 \times \begin{array}{|c|} \hline \text{6 spoons} \\ \hline \end{array} = \boxed{\phantom{00}}$$

۶ بسته ..... قاشق دارد.

$$7 \times \begin{array}{|c|} \hline \text{6 spoons} \\ \hline \end{array} = \boxed{\phantom{00}}$$

۷ بسته ..... قاشق دارد.

$$8 \times \begin{array}{|c|} \hline \text{6 spoons} \\ \hline \end{array} = \boxed{\phantom{00}}$$

۸ بسته ..... قاشق دارد.

$$9 \times \begin{array}{|c|} \hline \text{6 spoons} \\ \hline \end{array} = \boxed{\phantom{00}}$$

۹ بسته ..... قاشق دارد.

پاسخ هر ضرب را بنویسید و عبارت ضرب را بخوانید.

$1 \times 6 = \dots$

$2 \times 6 = \dots$

$3 \times 6 = \dots$

$4 \times 6 = \dots$

$5 \times 6 = \dots$

$6 \times 6 = \dots$

$7 \times 6 = \dots$

$8 \times 6 = \dots$

$9 \times 6 = \dots$

حل مسئله

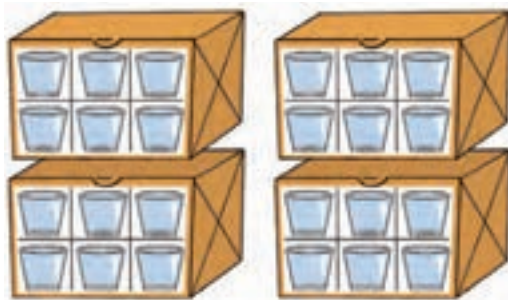

۱- فروشنده‌ای ۴ بسته ۶ تایی استکان فروخته است. او چند استکان فروخته است؟

۲- در هر جعبه ۶ بشقاب غذاخوری است. در ۹ جعبه چند بشقاب غذاخوری است؟



## ریاضی و زندگی



با استفاده از ماشین حساب تعداد اسباب بازی‌های زیر را حساب کنید.



علی آقا، در طبقه‌ی اول \_\_\_\_\_ توپ

در طبقه‌ی دوم \_\_\_\_\_ عروسک و

در طبقه‌ی سوم \_\_\_\_\_ ماشین گذاشته است.

به همراه مادر به آشپزخانه بروید و هر یک از وسایل (قاشق، بشقاب، لیوان و ...) را در دسته‌های ۶ تایی مرتب کنید. و با استفاده از ضرب، حساب کنید که از هر کدام چند تا است؟



وسایل مورد نیاز: کارت‌های ضرب

نحوه اجرا:

ابتدا یک سری کارت عبارت‌های ضرب ۶ مانند  $1 \times 6$  تا  $9 \times 6$  و یک سری دیگر حاصل کارت‌های فوق را مانند ۶ تا ۵۴ درست نمایید و سپس دانش‌آموزان را به دو گروه تقسیم کرده، کارت‌های عبارت ضرب را به یک گروه و کارت‌های حاصل ضرب را به گروه دیگر بدهید. از آن‌ها بخواهید تا کارت‌های ضرب و پاسخ را با یک دیگر جور کنند. بار دیگر جای گروه‌ها عوض می‌شود.

## تقارن



با توجه به خط تقارن نیمه‌ی دیگر شکل را کامل کنید.

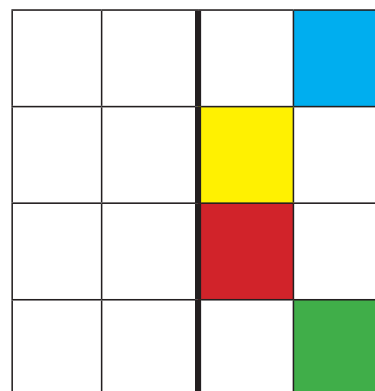
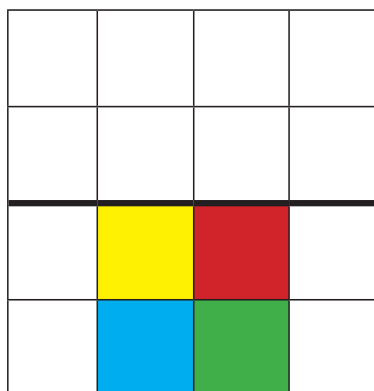



خرداد	اردیبهشت	فروردین
شهریور	مرداد	تیر
آذر	آبان	مهر
اسفند	بهمن	دی

متین در ۱۵ مرداد ۱۳۸۶ به دنیا آمده است.  
تاریخ تولد متین ۱۵ / ۵ / ۱۳۸۶ است.

او در تاریخ ۱ / ۷ / ۱۳۹۳ به کلاس اول رفت.  
۱ / مهر / ۱۳۹۳



جاهای خالی را کامل کنید.

آموزگار به مناسبت روز دانش‌آموز ۱۳ / آبان / ۱۳۹۳ به متین هدیه داد.  
۱۳۹۳ / ..... / .....

متین با خانواده‌اش در روز ۲۲ / ۱۱ / ۱۳۹۳ در راهپیمایی شرکت کرد.  
۱۳۹۳ / ..... / .....





## تمرین



مانند نمونه کامل کنید.

۱۳۸۱ / فروردین / ۱۳ ۱۳۸۱ / ۱ / ۱۳	۱۳۹۱ / دی / ۲۰ ..... / ..... / .....	۱۳۷۸ / خرداد / ۲۳ ..... / ..... / .....
۱۳۸۹ / ۴ / ۵ ۱۳۸۹ / تیر / ۵	۱۳۹۳ / ۹ / ۸ ..... / ..... / .....	۱۳۹۰ / ۲ / ۱۲ ..... / ..... / .....

## ریاضی و زندگی



با توجه به مشخصات شناسنامه هر یک از اعضای خانواده، جدول زیر را کامل کنید.

نام	تاریخ تولد
.....	.....
.....	.....
.....	.....
.....	.....

## مرور فصل ۱



تاریخ را کامل کنید.

تاریخ امروز : ..... / ..... / .....

## فرهنگ نوشتن



ما از ماشین حساب برای انجام:

برای این که بتوانیم روزهای مهم سال مثل: روز تولد، روز مادر و ... را پیدا کنیم.  
از ..... استفاده می‌کنیم.

## تمرین



۱- چهارمین و یازدهمین ماه سال را بنویسید:

۲- عدد ۱۴۴۷۰ را در جدول بگذارید.

به حروف بنویسید:

در این عدد کدام رقم ۲ بار آمده است؟

ارزش مکانی آن‌ها را بنویسید.

هزار	

۳- کامل کنید.



۴- با استفاده از ماشین حساب مبلغ خرید این دو جنس را بنویسید.



۳۰۰ تومان



۶۵۰ تومان

## حدس بزن



حدس بزن کدام شکل نشان دهنده ۱۲ فنجان است.



تصویر ۲



تصویر ۱

از کجا فهمیدید؟

×	=	-	+
=		+	-
-	+		×
	-	×	=

## جدول و سرگرمی



جدول زیر را با علامت‌های (  $\times = - +$  ) کامل کنید. دقت کنید در هر ردیف علامت‌ها تکراری نباشند.

## فرهنگ خواندن



صبا با مادرش به فروشگاه رفته بود. پس از خرید وسایل لازم، صبا هم از کیف خود یک ماشین حساب درآورد و قیمت تک تک اجناس را با هم جمع کرد و گفت: ۱۸۵۰۰ تومان. فروشنده هم با ماشین حساب خود محاسبه کرد و گفت: ۱۸۵۰۰ تومان. شما هم می‌توانید هنگام خرید از ماشین حساب استفاده کنید.

# فصل دوم

- پول ۱۰۰۰۰ ریالی
- جمع ذهنی
- جمع سه رقم با سه رقم (انتقال به دهگان)
- عددنویسی ۲۰۰۰۰- ۳۹۹۹۹
- اعداد لاتین - تقارن
- اندازه‌گیری (متر)
- ضرب ۷





۱۰ اسکناس ۱۰۰۰۰ ریالی می شود ۱۰۰۰۰۰ ریال.



۵ اسکناس ۲۰۰۰۰ ریالی می شود ۱۰۰۰۰۰ ریال.



۲ اسکناس ۵۰۰۰۰ ریالی می شود ۱۰۰۰۰۰ ریال.



ریال .....  
تومان .....



مبلغ هر کدام از پول‌های زیر را بنویسید.



ریال .....  
تومان .....

ریال .....  
تومان .....



ریال .....  
تومان .....

تمرین



مقدار پولی را که برای خرید هر جنس لازم است مشخص کنید.



۱۰۰۰۰ ریال



۱۵۰۰۰ ریال



مریم با ۱۵۰۰ تومان کدام یک از وسایل زیر را می‌تواند بخرد؟



۱۲۰۰ تومان



۱۶۰۰ تومان



## ریاضی و زندگی



با والدین خود به نزدیکترین فروشگاه محل سکونت خود بروید. اگر این مقدار پول داشته باشید، چه اجناسی را می‌توانید بخرید؟ بنویسید.

با پول‌هایی که معلم در اختیار شما می‌گذارد، مقادیر زیر را جدا کنید.

۱۲۰۰ تومان

۱۰۰۰ تومان

۱۵۰۰ تومان



## ساخت مسئله (۱)

اعداد را در جای مناسب خود قرار دهید و مسئله بسازید.

۱- ماهیگیری دیروز  ماهی گرفته بود.

امروز هم  ماهی گرفته است.

او روی هم چند ماهی گرفته است؟

$$۱۲ + ۵ = \underline{\hspace{2cm}}$$

۲-  تخم مرغ در یخچال بود.

مادر با  تخم مرغ نیمرو درست کرد.

چند تخم مرغ باقی مانده است؟

$$۱۲ - ۵ = \underline{\hspace{2cm}}$$



آموزگار گفت: به جمع‌های مقابل نگاه کنید.

$$۴ + ۳ = ۷ \longrightarrow$$

$$۴۰ + ۳۰ = ۷۰ \longrightarrow$$

$$۴۰۰ + ۳۰۰ = ۷۰۰ \longrightarrow$$

جمع اعداد یک رقمی.

جمع دسته‌های ده‌تایی.

جمع دسته‌های صدتایی.

به این جمع‌ها، **جمع‌های ذهنی** می‌گویند.



جمع‌های زیر را به صورت ذهنی انجام دهید.

$$۵ + ۲ =$$

$$۵۰ + ۲۰ =$$

$$۵۰۰ + ۲۰۰ =$$

$$۶ + ۱ =$$

$$۶۰ + ۱۰ =$$

$$۶۰۰ + ۱۰۰ =$$

$$۳۰ + ۴۰ =$$

$$۲۰ + ۳۰ =$$

$$۷۰ + ۱۰ =$$

$$۴۰۰ + ۱۰۰ =$$

$$۳۰۰ + ۳۰۰ =$$

$$۵۰۰ + ۴۰۰ =$$

تمرین



جمع کنید.

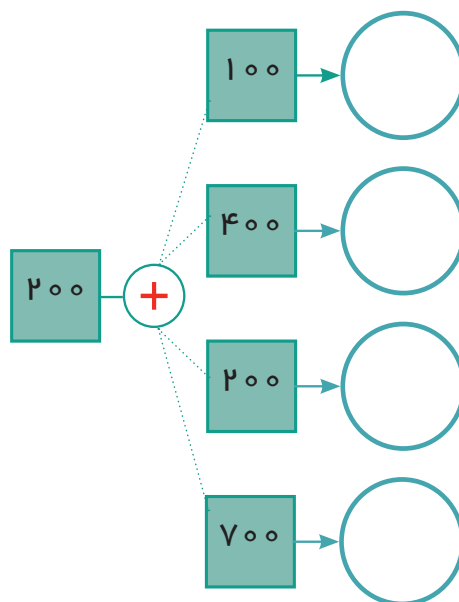
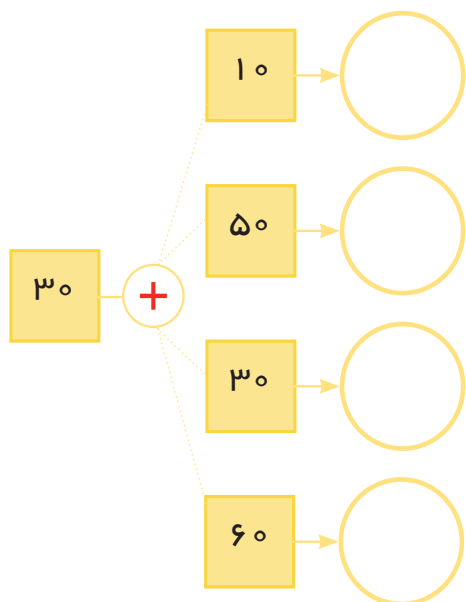
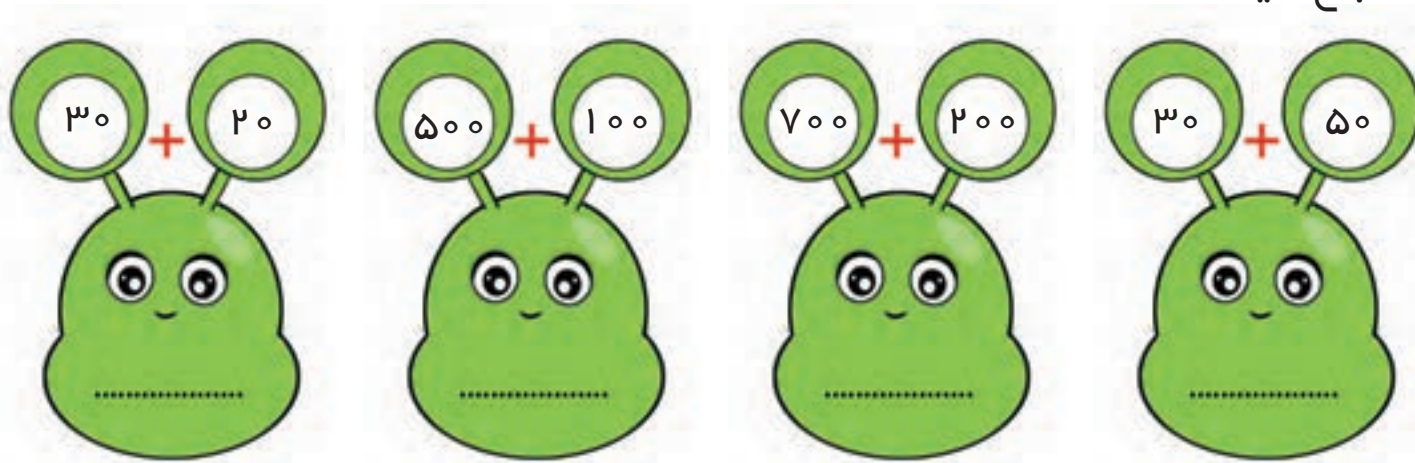

حل مسئله



حسن امروز از فروشگاه خرید کرد.

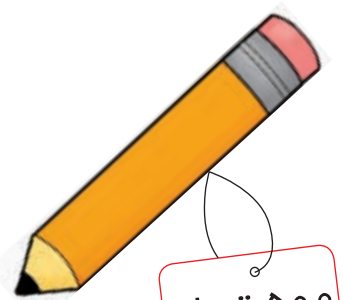

۵۰۰ تومان



۳۰۰ تومان

او چند تومان خرید کرده است؟

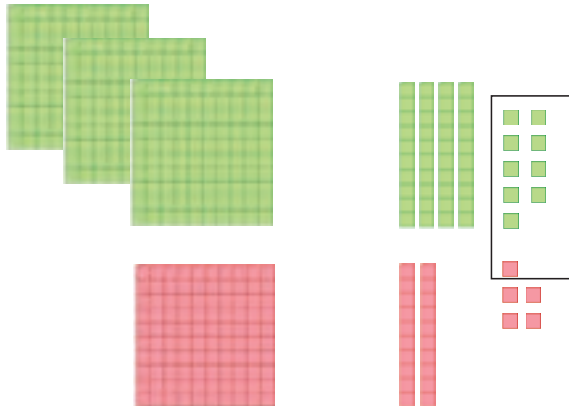

صدتایی	دهتایی	یکی	
۳	۴	۹	۳۴۹
+ ۱	۲	۵	+ ۱۲۵
۴	۷	۴	۴۷۴

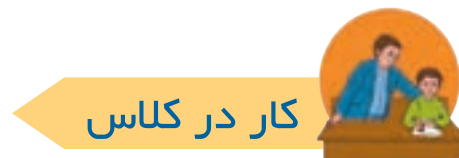

جمع کنید.

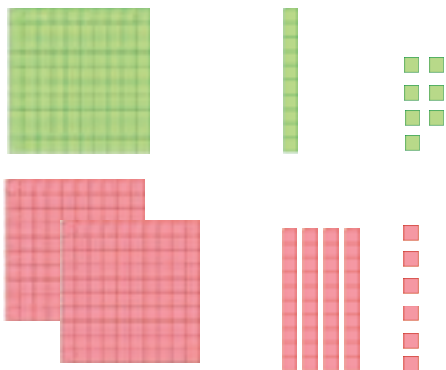

صدتایی	دهتایی	یکی	
۱	۱	۷	۱۱۷
+ ۲	۴	۶	+ ۲۴۶

جمع‌های زیر را بنویسید.

صدتایی	دهتایی	یکی	
۴	۵	۹	۴۵۹
+ ۱	۳	۹	+ .....

۸۱۷	۵۰۸
+ ۱۷۵	+ ۲۶۶

## تمرین



اعداد را زیر هم نوشته و با هم جمع کنید.

۱۳۹ و ۵۸۱

۷۶۸ و ۱۲۴



## حل مسئله



ابتدا مسئله‌های زیر را حل کنید. سپس با ماشین حساب جواب‌ها را امتحان کنید.

۱- باغبانی در گلخانه‌ی خود ۵۲۷ شاخه گل رز و ۲۱۴ شاخه گل مریم کاشت. این باغبان روی هم چند شاخه گل رز و مریم کاشته است؟

۳- با کمک ماشین حساب مبلغ پرداخت اجناس زیر را حساب کنید.



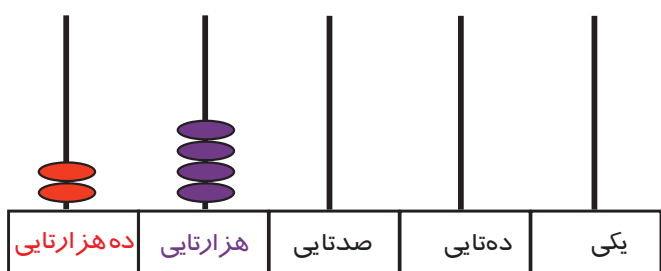
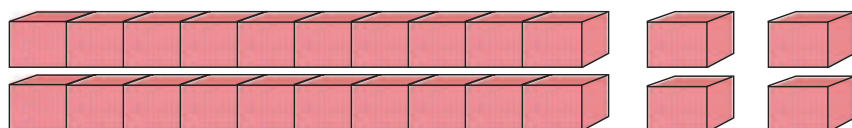

ده‌هزاری	هزارتایی	صدتایی	دهتایی	یکی
۲	۴	۰	۰	۰

$$۲۰۰۰۰ + ۴۰۰۰ + ۰ + ۰ + ۰$$

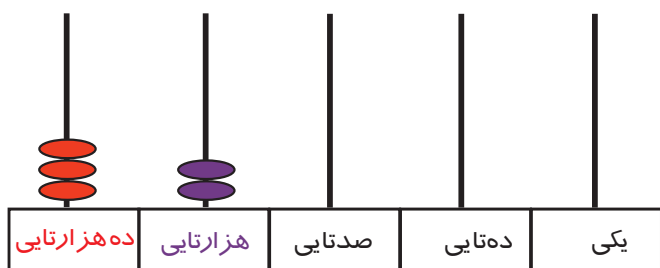
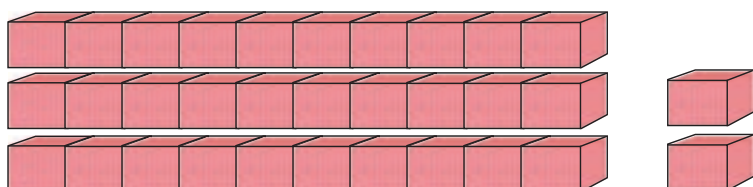

ده‌هزاری	هزارتایی	صدتایی	دهتایی	یکی
۳	۲	۰	۰	۰

$$۳۰۰۰۰ + ۲۰۰۰ + ۰ + ۰ + ۰$$

به ۲ ده هزارتایی و ۴ هزارتایی  
و ۰ صدتایی و ۰ دهتایی و ۰ یکی می‌گوییم:

به رقم: ۲۴'۰۰۰  
به حروف: بیست و چهار هزار

به ۳ ده‌هزارتایی و ۲ هزارتایی  
و ۰ صدتایی و ۰ دهتایی و ۰ یکی می‌گوییم:

به رقم: ۳۲'۰۰۰  
به حروف: سی و دو هزار



مانند نمونه انجام دهید.

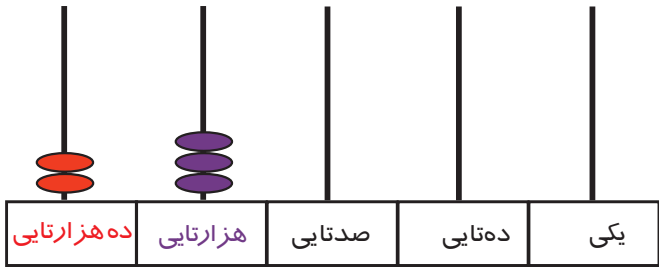

ده‌هزارتایی	هزارتایی	صدتایی	دهتایی	یکی
۲	۳	۰	۰	۰

۲۳'۰۰۰

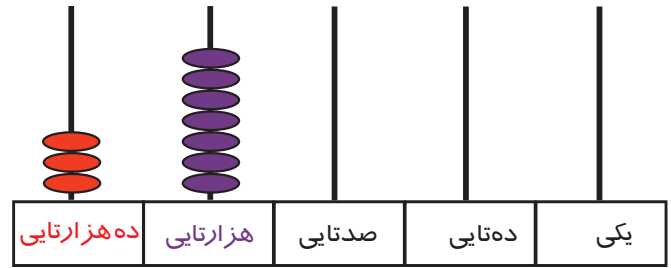

ده‌هزارتایی	هزارتایی	صدتایی	دهتایی	یکی

.....

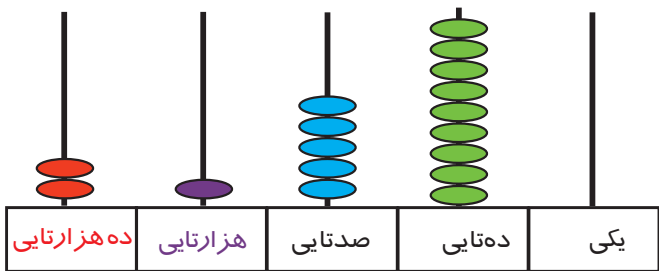

ده‌هزارتایی	هزارتایی	صدتایی	دهتایی	یکی

.....

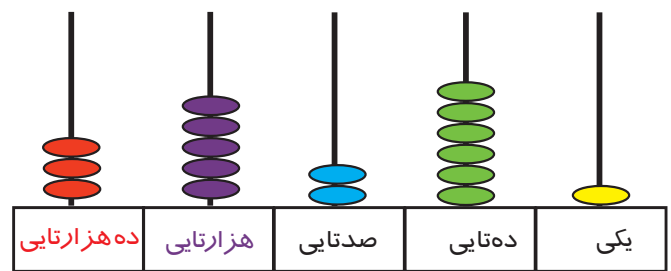

ده‌هزارتایی	هزارتایی	صدتایی	دهتایی	یکی

.....

مانند نمونه عددی را که هر جدول نشان می‌دهد به رقم و به حروف بنویسید.

هزار					
صدگان	دهگان	یکان	صدگان	دهگان	یکان
	۲	۵	۰	۰	۰

به رقم: ۲۵'۰۰۰

به حروف: بیست و پنج هزار

هزار					
صدگان	دهگان	یکان	صدگان	دهگان	یکان
	۲	۷	۰	۰	۰

به رقم: .....

به حروف: .....

هزار					
صدگان	دهگان	یکان	صدگان	دهگان	یکان
	۳	۳	۰	۰	۰

به رقم: .....

به حروف: .....

هزار					
صدگان	دهگان	یکان	صدگان	دهگان	یکان
	۳	۸	۰	۰	۰

به رقم: .....

به حروف: .....



مانند نمونه انجام دهید.

هزار		
دهگان	یکان	
۲	۳	۰ ۰ ۰

بخوان و بنویس: **۲۳ هزار**

هزار		
دهگان	یکان	
۲	۹	۰ ۰ ۰

بخوان و بنویس: .....

هزار		
دهگان	یکان	
۳	۵	۰ ۰ ۰

بخوان و بنویس: .....

هزار		
دهگان	یکان	
۳	۱	۷ ۰ ۰

بخوان و بنویس: **۳۱ هزار و هفتصد**

هزار		
دهگان	یکان	
۳	۸	۷ ۴ ۰

بخوان و بنویس: .....

هزار		
دهگان	یکان	
۳	۱	۷ ۴ ۵

بخوان و بنویس: .....

مانند نمونه عددی را که در هر جدول مشخص شده است با رقم و حروف بنویسید.

هزار	
۲۰	۵۳۰

به رقم: ۲۰۵۳۰

بخوان: ۲۰ هزار و ۵۳۰

به حروف: بیست هزار و پانصدوسی

هزار	
۳۴	۷۹۲

به رقم: .....

بخوان: ..... هزار و .....

به حروف: .....

عدد هر جدول را به رقم و حروف بنویسید.

هزار	
۲۶	۱۸۰

به رقم: .....

به حروف: .....

هزار	
۳۹	۷۰۰

به رقم: .....

به حروف: .....



### تمرین



در جای خالی عدد مناسب بنویسید.

$$۳۱'۸۳۵ - ۳۱'۸۳۶ - \dots\dots\dots$$

$$۲۴'۰۰۸ - \dots\dots\dots - ۲۴'۰۱۰$$

عددها را مانند نمونه به هم وصل کنید.

- |         |                                 |
|---------|---------------------------------|
| ۳۵۰۱۷ ● | ● سی و شش هزار و صد و چهل و پنج |
| ۳۶۱۴۵ ● | ● بیست و چهار هزار              |
| ۲۷۰۰۱ ● | ● سی هزار و نهصد                |
| ۳۰۹۰۰ ● | ● بیست و هفت هزار و یک          |
| ۲۴۰۰۰ ● | ● سی و پنج هزار و هفده          |

هر عدد را در جدول قرار دهید و به حروف بنویسید.

۱- یک کارخانه کفش در مدت یک ماه ۳۷۵۷۰ جفت کفش تولید می‌کند.

هزار	

به حروف: .....

۲- سهیل یک کیف به قیمت ۳۹۰۰۰ تومان خریده است.

هزار	

به حروف: .....



عددهای زیر را بخوانید و عدد را در مرتبه ی خواسته شده بنویسید.

اعداد	ده هزارگان	هزارگان	صدگان	دهگان	یکان
۲۰۴۶۷					
۳۱۳۰۵					
۳۰۰۰۱					
۲۸۷۴۰					

ارزش رقم ۳ را در هر یک از عددهای زیر بنویسید.

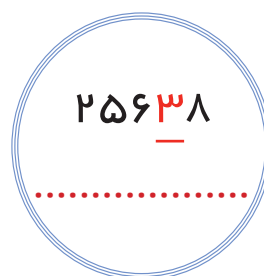
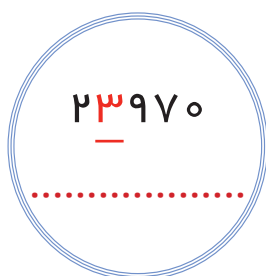

مرتبه ی عددهایی که زیر آن خط کشیده شده است را مشخص کنید.

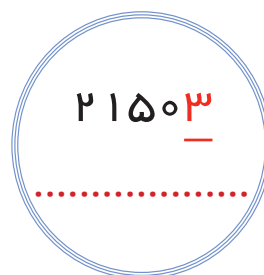
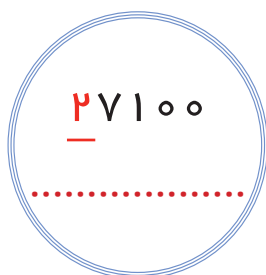

۲۰۳۶۹ می شود ..... ده هزارتایی ..... هزارتایی ..... صدتایی ..... دهتایی و ..... یکی.

۳۴۷۰۳ می شود ..... ده هزارتایی ..... هزارتایی ..... صدتایی ..... دهتایی و ..... یکی.

۲ ده هزار تایی، ۶ هزارتایی، ۵ صدتایی، ۰ دهتایی و ۳ یکی می شود:

۳ ده هزار تایی، ۰ هزارتایی، ۹ صدتایی، ۷ دهتایی و ۰ یکی می شود:



قیمت هر یک از اجناس زیر را بخوانید.



تقارن



با توجه به خط تقارن نیمه‌ی دیگر شکل را کامل کنید.

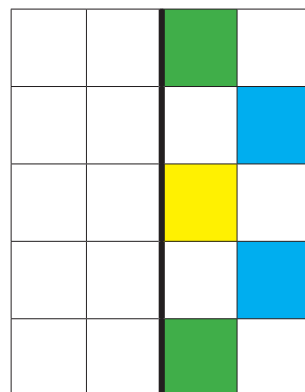
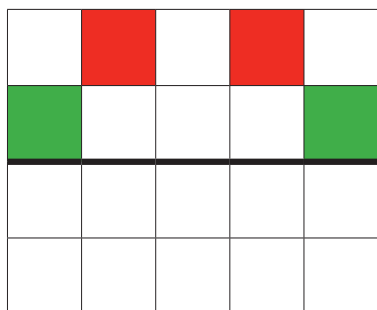



آموزگار کارت‌های اعداد لاتین را روی تابلو کلاس چسباند و از آرش خواست تا کارت اعداد فارسی آن‌ها را بچسباند.



شما هم اعداد لاتین را به فارسی بنویسید.

142

103

125

167

۱۴۲



با توجه به اعداد لاتین، فارسی آن را بنویسید.

138	139	140	141	142	143	144	145
-----	-----	-----	-----	-----	-----	-----	-----

۱۳۸	۱۳۹						
-----	-----	--	--	--	--	--	--

اعداد زیر را روی ماشین حساب نشان دهید.

۱۷۳	۲۵۶	۶۸۰	۵۴۹	۷۰۳	۹۲۰
-----	-----	-----	-----	-----	-----



با توجه به عدد لاتین داده شده، دور عدد فارسی آن خط بکشید.

127	۷۱۲	۲۱۷	۱۲۷
345	۴۳۵	۳۴۵	۵۴۳
806	۸۰۶	۶۸۰	۸۶۰

## بازی و ریاضی



کارت‌های ۰ تا ۹ لاتین را در اختیار دانش‌آموزان قرار دهید تا اعداد ۲ و ۳ رقمی بسازند و بخوانند. هر گروه که اعداد بیشتری بسازد، برنده است.



## ریاضی و زندگی



به اطراف خود نگاه کنید و اعداد لاتین سه رقمی را پیدا کنید.

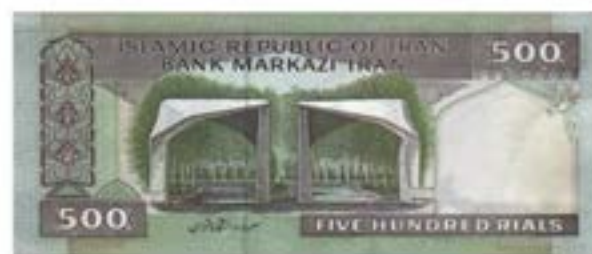



## مرور اندازه گیری



اندازه‌ی مداد ..... سانتی‌متر است.



اندازه‌ی آچار ..... سانتی‌متر است.

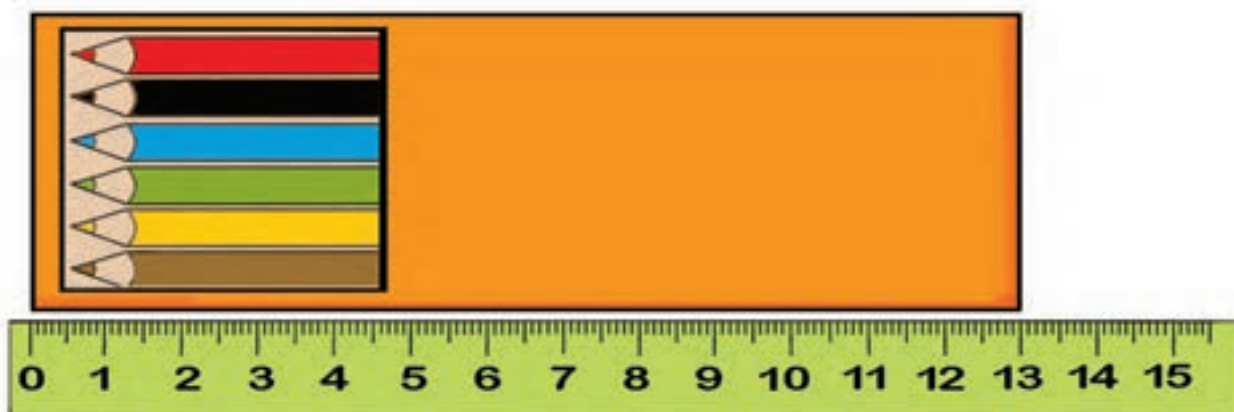

اندازه‌ی جعبه‌ی مداد رنگی ..... سانتی‌متر است.

با کمک خط کش اندازه‌ی پاره‌خط زیر را به دست آورید.



..... سانتی‌متر

هر ضلع شکل‌های زیر را اندازه گرفته و بنویسید.



..... سانتی‌متر

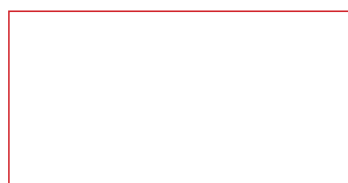

..... سانتی‌متر



آموزگار از مونا و پریسا خواست که هر کدام اندازه‌ی میز را با وجب اندازه بگیرد.  
مونا با وجب خود میز را اندازه گرفت و گفت: ۶ وجب.  
پریسا با وجب خود میز را اندازه گرفت و گفت: ۷ وجب.  
آموزگار هم با وجب خود اندازه گرفت و گفت: ۵ وجب.

آموزگار از دانش‌آموزان خواست تا با هم گفت‌وگو کنند که چرا اندازه‌های آنها یکسان نیست و با هم فرق دارند؟

شما هم اندازه‌ی میز معلم و اندازه‌ی نیمکت کلاس را با وجب خود اندازه بگیرید.



اندازه‌ی میز معلم ..... وجب.

اندازه‌ی نیمکت کلاس ..... وجب.

آیا اندازه‌های شما یکسان شده‌اند؟ .....

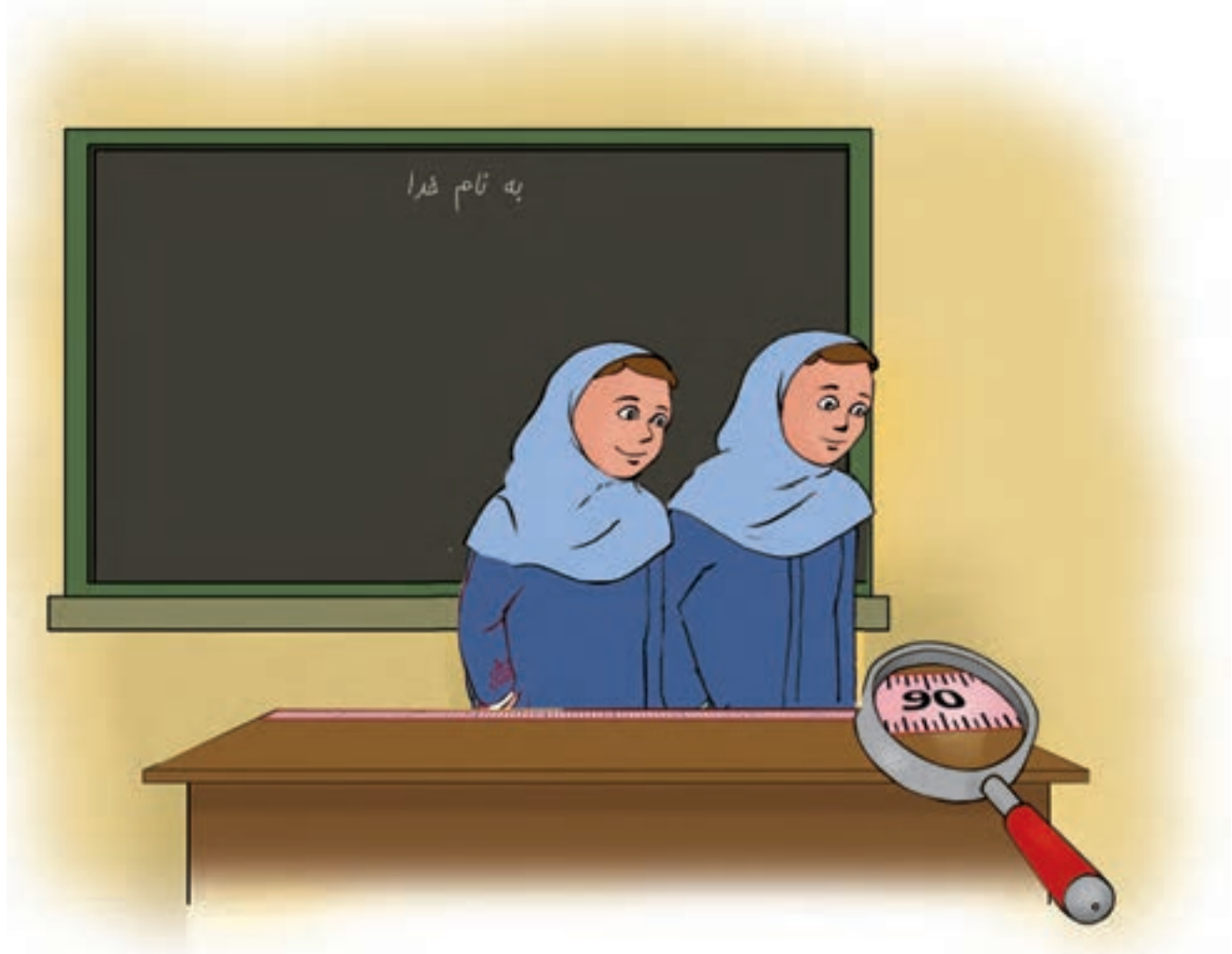

آموزگار با استفاده از **متر** میز خود را اندازه گرفت، **۹۰ سانتی متر** بود. سپس از مونا و پریسا خواست که آنها هم اندازه‌ی میز را با متر اندازه بگیرند.

هر دو میز را اندازه گرفتند و گفتند: **۹۰ سانتی متر**

برای اندازه‌گیری دقیق و یکسان اشیاء، از وسیله‌ای به نام **متر** که واحد آن **سانتی متر** است استفاده می‌کنیم.

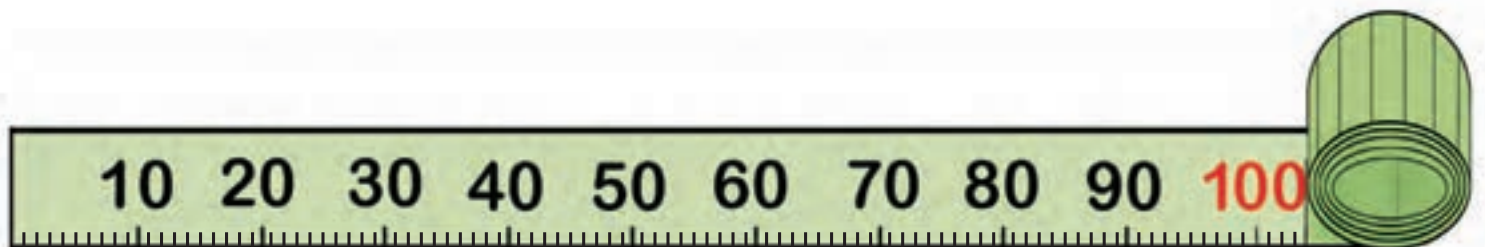

یک متر ۱۰۰ **سانتی متر** است.

## کار در کلاس



اندازه‌ی هر یک از اشیای زیر را بنویسید.

..... سانتی‌متر



..... سانتی‌متر



..... سانتی‌متر



..... سانتی‌متر



## ریاضی و زندگی



با استفاده از متر اندازه‌های خواسته شده را پیدا کنید.

اندازه

..... اندازه‌ی کیف خود

..... اندازه‌ی یک قاب عکس

..... اندازه‌ی یک کابینت

..... اندازه‌ی اجاق گاز

..... اندازه‌ی یخچال

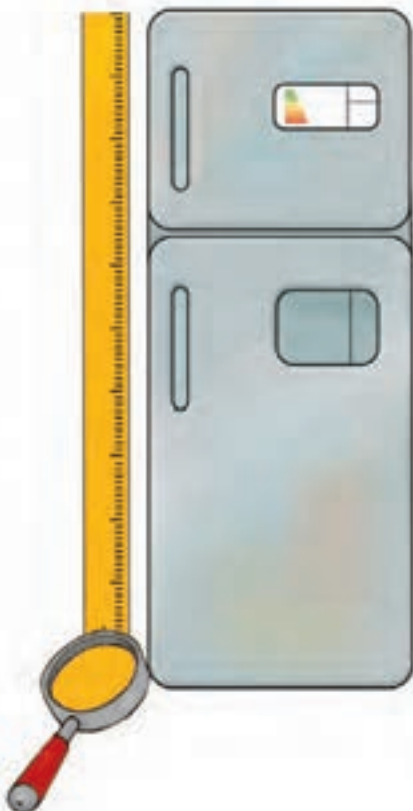



$1 \times 7 = \square$



کار در کلاس



در جای خالی عدد مناسب بنویسید.



$2 \times 7 = \square$



$3 \times 7 = \square$



$4 \times 7 = \square$



$5 \times 7 = \square$



$6 \times 7 = \square$



$7 \times 7 = \square$



$8 \times 7 = \square$



$9 \times 7 = \square$

دسته‌های ۷ تایی برای هر شکل درست کنید و عبارت ضرب آن را بنویسید.

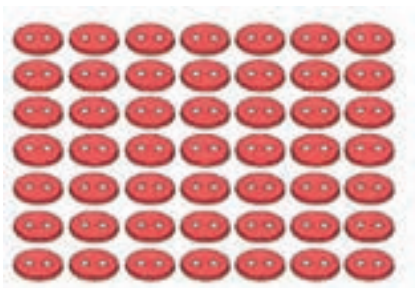

$$\dots \times \dots = \square$$



$$\dots \times \dots = \square$$



$$\dots \times \dots = \square$$

برای عبارت‌های ضرب، شکل بکشید و پاسخ را بنویسید.

$$۲ \times ۷ = \square$$

$$۵ \times ۷ = \square$$

$$۳ \times ۷ = \square$$

## تمرین



مانند نمونه پاسخ هر ضرب را بنویسید.  
۱ هفته ۷ روز دارد.

روزهای هفته	
۱	شنبه
۲	یکشنبه
۳	دوشنبه
۴	سه‌شنبه
۵	چهارشنبه
۶	پنجشنبه
۷	جمعه

۱ ×

= ۷

۲ هفته ..... روز دارد.

روزهای هفته	
۱	شنبه
۲	یکشنبه
۳	دوشنبه
۴	سه‌شنبه
۵	چهارشنبه
۶	پنجشنبه
۷	جمعه

۲ ×

=

۳ هفته ..... روز دارد.

روزهای هفته	
۱	شنبه
۲	یکشنبه
۳	دوشنبه
۴	سه‌شنبه
۵	چهارشنبه
۶	پنجشنبه
۷	جمعه

۳ ×

=

۴ هفته ..... روز دارد.

روزهای هفته	
۱	شنبه
۲	یکشنبه
۳	دوشنبه
۴	سه‌شنبه
۵	چهارشنبه
۶	پنجشنبه
۷	جمعه

۴ ×

=

۵ هفته ..... روز دارد.

روزهای هفته	
۱	شنبه
۲	یکشنبه
۳	دوشنبه
۴	سه‌شنبه
۵	چهارشنبه
۶	پنجشنبه
۷	جمعه

۵ ×

=

۶ هفته ..... روز دارد.

روزهای هفته	
۱	شنبه
۲	یکشنبه
۳	دوشنبه
۴	سه‌شنبه
۵	چهارشنبه
۶	پنجشنبه
۷	جمعه

۶ ×

=

۷ هفته ..... روز دارد.

روزهای هفته	
۱	شنبه
۲	یکشنبه
۳	دوشنبه
۴	سه‌شنبه
۵	چهارشنبه
۶	پنجشنبه
۷	جمعه

۷ ×

=

۸ هفته ..... روز دارد.

روزهای هفته	
۱	شنبه
۲	یکشنبه
۳	دوشنبه
۴	سه‌شنبه
۵	چهارشنبه
۶	پنجشنبه
۷	جمعه

۸ ×

=

۹ هفته ..... روز دارد.

روزهای هفته	
۱	شنبه
۲	یکشنبه
۳	دوشنبه
۴	سه‌شنبه
۵	چهارشنبه
۶	پنجشنبه
۷	جمعه

۹ ×

=

پاسخ هر ضرب را بنویسید و سپس عبارت ضرب را بخوانید.

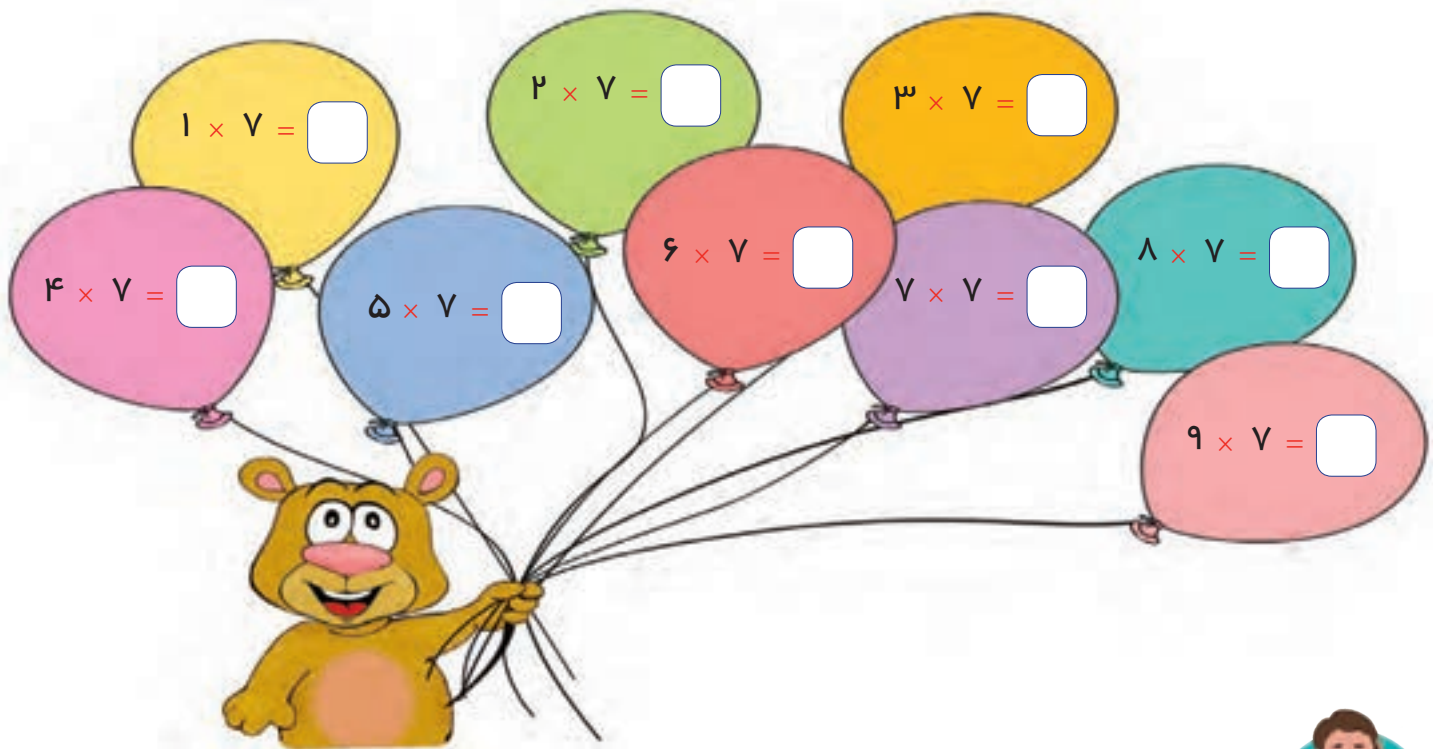

حل مسئله



۱- در یک گلدان ۷ شاخه گل است. در ۵ گلدان چند شاخه گل وجود دارد؟

۲- در حیاط مدرسه امید، دانش‌آموزان در ۹ ردیف ۷ تایی ایستاده‌اند. چند دانش‌آموز در صف ایستاده‌اند؟

۳- میوه‌فروشی ۴ جعبه سیب دارد. اگر در هر جعبه ۷ سیب قرمز باشد. تعداد سیب‌های قرمز چقدر است؟





با استفاده از کارت‌های عدد پاسخ ضرب‌ها را مشخص کنید.

$3 \times 7 =$
$8 \times 7 =$
$5 \times 7 =$
$9 \times 7 =$
$4 \times 7 =$

۳۵

۵۶

۲۱

۶۳

۲۸

### ریاضی و زندگی



به قفسه‌های فروشگاه زیر نگاه کنید و با استفاده از ماشین حساب و انجام عمل ضرب، تعداد اجناس خواسته شده را بنویسید.

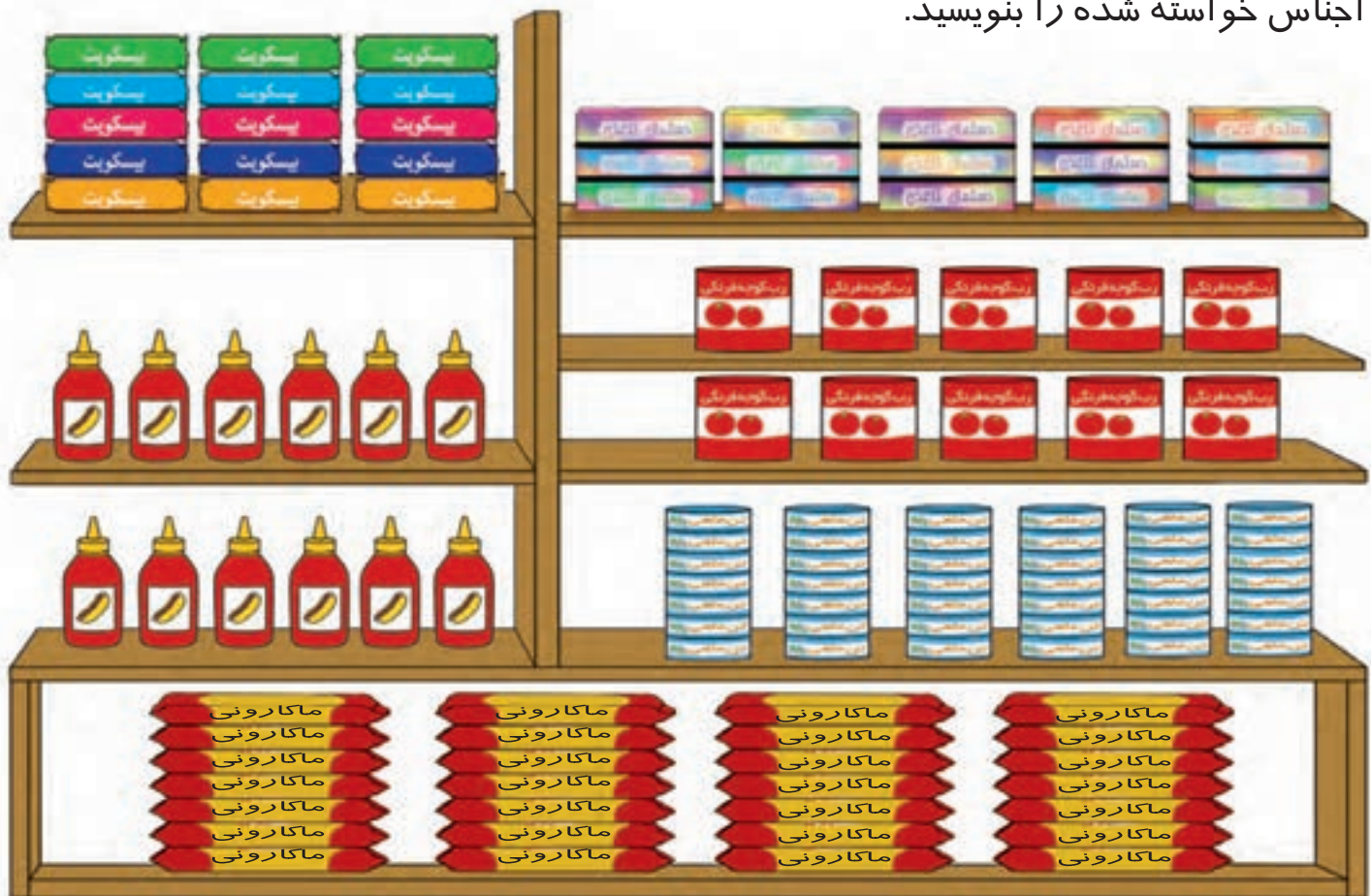

تعداد ماکارونی‌ها: .....

تعداد تن ماهی‌ها: .....

تعداد بیسکویت‌ها: .....

## مرور فصل ۲



تاریخ امروز : ..... / ..... / .....

تاریخ را کامل کنید.

### فرهنگ نوشتن



از پدر یا مادر خود ۲۰۰۰ تومان پول بگیرید.  
با آن پول چیزی بخرید. خرید خود را بنویسید.



### تمرین



۱- زهرا قلم خود را شکست.  
او چقدر پول پس انداز کرده است؟

۲- جمع کنید:

۳۲۸ و ۴۶۲

۳- عددی هستم که یکانم ۳، دهگانم ۵، صدگانم ۷، یکان هزارم ۰ و دهگان هزارم ۳ می باشد. من چه عددی هستم؟

۴- اندازه ی قد شما چقدر است؟



۵- تعداد گل ها را حساب کنید.

## حدس بزن



کدام کلید کدام قفل را باز می‌کند؟ آن‌ها را به هم وصل کنید.

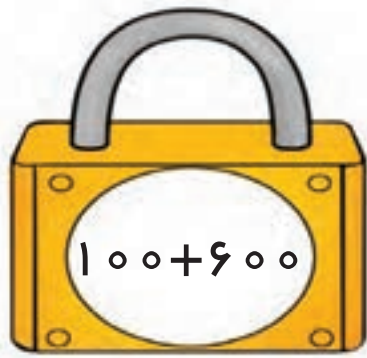
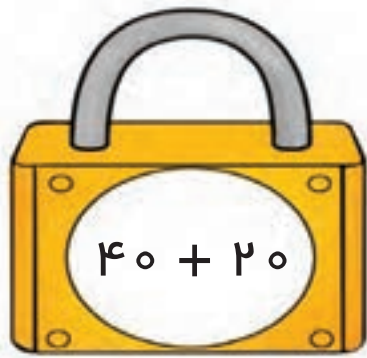

## الگویابی



فکر می‌کنید شکل بعدی از چند مربع تشکیل شده است؟

حالا شکل را بکش.

جوابت درست بود یا نه؟

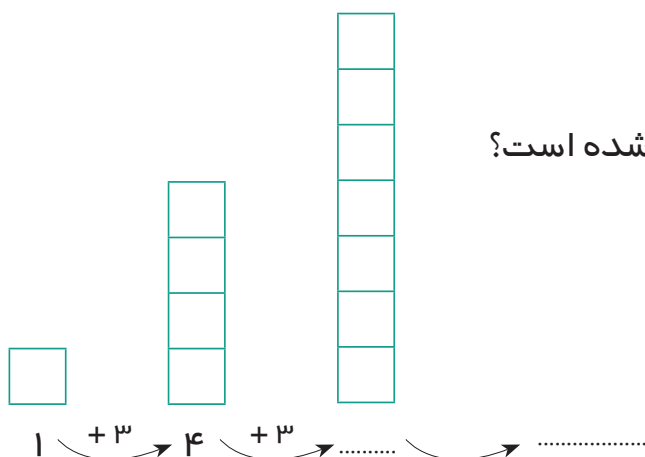



هرکاری ابزار مخصوص به خود دارد.  
شما وقتی به مغازه‌ی پارچه فروشی می‌روید.  
متر و قیچی را در آن جا می‌بینید.  
متر پارچه فروش‌ها، فلزی و ۵۰ سانتی متری است.



# فصل سوم

- زوج و فرد
- مقایسه اعداد (۱) (۳۹۹۹۹-۱۰۰۰۰)
- تفریق سه رقم از سه رقم (انتقال از دهگان)
- عددنویسی (۶۹۹۹۹-۴۰۰۰۰)
- پول ۲۰۰۰۰ ریالی
- ضرب ۸
- تفریق ذهنی

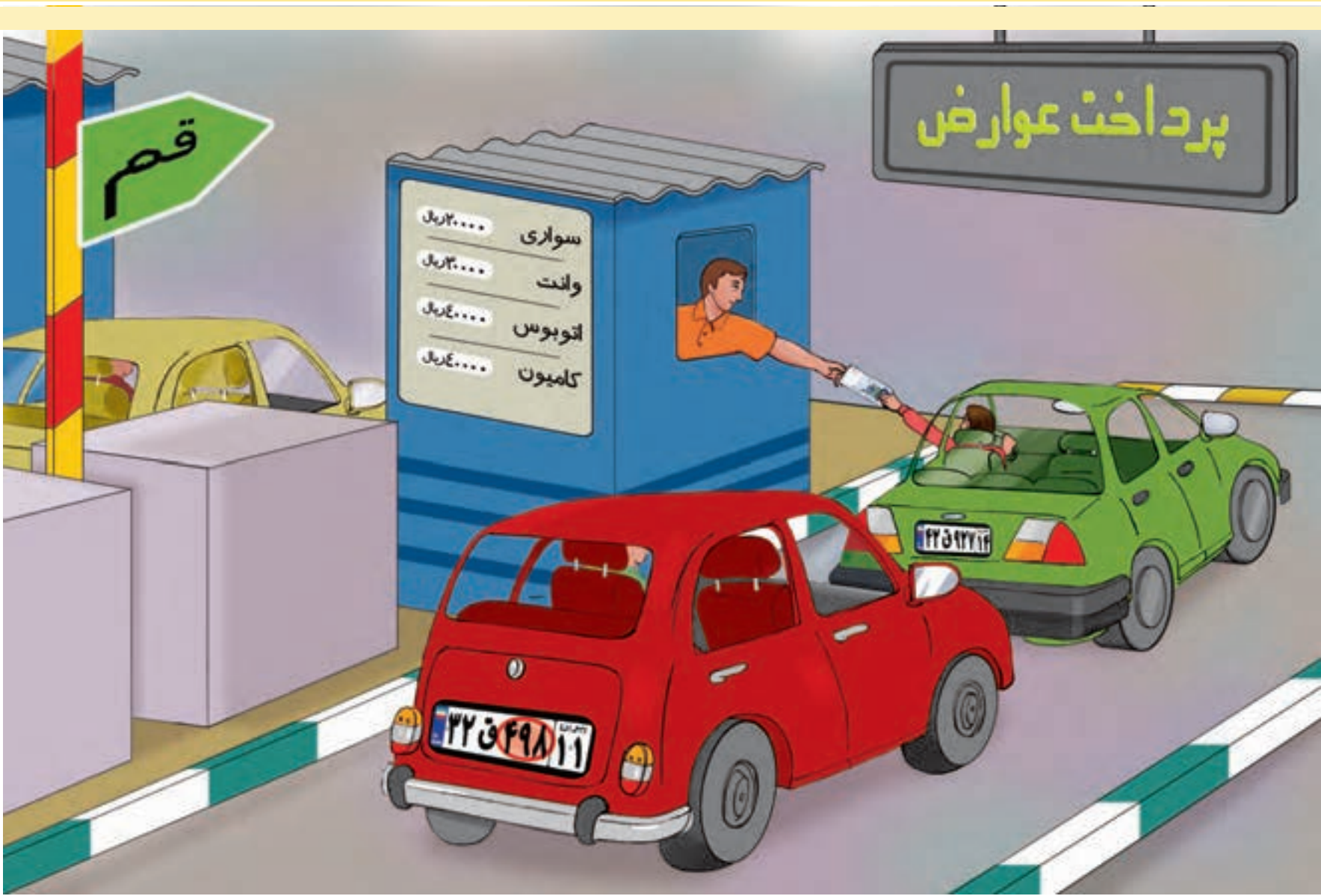



می‌دانید اعدادی که یکان آن‌ها \_\_\_\_\_ ، \_\_\_\_\_ ، \_\_\_\_\_ ، \_\_\_\_\_ ، \_\_\_\_\_ ، \_\_\_\_\_ باشد اعداد زوج و اعدادی که یکان آن‌ها \_\_\_\_\_ ، \_\_\_\_\_ ، \_\_\_\_\_ ، \_\_\_\_\_ ، \_\_\_\_\_ ، \_\_\_\_\_ باشد اعداد فرد هستند.

به این دو شماره توجه کنید.

۳۴۰۹



عدد ۳۴۰۹ فرد است.

۲۳۵۶



عدد ۲۳۵۶ زوج است.

عدد ۳۶۲۵ زوج است یا فرد؟



اعداد داده شده را در جدول زیر طبقه‌بندی کنید.

۸۹۰۷ - ۳۲۹ - ۶۵۰۰ - ۵۹۶۱ - ۷۴۸

فرد	زوج

در تصویر زیر اعداد زوج را رنگ کنید. چه شکلی به دست آمده است؟

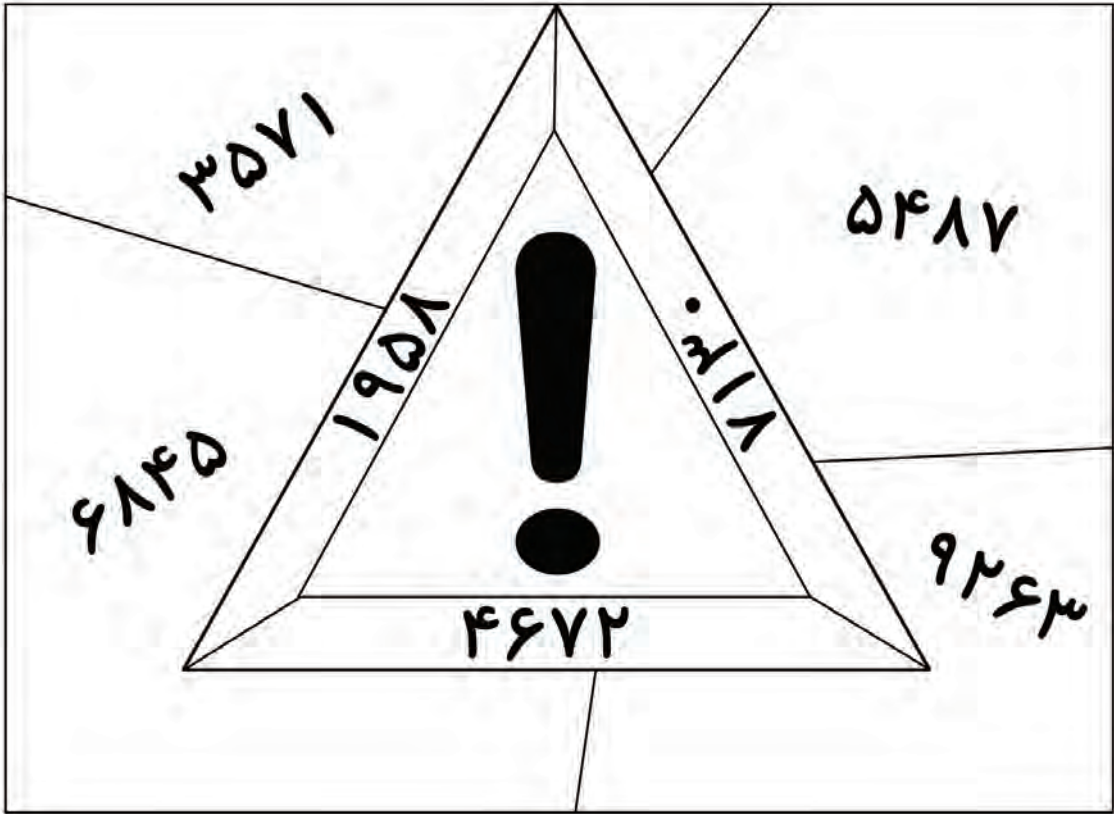

این علامت را در کجا می‌بینید؟

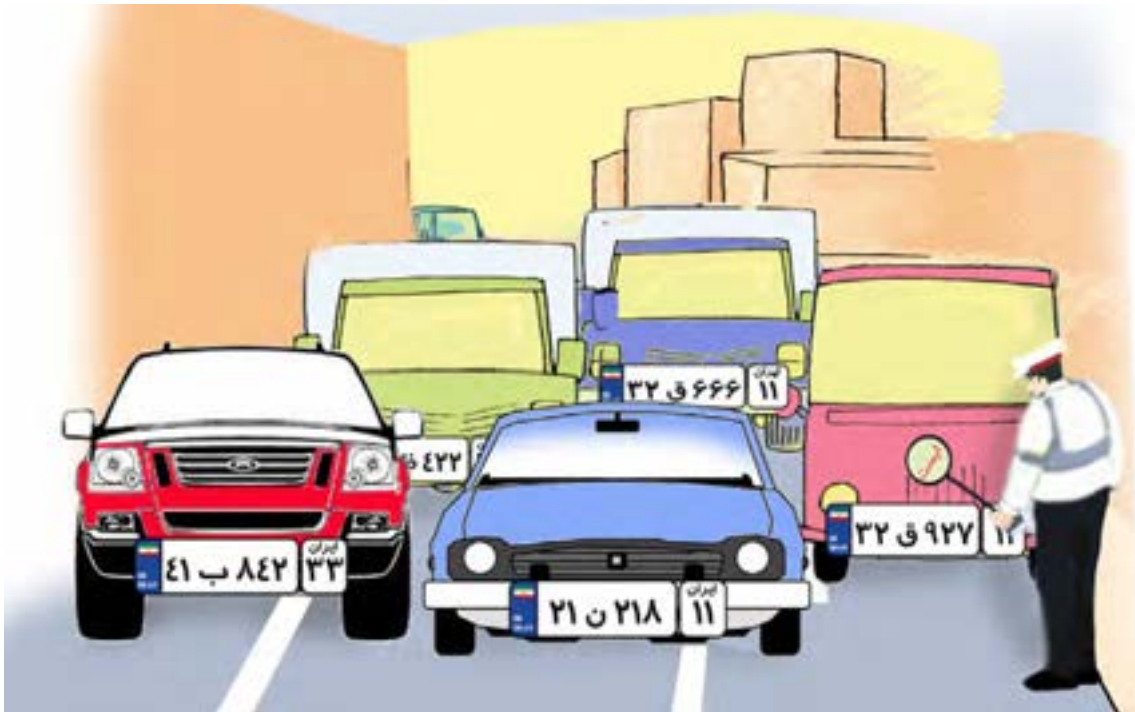

به نظر شما چرا پلیس این ماشین را متوقف کرده است؟



ساخت مسئله (۲)

با گذاشتن شماره، مسئله‌ی به هم ریخته را مرتب کنید.

مادر بزرگ در یک کیسه ۴۰ گردو داشت.

حالا مادر بزرگ چند گردو دارد؟

در کیسه دیگر هم ۲۵ گردو دارد.

یک تیم فوتبال ۱۸ نفر بازیکن دارد.

چند بازیکن یار ذخیره هستند؟

اگر ۱۱ نفر در زمین مسابقه بازی کنند.



## مرور مقایسه اعداد

در جای خالی علامت ( $<$   $=$   $>$ ) بگذارید.



۱۸۷۴  ۳۷۲

۴۹۵۰  ۴۹۵۰



۶۵۰۰ ریال



۵۲۵۰ ریال



ریال .....



ریال .....

قیمت یک عروسک ۶۵۰۰ تومان است. قیمت یک توپ ۳۵۰۰ تومان است.  
قیمت عروسک کمتر است یا قیمت توپ؟

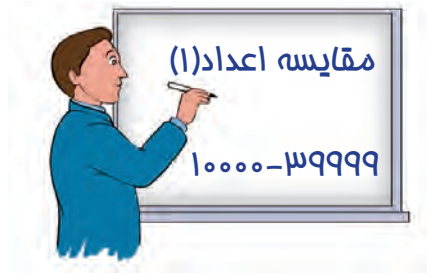

مقایسه کنید و علامت مناسب ( $< = >$ ) بگذارید.

هزارها	یکی‌ها

$۲۰'۰۰۰ > ۱۰'۰۰۰$

هزارها	یکی‌ها

..... ○ .....

ده‌هزارتایی	هزارتایی	صدتایی	دهتایی	یکی
۱	۷	۳	۰	۰

ده‌هزارتایی	هزارتایی	صدتایی	دهتایی	یکی
۲	۷	۵	۰	۰

$۱۷۳۰۰ < ۲۷۵۰۰$

ده‌هزارتایی	هزارتایی	صدتایی	دهتایی	یکی
۳	۴	۸	۵	۰

ده‌هزارتایی	هزارتایی	صدتایی	دهتایی	یکی
۳	۴	۸	۶	۰

..... ○ .....



در جای خالی علامت ( $< = >$ ) بگذارید.

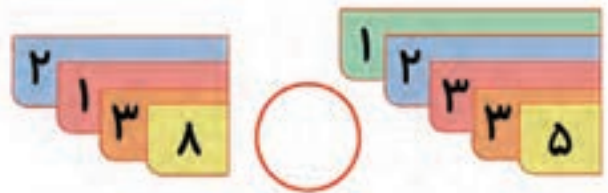
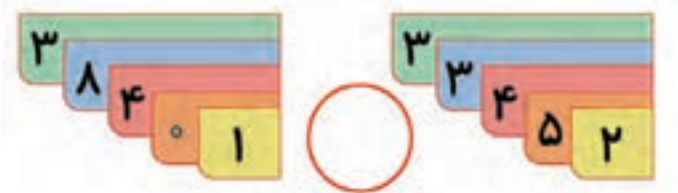

۱۰۷۳۹  ۱۰۷۰

۲۷۹۹۱  ۳۷۸۹۱

۳۵۴۶۱  ۲۸۰۸۰

۱۳۴۰۰  ۱۳۴۰۰

با توجه به قیمت هر جنس علامت مناسب ( $< = >$ ) بگذارید.

۲۲۰۰۰ ریال

۲۹۰۰۰ ریال

۳۸۰۰۰ ریال

۱۵۵۵۰ ریال

## تمرین



عدد پول‌های هر ردیف را بنویسید و علامت ( $< = >$ ) بگذارید.



ریال \_\_\_\_\_

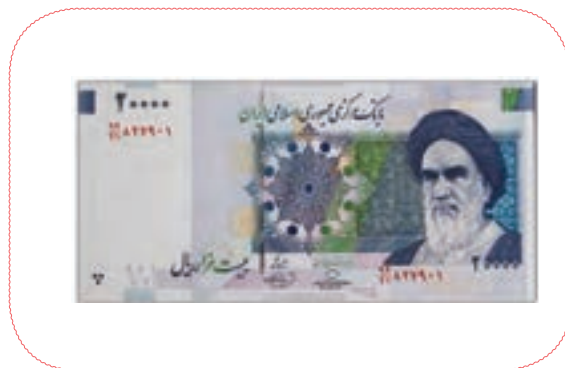

ریال \_\_\_\_\_

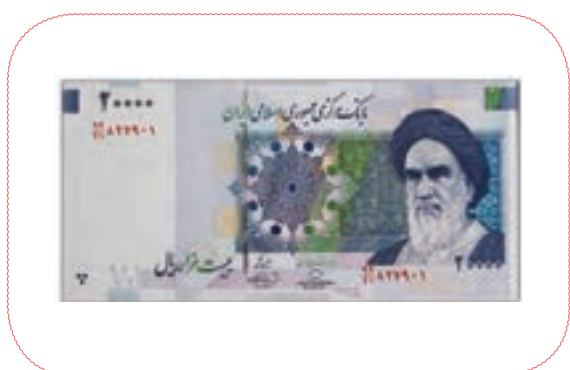

ریال \_\_\_\_\_



ریال \_\_\_\_\_



مقایسه کنید.

۱- مبلغ قبض تلفن همراه خانم رضایی ۱۸۶۲۰ تومان و خانم خدادادی ۲۳۹۵۰ تومان است. مبلغ قبض چه کسی بیشتر است؟ .....

۲- قیمت یک صندل راحتی ۲۵۵۰۰ تومان و قیمت یک روسری ۳۸۵۰۰ تومان است. قیمت کدام کمتر است؟ .....



با یکی از والدین به فروشگاه نزدیک منزل خود بروید و قیمت اجناس زیر را بنویسید و با هم مقایسه کنید.

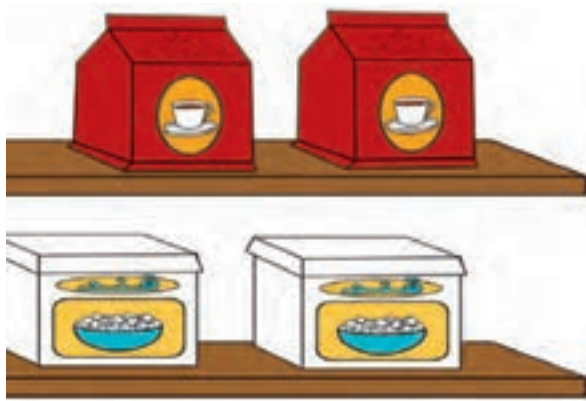

۱- قیمت یک بسته چای ..... تومان  
 قیمت یک بسته قند ..... تومان  
 کدام ارزان تر است؟ .....

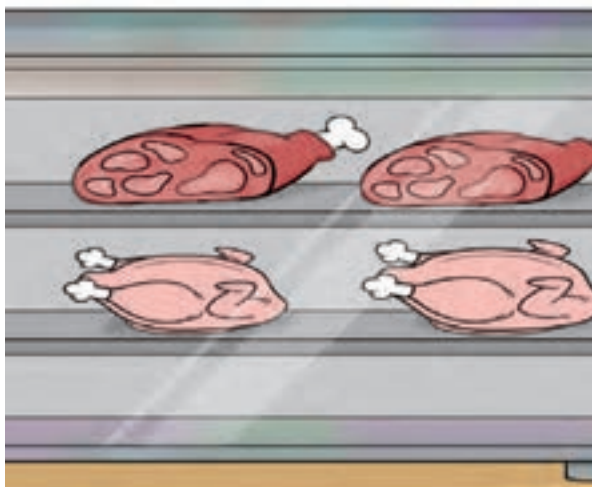

۲- قیمت یک کیلو گوشت گوسفند ..... تومان  
 قیمت یک کیلو گوشت مرغ ..... تومان  
 کدام گران تر است؟ .....



۳- قیمت یک شامپو ..... تومان  
 قیمت یک خمیر دندان ..... تومان  
 کدام ارزان تر است؟ .....



آموزگار به ستاره گفت: این تفریق را حل کن.

$$\begin{array}{r} 475 \\ - 328 \\ \hline \end{array}$$

صدتایی	دهتایی	یکی
۴	<del>۷</del> ۶	<del>۵</del> ۱۵
- ۳	۲	۸
۱	۴	۷

ستاره ابتدا عدد را در جدول گذاشت و خواست یکی‌ها را از هم کم کند.

چون نمی‌توانست ۸ یکی را از ۵ یکی بر دارد. ۱ بسته ۱۰ تایی از خانه دهتایی‌ها برداشت و کنار ۵ یکی قرار داد و شد ۱۵ تا یکی. ۷ دهتایی هم شد ۶ دهتایی سپس تفریق را حل کرد.

$$\begin{array}{r} 615 \\ 475 \\ - 328 \\ \hline 147 \end{array}$$

در مرحله‌ی بعد، عدد را از جدول خارج و آن را دوباره حل کرد.



حاصل تفریق‌های زیر را به دست آورید.

صدتایی	دهتایی	یکی		صدتایی	دهتایی	یکی	
۷	۳	۴	۷۳۴	۵	۴	۱	۵۴۱
- ۲	۱	۵	- ۲۱۵	-	۲	۹	- .....
			.....				.....

## تمرین



حاصل تفریق‌های زیر را به دست آورید.

صدتایی	دهتایی	یکی		صدتایی	دهتایی	یکی	
۶	۲	۰	.....	۴	۷	۲	.....
۳	۱	۷	- .....	- ۴	۵	۶	- .....
-			.....				.....
			۷۶۰				۳۵۲
			- ۲۴۵				- ۱۴۸
			.....				.....
							۴۹۱
							- ۳۵۲
							.....

اعداد را زیر هم نوشته و از هم تفریق کنید.



$$\begin{array}{r} 215 \\ 435 \\ - 119 \\ \hline 316 \end{array}$$

تفریق‌های زیر را انجام دهید. یک بار هم پاسخ تفریق را با ماشین حساب به دست آورید.

۶۵۲ ، ۲۳۵

۵۹۶ ، ۳۴۷

۳۷۱ ، ۲۶۹

## حل مسئله



۱- یک سال ۳۶۵ روز دارد. اگر ۱۳۹ روز از سال گذشته باشد. چند روز تا عید نوروز مانده است؟

۲- سعید از کتاب داستان ۵۶۴ صفحه‌ای ۳۱۸ صفحه را خوانده است. چند صفحه نخوانده است؟

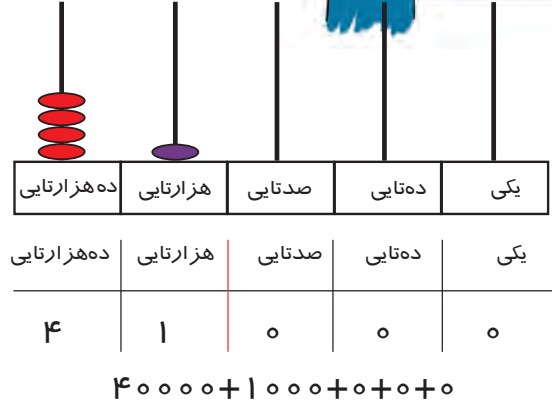
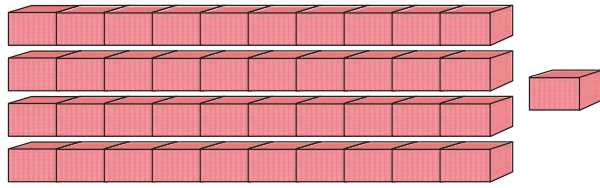
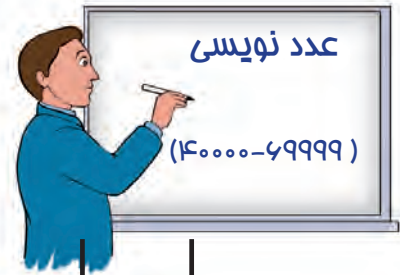

به ۴ ده هزارتایی و ۱ هزارتایی و ۰ صدتایی و ۰ دهتایی و ۰ یکی می‌گوییم:

به رقم: ۴۱'۰۰۰

به حروف: **چهل و یک هزار**

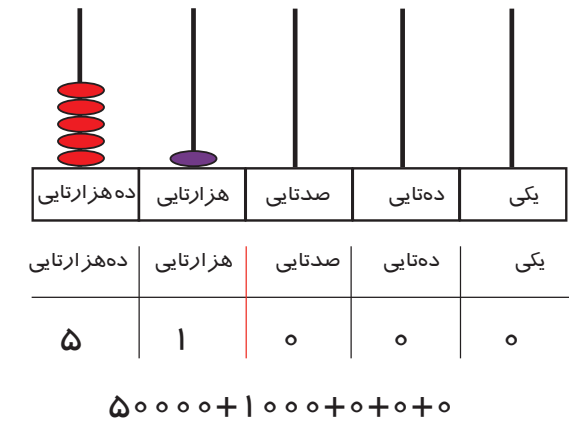
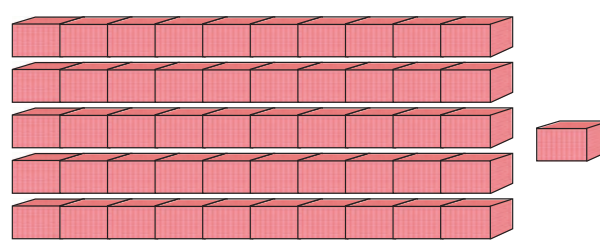

به ۵ ده هزارتایی و ۱ هزارتایی و ۰ صدتایی و ۰ دهتایی و ۰ یکی می‌گوییم:

به رقم: ۵۱'۰۰۰

به حروف: **پنجاه و یک هزار**

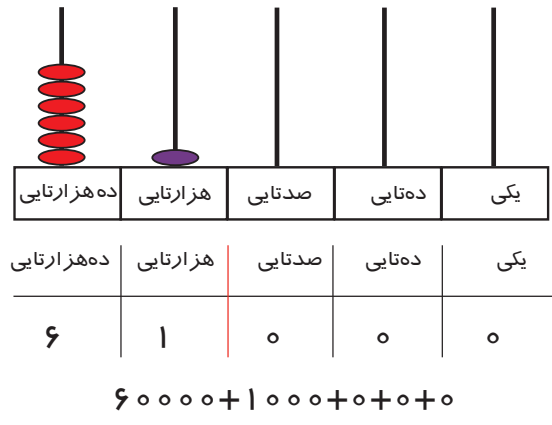
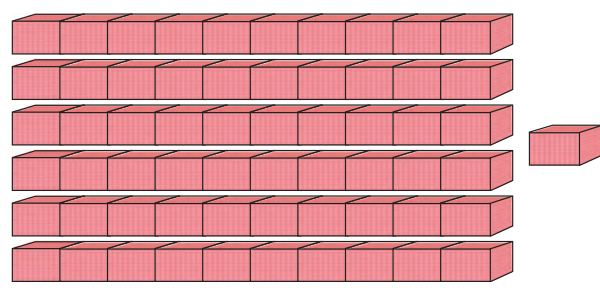

به ۶ ده هزارتایی و ۱ هزارتایی و ۰ صدتایی و ۰ دهتایی و ۰ یکی می‌گوییم:

به رقم: ۶۱'۰۰۰

به حروف: **شصت و یک هزار**





عدد هر چرتکه را در جدول ارزش مکانی بنویسید و از جدول خارج کنید.

ده‌هزارتایی	هزارتایی	صدتایی	دهتایی	یکی
ده‌هزارتایی	هزارتایی	صدتایی	دهتایی	یکی

ده‌هزارتایی	هزارتایی	صدتایی	دهتایی	یکی
ده‌هزارتایی	هزارتایی	صدتایی	دهتایی	یکی

ده‌هزارتایی	هزارتایی	صدتایی	دهتایی	یکی
ده‌هزارتایی	هزارتایی	صدتایی	دهتایی	یکی

ده‌هزارتایی	هزارتایی	صدتایی	دهتایی	یکی
ده‌هزارتایی	هزارتایی	صدتایی	دهتایی	یکی

ده‌هزارتایی	هزارتایی	صدتایی	دهتایی	یکی
ده‌هزارتایی	هزارتایی	صدتایی	دهتایی	یکی

ده‌هزارتایی	هزارتایی	صدتایی	دهتایی	یکی
ده‌هزارتایی	هزارتایی	صدتایی	دهتایی	یکی

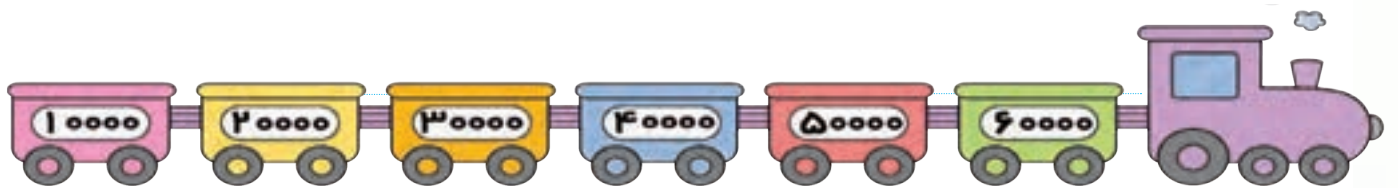

مانند نمونه عددی را که هر جدول نشان می‌دهد به رقم و به حروف بنویسید.

هزار			صدگان	دهگان	یکان
صدگان	دهگان	یکان	صدگان	دهگان	یکان
	۴	۸	۰	۰	۰

به رقم: ۴۸'۰۰۰  
به حروف: چهل و هشت هزار

هزار			صدگان	دهگان	یکان
صدگان	دهگان	یکان	صدگان	دهگان	یکان
	۴	۲	۰	۰	۰

به رقم: .....

به حروف: .....

هزار			صدگان	دهگان	یکان
صدگان	دهگان	یکان	صدگان	دهگان	یکان
	۵	۶	۰	۰	۰

به رقم: .....

به حروف: .....

هزار			صدگان	دهگان	یکان
صدگان	دهگان	یکان	صدگان	دهگان	یکان
	۶	۹	۰	۰	۰

به رقم: .....

به حروف: .....

مانند نمونه انجام دهید.

هزار		
دهگان	یکان	
۵	۴	۰۰۰

بخوان و بنویس: **۵۴ هزار**

هزار		
دهگان	یکان	
۴	۹	۰۰۰

بخوان و بنویس: .....

هزار		
دهگان	یکان	
۶	۹	۰۰۰

بخوان و بنویس: .....

هزار		
دهگان	یکان	
۴	۳	۲۰۰

بخوان و بنویس: **۴۳ هزار و ۲۰۰**

هزار		
دهگان	یکان	
۵	۶	۷۰۴

بخوان و بنویس: .....

هزار		
دهگان	یکان	
۶	۸	۳۹۲

بخوان و بنویس: .....

مانند نمونه عددی را که در هر جدول مشخص شده است به رقم و حروف بنویسید.

هزار	
۴۷	۳۹۵

به رقم: ۴۷۳۹۵

بخوان: ۴۷ هزار و ۳۹۵

به حروف: چهل و هفت هزار و سیصد و نود و پنج

هزار	
۵۹	۷۲۰

به رقم: .....

بخوان: ..... هزار و .....

به حروف: .....

عدد هر جدول را به رقم و حروف بنویسید.

هزار	
۶۴	۶۸۱

به رقم: .....

به حروف: .....

هزار	
۴۳	۸۰۹

به رقم: .....

به حروف: .....

عددهای زیر را بخوانید و عدد را در مرتبه‌ی خواسته شده بنویسید.

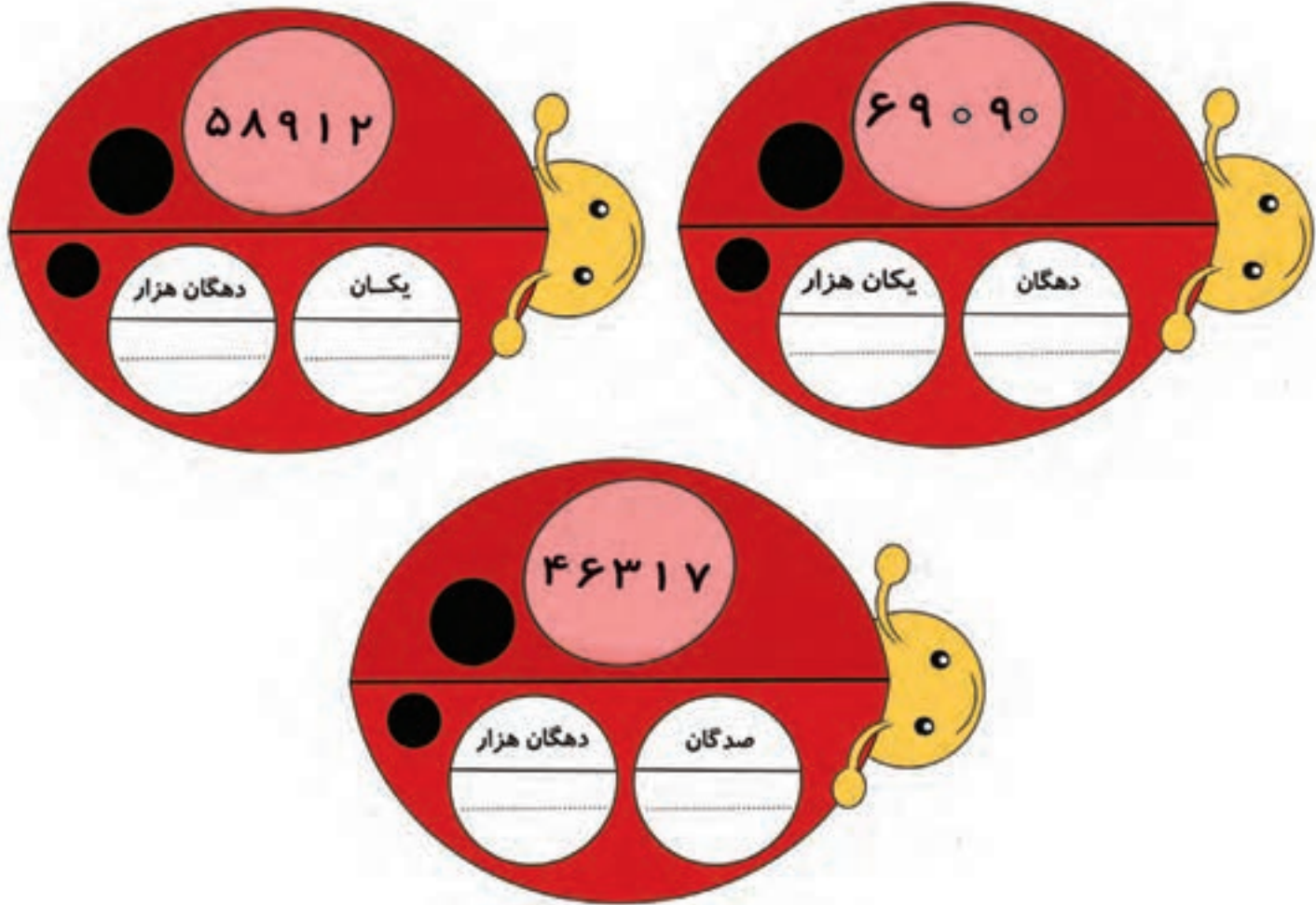

در عدد ۶۸۹۳۶ مرتبه‌ی دهگان هزار کدام است؟

۶

۸

۹

ارزش مکانی رقم ۹ در کدام عدد بیشتر است؟ مرتبه‌ی آن را بنویسید.

۴۷۹۲۴

۵۹۶۱۳

۶۸۷۹۰

۵۰۳۱۹ می‌شود ..... ده‌هزارتایی و ..... هزارتایی و ..... صدتایی و ..... ده‌تایی و ..... یکی.

۶۱۹۷۵ می‌شود ..... ده‌هزارتایی و ..... هزارتایی و ..... صدتایی و ..... ده‌تایی و ..... یکی.

۴ ده هزارتایی و ۲ هزارتایی و ۰ صدتایی و ۸ ده‌تایی و ۵ یکی می‌شود.

۶ ده هزارتایی و ۹ هزارتایی و ۷ صدتایی و ۰ ده‌تایی و ۰ یکی می‌شود.

در جای خالی عدد مناسب بنویسید.



۴۵۶۲۳ - ۴۵۶۲۴ - .....

۶۹۱۷۸ - ..... - ۶۹۱۸۰

اعداد زیر را به رقم و حروف بنویسید.

..... : پنجاه و هفت هزار و سیصد

..... : شصت و هفت هزار و نهصد و نه

..... : ۶۳۵۹۰

..... : ۴۸۴۱۶

هر عدد را در جدول قرار دهید و به حروف بنویسید.

هزار	

۱- کتابخانه‌ی فرهنگسرای امید ۵۸۸۹۲ جلد کتاب دارد. این عدد را بخوانید و در جدول ارزش مکانی قرار داده و به حروف بنویسید.

..... : به حروف

هزار	

۲- یک کارخانه‌ی پیچ‌سازی در هر روز ۴۵۷۳۰ قطعه پیچ تولید می‌کند. این عدد را بخوانید. در جدول ارزش مکانی قرار داده و به حروف بنویسید.

..... : به حروف

## ریاضی و زندگی



قیمت هر یک از مواد غذایی زیر را بخوانید.

چلو جوجه کباب	۶۵۰۰۰ ریال
زرشک پلو با مرغ	۵۸۰۰۰ ریال
چلو خورشت قورمه سبزی	۶۲۷۵۰ ریال
ماست	۱۵۰۰۰ ریال
سالاد	۲۰۰۰۰ ریال

شما کدام یک از غذاها را دوست دارید؟

قیمت آن چقدر است؟

<p>مبلغ قابل پرداخت ۵۹۰۰۰ ریال پنجاه و نه هزار ریال</p>		<table border="1"> <thead> <tr> <th>ردیف</th> <th>شرح</th> <th>مقدار</th> <th>واحد</th> <th>قیمت</th> <th>مجموعه</th> </tr> </thead> <tbody> <tr> <td>۱</td> <td>چلو جوجه کباب</td> <td>۱</td> <td>کباب</td> <td>۶۵۰۰۰</td> <td>۶۵۰۰۰</td> </tr> <tr> <td>۲</td> <td>زرشک پلو با مرغ</td> <td>۱</td> <td>پلو</td> <td>۵۸۰۰۰</td> <td>۵۸۰۰۰</td> </tr> <tr> <td>۳</td> <td>چلو خورشت قورمه سبزی</td> <td>۱</td> <td>چلو</td> <td>۶۲۷۵۰</td> <td>۶۲۷۵۰</td> </tr> <tr> <td>۴</td> <td>ماست</td> <td>۱</td> <td>ماست</td> <td>۱۵۰۰۰</td> <td>۱۵۰۰۰</td> </tr> <tr> <td>۵</td> <td>سالاد</td> <td>۱</td> <td>سالاد</td> <td>۲۰۰۰۰</td> <td>۲۰۰۰۰</td> </tr> <tr> <td colspan="5"><b>مجموعه</b></td> <td><b>۲۰۰۰۰</b></td> </tr> <tr> <td colspan="5"><b>مبلغ قابل پرداخت</b></td> <td><b>۵۹۰۰۰</b></td> </tr> </tbody> </table>	ردیف	شرح	مقدار	واحد	قیمت	مجموعه	۱	چلو جوجه کباب	۱	کباب	۶۵۰۰۰	۶۵۰۰۰	۲	زرشک پلو با مرغ	۱	پلو	۵۸۰۰۰	۵۸۰۰۰	۳	چلو خورشت قورمه سبزی	۱	چلو	۶۲۷۵۰	۶۲۷۵۰	۴	ماست	۱	ماست	۱۵۰۰۰	۱۵۰۰۰	۵	سالاد	۱	سالاد	۲۰۰۰۰	۲۰۰۰۰	<b>مجموعه</b>					<b>۲۰۰۰۰</b>	<b>مبلغ قابل پرداخت</b>					<b>۵۹۰۰۰</b>
ردیف	شرح	مقدار	واحد	قیمت	مجموعه																																													
۱	چلو جوجه کباب	۱	کباب	۶۵۰۰۰	۶۵۰۰۰																																													
۲	زرشک پلو با مرغ	۱	پلو	۵۸۰۰۰	۵۸۰۰۰																																													
۳	چلو خورشت قورمه سبزی	۱	چلو	۶۲۷۵۰	۶۲۷۵۰																																													
۴	ماست	۱	ماست	۱۵۰۰۰	۱۵۰۰۰																																													
۵	سالاد	۱	سالاد	۲۰۰۰۰	۲۰۰۰۰																																													
<b>مجموعه</b>					<b>۲۰۰۰۰</b>																																													
<b>مبلغ قابل پرداخت</b>					<b>۵۹۰۰۰</b>																																													

مبلغ قبض برق آقای کریمی را بخوانید و به رقم بنویسید.



۲ اسکناس ۱۰۰۰۰ ریالی می‌شود ۲۰۰۰۰ ریال.



۴ اسکناس ۵۰۰۰ ریالی می‌شود ۲۰۰۰۰ ریال.



ریال .....

تومان .....



کار در کلاس



مبلغ هر کدام از پول‌های زیر را بنویسید.



ریال .....

تومان .....



ریال .....

تومان .....



ریال .....

تومان .....



ریال .....

تومان .....

تمرین



مبلغ هر کدام از پول‌های زیر را بنویسید.



ریال .....

تومان .....



ریال .....

تومان .....



ریال .....

تومان .....



ریال .....

تومان .....

با پول‌های داده شده کدام جنس را می‌توان خرید؟ علامت بزنید.



۲۰۰۰ تومان



۳۰۰۰ تومان

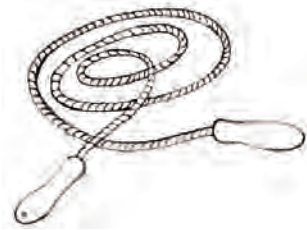

۶۹۰۰ تومان



۵۵۰۰ تومان



۶۰۰۰ تومان

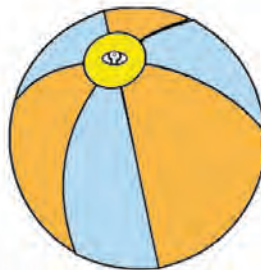

۴۵۰۰ تومان





مقدار پولی را که برای خرید هر جنس لازم است، مشخص کنید.



۳۰۰۰ تومان

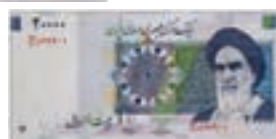

۴۰۰۰ تومان



۲۵۰۰ تومان

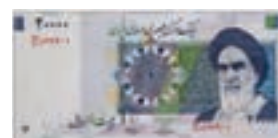

با پول‌هایی که معلم در اختیار شما می‌گذارد، مقادیر زیر را جدا کنید.

۳۰۰۰ تومان

۴۰۰۰ تومان

۲۵۰۰ تومان



$$1 \times 8 = 8$$



کار در کلاس



در جای خالی عدد مناسب بنویسید.



$$2 \times 8 = \square$$



$$3 \times 8 = \square$$



$$4 \times 8 = \square$$



$$5 \times 8 = \square$$



$$6 \times 8 = \square$$



$$7 \times 8 = \square$$



$$8 \times 8 = \square$$



$$9 \times 8 = \square$$

در هر قسمت برای هر شکل دسته‌های ۸ تایی درست کنید و عبارت آن را بنویسید.

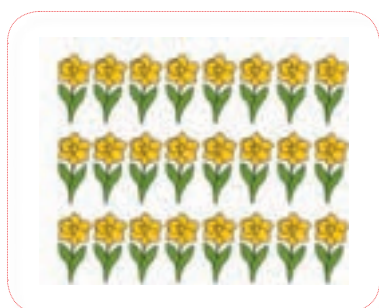

$$\dots \times \dots = \square$$



$$\dots \times \dots = \square$$

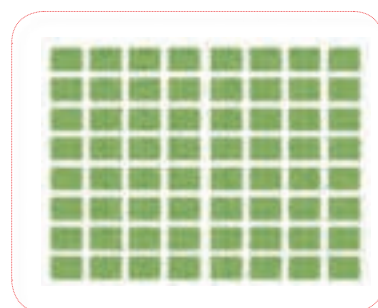

$$\dots \times \dots = \square$$

برای عبارت‌های ضرب شکل بکشید.

$$۴ \times ۸ = \square$$

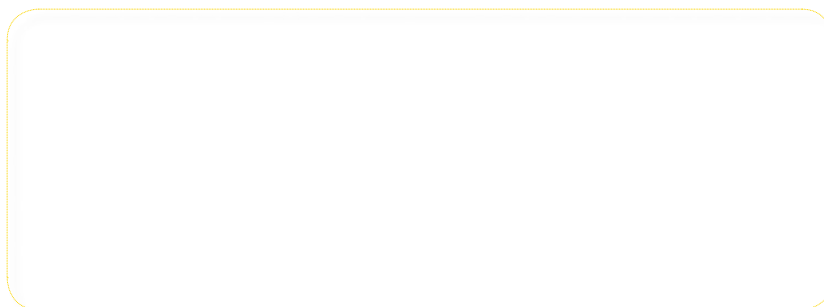

$$۲ \times ۸ = \square$$

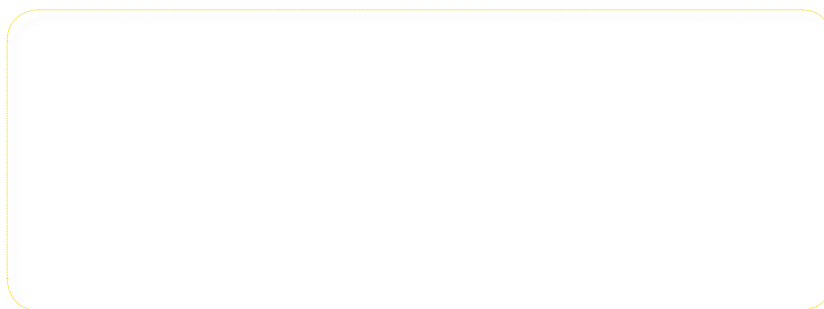

$$۱ \times ۸ = \square$$

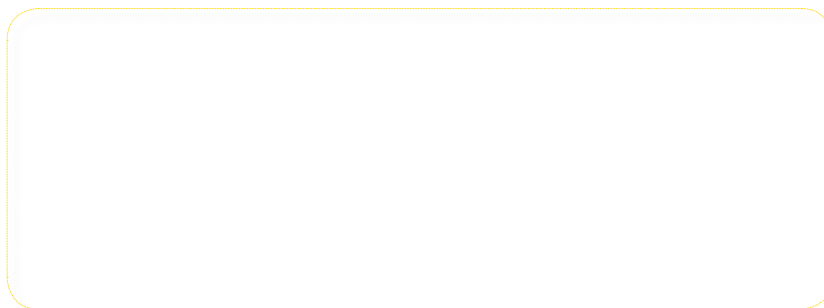

مانند نمونه پاسخ هر ضرب را بنویسید.

$$1 \times \text{[Chocolate Bar]} = 8$$

۱ بسته شکلات ۸ تایی ۸ شکلات دارد.

$$2 \times \text{[Chocolate Bar]} = \square$$

۲ بسته شکلات ۸ تایی ..... شکلات دارد.

$$3 \times \text{[Chocolate Bar]} = \square$$

۳ بسته شکلات ۸ تایی ..... شکلات دارد.

$$4 \times \text{[Chocolate Bar]} = \square$$

۴ بسته شکلات ۸ تایی ..... شکلات دارد.

$$5 \times \text{[Chocolate Bar]} = \square$$

۵ بسته شکلات ۸ تایی ..... شکلات دارد.

$$6 \times \text{[Chocolate Bar]} = \square$$

۶ بسته شکلات ۸ تایی ..... شکلات دارد.

$$7 \times \text{[Chocolate Bar]} = \square$$

۷ بسته شکلات ۸ تایی ..... شکلات دارد.

$$8 \times \text{[Chocolate Bar]} = \square$$

۸ بسته شکلات ۸ تایی ..... شکلات دارد.

$$9 \times \text{[Chocolate Bar]} = \square$$

۹ بسته شکلات ۸ تایی ..... شکلات دارد.

پاسخ هر ضرب را بنویسید و عبارت ضرب را بخوانید.

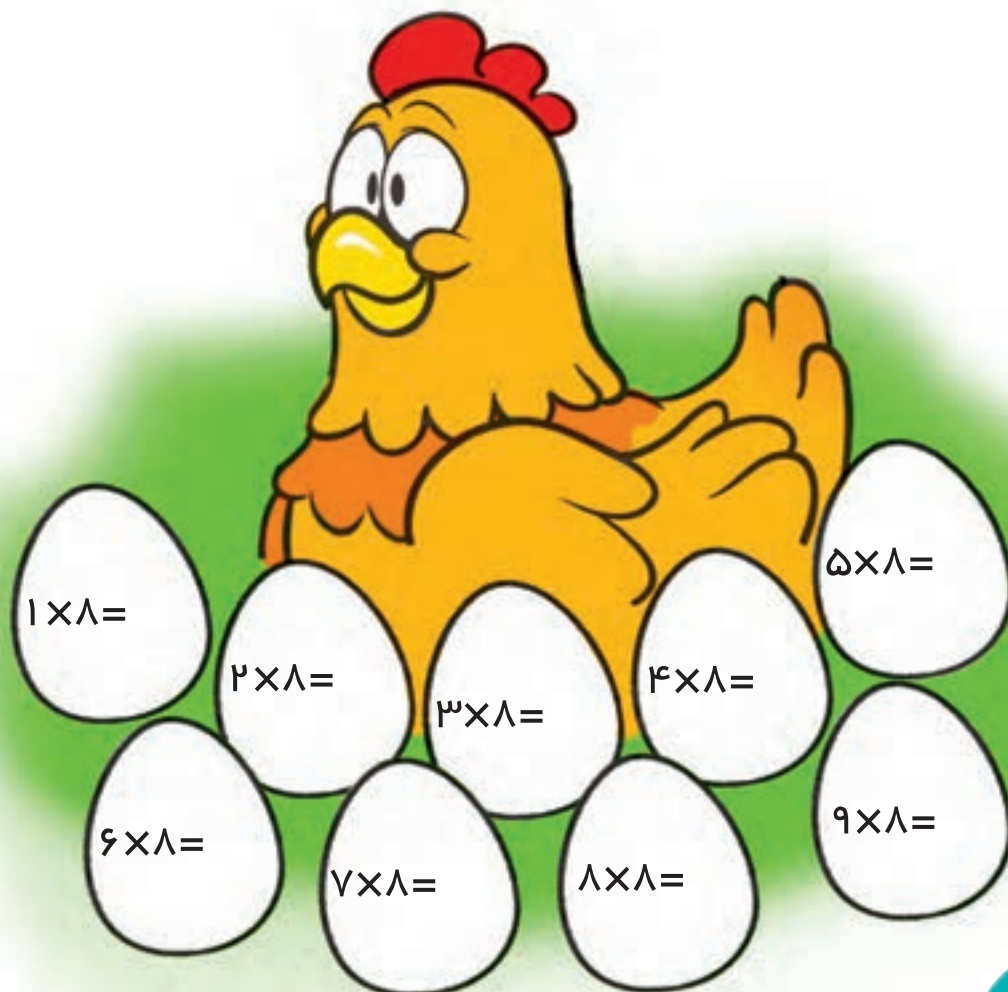

حل مسئله



۱- مریم در هر روز ۸ صفحه کتاب داستان می‌خواند. او در ۵ روز چند صفحه کتاب می‌خواند؟

---

۲- یک کارمند ۸ ساعت در روز کار می‌کند. او در ۶ روز چند ساعت کار می‌کند؟

---

۳- هر بسته ۸ گیره‌ی سر دارد. ۴ بسته چند گیره‌ی سر دارد؟





## بازی و ریاضی



$1 \times 8 =$

۶۴

$2 \times 8 =$

۷۲

$3 \times 8 =$

۴۸

$4 \times 8 =$

۴۰

$5 \times 8 =$

۵۶

$6 \times 8 =$

۳۲

$7 \times 8 =$

۲۴

$8 \times 8 =$

۸

$9 \times 8 =$

۱۶

دو سری کارت از ضرب‌های عدد ۸ و پاسخ آن‌ها تهیه کنید. دانش‌آموزان را به دو گروه تقسیم کرده، به هر گروه یک سری کارت بدهید.

گروهی که کارت‌های ضرب را در دست دارد، یکی یکی کارت‌ها را نشان داده و گروه دوم پاسخ آن را پیدا کنند.

بار دیگر جای گروه‌ها را عوض کنید.

## ریاضی و زندگی



در کتابخانه مدرسه‌ی گل‌ها در هر قفسه ۸ کتاب یا مجله وجود دارد. حساب کنید در هر ردیف چند کتاب یا مجله وجود دارد؟



آموزگار گفت: به تفریق‌های مقابل نگاه کنید.

$$7 - 5 = 2$$

$$70 - 50 = 20$$

$$700 - 500 = 200$$

این تفریق اعداد یک رقمی است.

این تفریق دسته‌های ده‌تایی است.

این تفریق دسته‌های صدتایی است.

به این تفریق‌ها، **تفریق‌های ذهنی** می‌گویند.



تفریق‌های زیر را به صورت ذهنی انجام دهید.

$8 - 6 =$	$5 - 2 =$	$60 - 30 =$
$80 - 60 =$	$50 - 20 =$	$700 - 600 =$
$800 - 600 =$	$500 - 200 =$	$900 - 500 =$



تفریق کنید.

۵۰۰	۲۰۰	۸۰	۳۰	۸۰۰	۶۰۰
.....		.....		.....	

تفریق‌های ذهنی را انجام دهید.

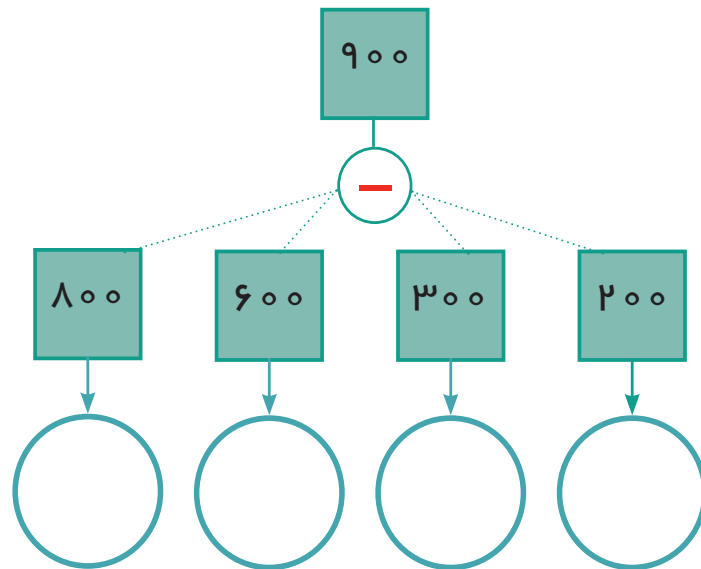
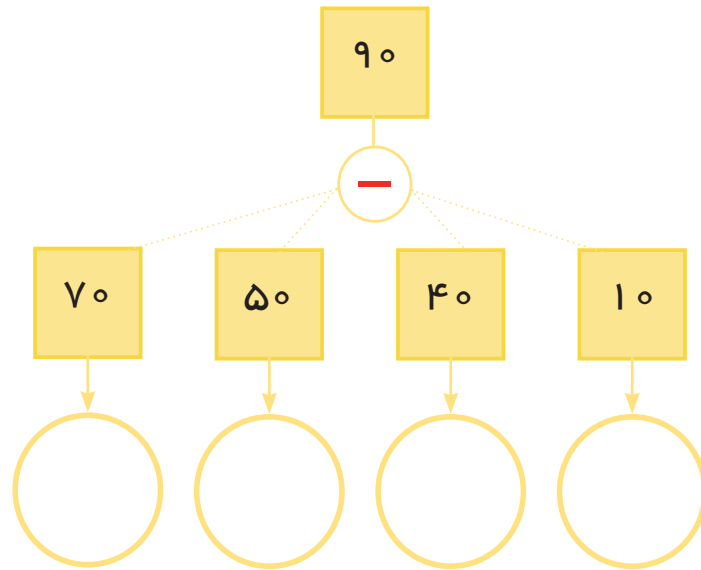

حل مسئله



در یک کیسه ۹۰ گردو بود. ۶۰ تای آن را برداشتیم. چند گردو مانده است؟

ندا ۵۰۰ تومان پول داشت. او یک بیسکویت به قیمت ۲۰۰ تومان خرید. او از فروشنده چقدر پول باید پس بگیرد؟

با توجه به هر نمونه ادامه دهید.

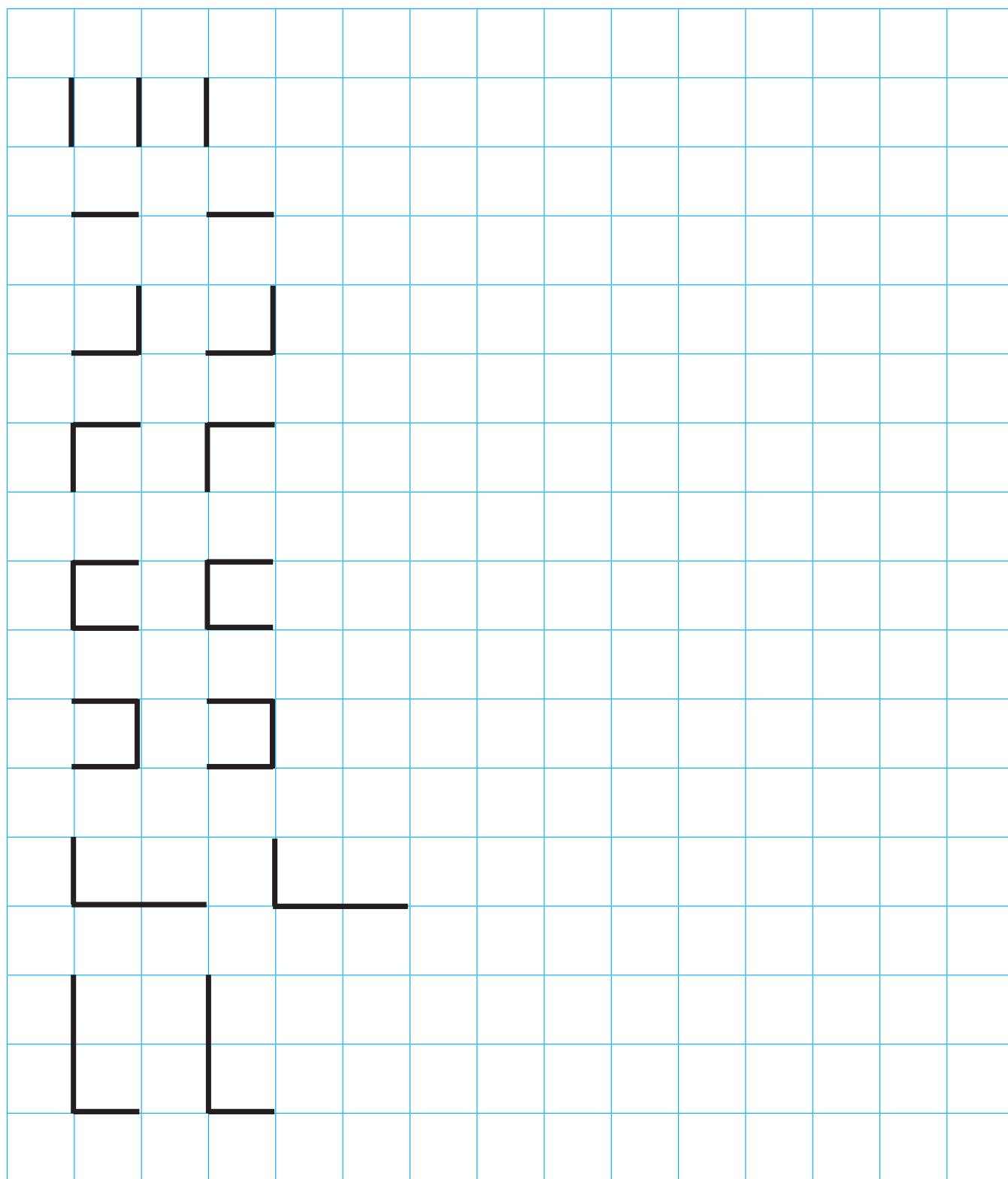

## مرور فصل ۳



تاریخ امروز : ..... / ..... / .....

تاریخ را کامل کنید.

### فرهنگ نوشتن



می‌لاد می‌خواهد کلاه بخرد، کدام کلاه را بخرد که ارزان‌تر باشد.

از کجا فهمیدید؟

### تمرین



عددهای زیر را بخوانید، به حروف بنویسید و مرتبه‌ی عدد خواسته شده را بنویسید.

۵۶۷۳۰

۶۵۷۰۳

پاسخ هر ضرب را علامت بزنید.

$$۳ \times ۸ = \dots\dots\dots$$

۳۲

۲۴

$$۵ \times ۸ = \dots\dots\dots$$

۴۰

۵۶

مورچه‌ای در هر دقیقه ۸ سانتی‌متر از یک دیوار بالا می‌رود. این مورچه در ۶ دقیقه چند سانتی‌متر بالا می‌رود؟

جدول را کامل کنید.

۷۰۰	-	۳۰۰	=	
-		-		-
۴۰۰		۱۰۰		۳۰۰
=		=		=
	-		=	

## الگویابی



$$\boxed{7} \xrightarrow{+7} \boxed{14} \xrightarrow{+7} \boxed{21} \xrightarrow{+7} \boxed{\phantom{00}}$$

کامل کنید.

## حدس بزن



من ۲ اسکناس دارم که جمع آن‌ها ۲۰۰۰ تومان است. من چه اسکناس‌هایی دارم؟

## جدول و سرگرمی



جدول را کامل کنید.

۱				
۲				
۳				
۴				
۵				

- ۱- اولین عدد زوج
- ۲- هشت ۵ تایی می‌شود
- ۳- عدد بعد از ۴۴۳
- ۴-  $4000 + 0 + 0 + 4$
- ۵- یکانم ۴ و دهگانم ۰ و صدگانم ۴ و یکان هزارم ۰ و دهگان هزارم ۴ است.

## فرهنگ خواندن



می‌دانید چرا خواندن و نوشتن اعداد و ارقام را یاد می‌گیریم. چون در خیلی از مکان‌ها مانند خیابان، سفر و فروشگاه‌ها، بانک و حتی منزل این اعداد را می‌بینید و آن‌ها در زندگی ما نقش مهمی دارند، مثل خواندن ساعت، پول، قیمت اجناس، قبضه‌ها و ...

# فصل چهارم

- ساعت (نیم و ربع)
- پول ۵۰۰۰۰ ریالی
- عددنویسی (۷۰۰۰۰-۹۹۹۹۹)
- ضرب ۹
- جمع سه رقم با سه رقم (انتقال به صدگان)
- ضرب هر عدد در یک
- ضرب یک در هر عدد

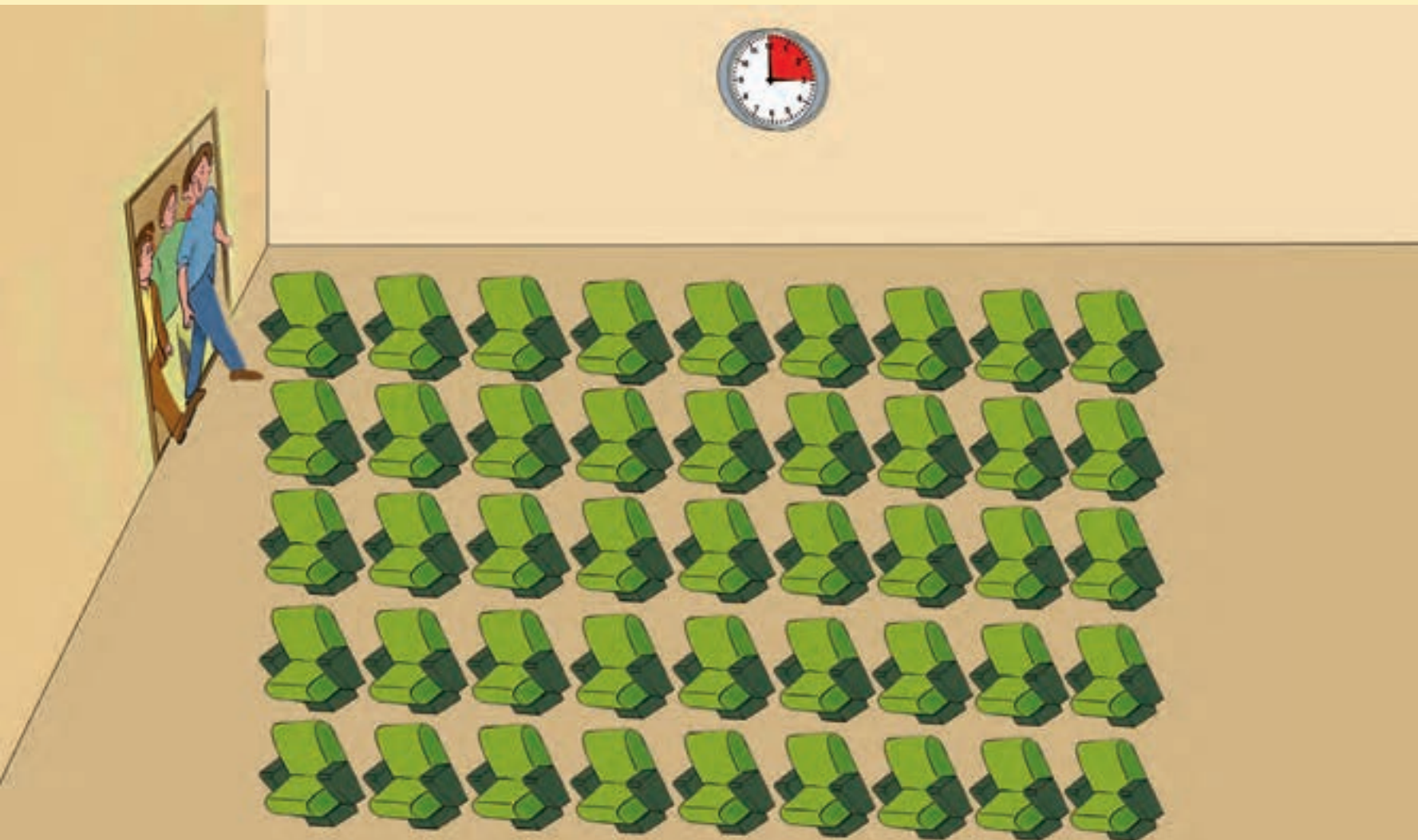

## مرور ساعت

مانند نمونه و با توجه به تصویر، زمان هر فعالیت را بنویسید.

10:30



.....



.....



.....

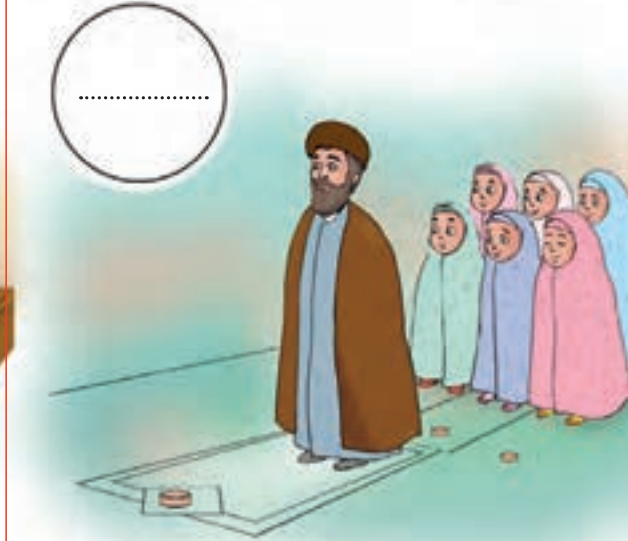

.....



.....







ساعت 10:30 را نشان می‌دهد.  
 به ساعت 10:30  
 ده و نیم هم می‌گوییم.  
 به ۳۰ دقیقه نیم می‌گوییم.

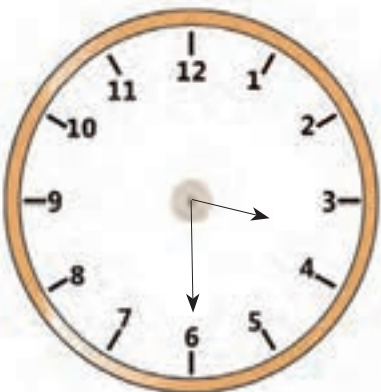

ساعت 3:30  
 یعنی .....

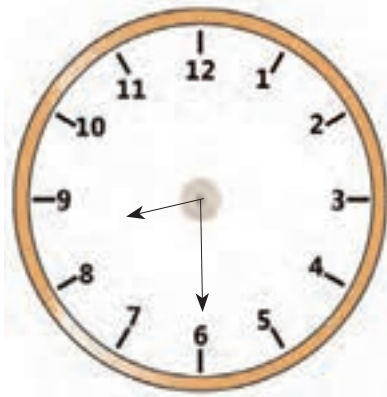

ساعت 8:30  
 یعنی .....

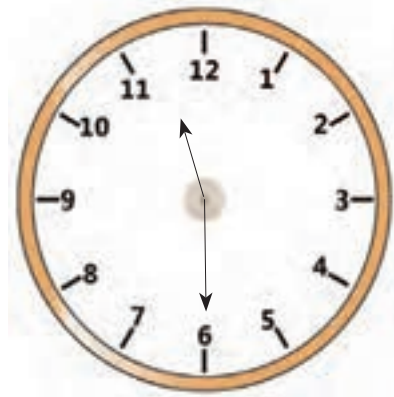

ساعت 11:30  
 یعنی .....



فهمیدیم که به قسمت رنگ شده این ساعت نیم می‌گوییم.  
 پس نیم یعنی یک قسمت از دو قسمت.



ساعت 8:15 را نشان می‌دهد.

به ساعت 8:15

هشت و ربع هم می‌گوییم.

به 15 دقیقه ربع می‌گوییم.

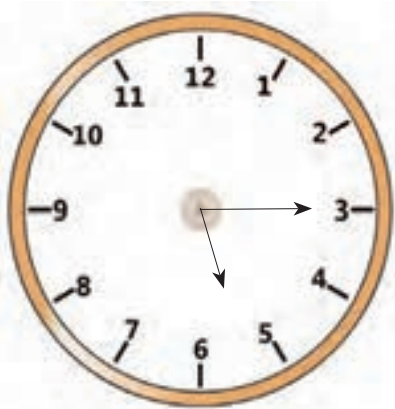

ساعت 5:15

یعنی .....

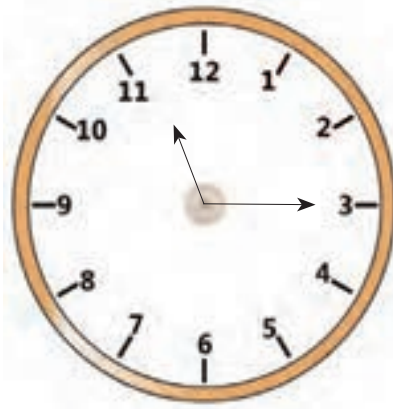

ساعت 11:15

یعنی .....

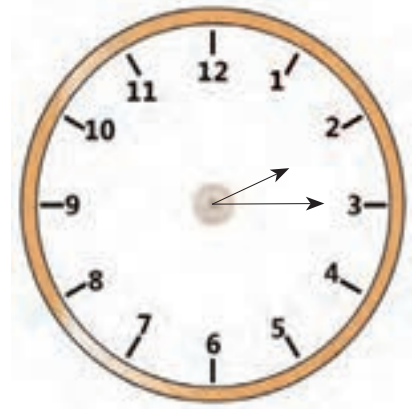

ساعت 2:15

یعنی .....



فهمیدیم که به قسمت رنگ شده این ساعت یک ربع می‌گوییم.  
پس ربع یعنی یک قسمت از چهار قسمت.



۱- زمان هر ساعت را با ربع و نیم بنویسید.

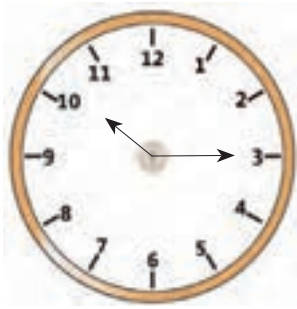

.....

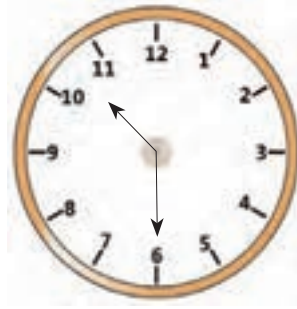

.....

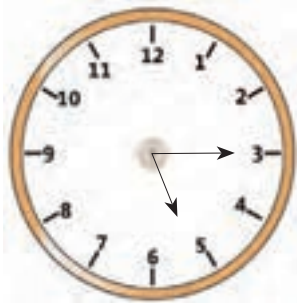

.....

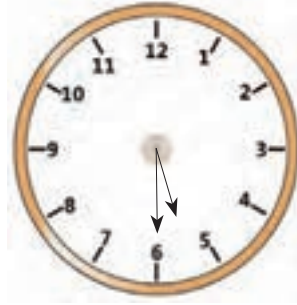

.....

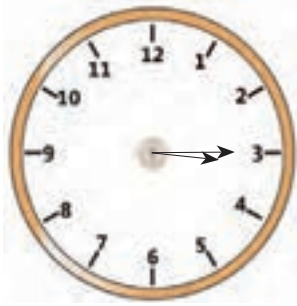

.....

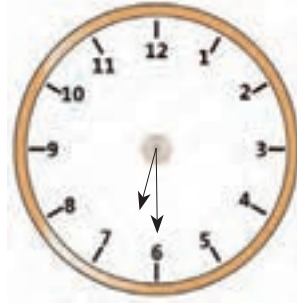

.....

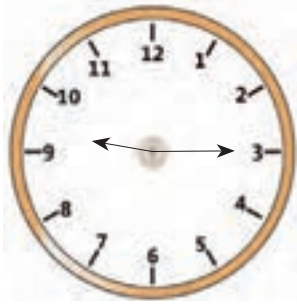

.....



.....



۱- کدامیک از ساعت‌های زیر هفت و ربع را نشان می‌دهد؟



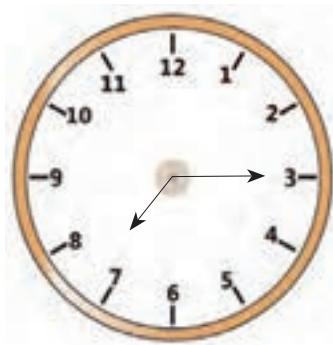



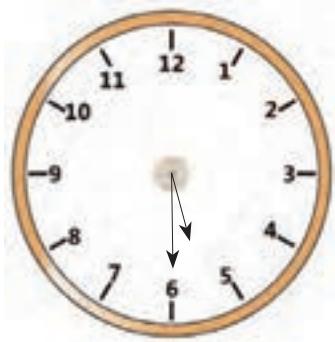

۲- کدامیک از ساعت‌های زیر پنج و نیم را نشان می‌دهد؟

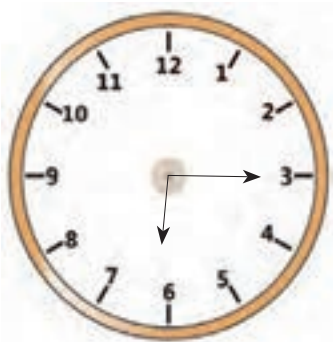

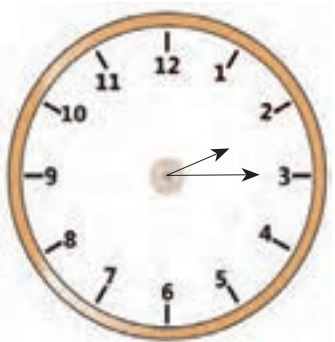



۳- نیم ساعت چند دقیقه است؟

۱۵

۳۰

۴۰

۴- یک ربع چند دقیقه است؟

۱۵

۲۰

۳۰



۸:۳۰

امیر چه ساعتی باید  
وارد سالن استخر بشود؟ .....

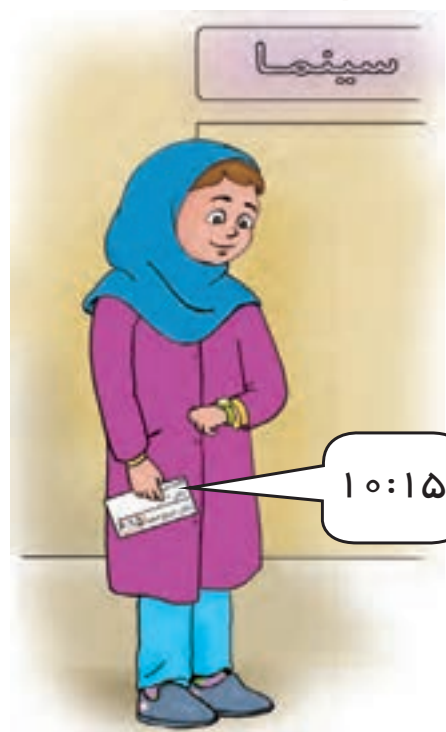

۱۰:۱۵

مینا چه ساعتی باید  
وارد سالن سینما بشود؟ .....

علی؟ گردو داشت



ساخت مسئله (۳)

بقیه مسئله را بنویسید.  
- باغبانی ۱۳۸ درخت آلبالو کاشته بود.  
او ۱۷ درخت گیلاس هم کاشت.  
باغبان .....

؟

- فروشنده‌ای ۱۶۰ کیسه برنج داشت.  
او ۴۰ کیسه از برنج را فروخته است.  
حالا .....

؟



۵۰۰۰۰ ریال  
۵۰۰۰ تومان



ریال .....  
تومان .....



ریال .....  
تومان .....

## کار در کلاس



مبلغ هر یک از پول‌های زیر را بنویسید.



ریال .....

تومان .....



ریال .....

تومان .....



ریال .....

تومان .....



علی با ۵۰۰۰ تومان کدام یک از اجناس زیر را می‌تواند بخرد؟  
 .....



مریم با ۵۰۰۰ تومان کدام یک از اجناس زیر را می‌تواند بخرد؟  
 .....





اگر بخواهیم مبلغ چند اسکناس را حساب کنیم:

پولها را به ترتیب از ..... مرتب می‌کنیم.

شما هم پولهای زیر را با شماره‌گذاری مرتب کنید.



مقدار پولی را که برای خرید هر جنس لازم است، مشخص کنید.

 <p>۵۰۰۰ تومان</p>	
 <p>۲۰۰۰ تومان</p>	

با پولهایی که آموزگار در اختیار شما می‌گذارد، مقادیر زیر را جدا کنید.

۴۰۰۰ تومان

۵۲۰۰ تومان

۷۰۰۰ تومان

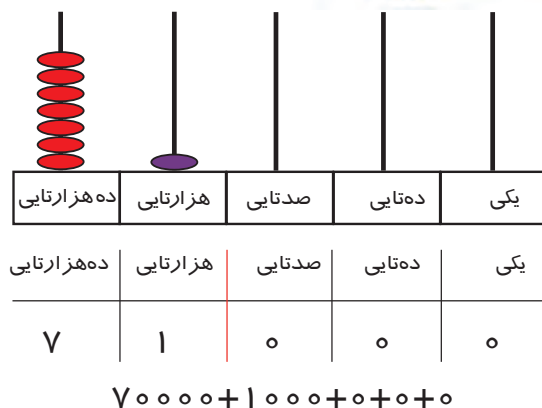
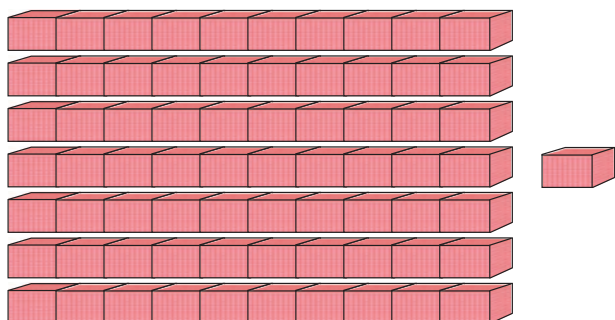

به ۷ ده هزار تایی و ۱ هزار تایی و ۰ صد تایی و ۰ ده تایی و ۰ یکی می‌گوییم:

به رقم: ۷۱'۰۰۰

به حروف: هفتاد و یک هزار

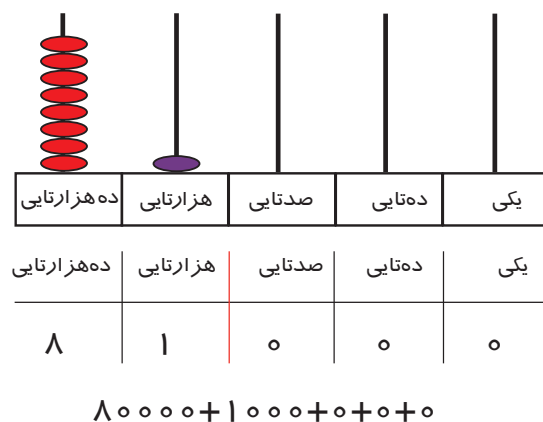
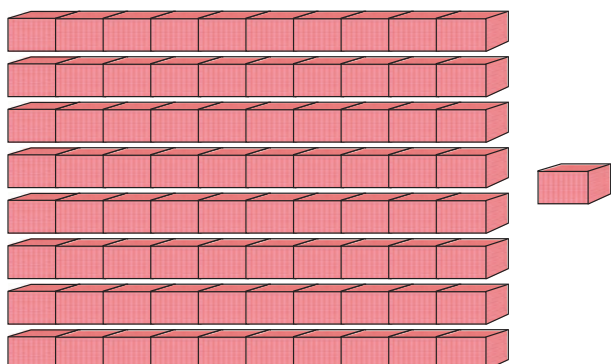

به ۸ ده هزار تایی و ۱ هزار تایی و ۰ صد تایی و ۰ ده تایی و ۰ یکی می‌گوییم:

به رقم: ۸۱'۰۰۰

به حروف: هشتاد و یک هزار

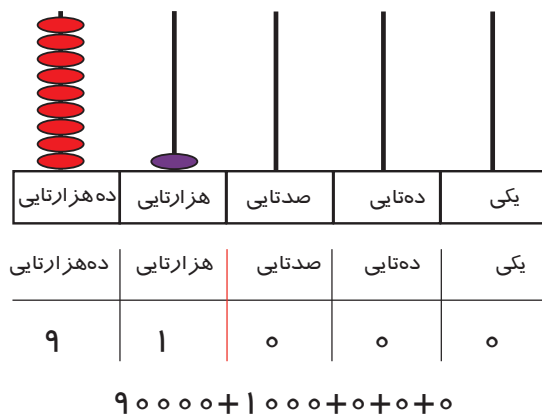
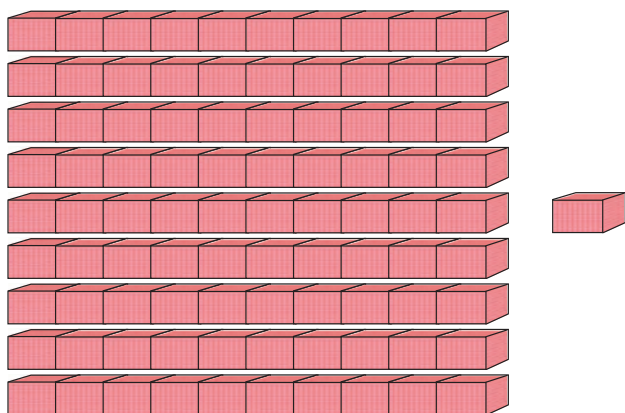

به ۹ ده هزار تایی و ۱ هزار تایی و ۰ صد تایی و ۰ ده تایی و ۰ یکی می‌گوییم:

به رقم: ۹۱'۰۰۰

به حروف: نود و یک هزار



عددی را که هر چرتکه نشان می‌دهد در جدول ارزش مکانی بنویسید و از جدول خارج کنید.

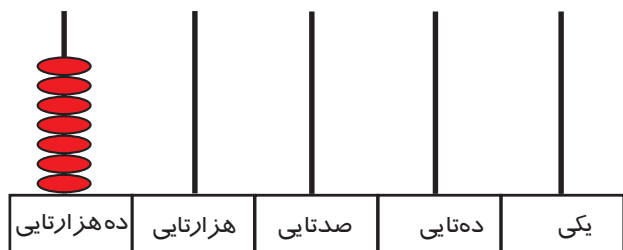

ده‌هزارتایی	هزارتایی	صدتایی	دهتایی	یکی

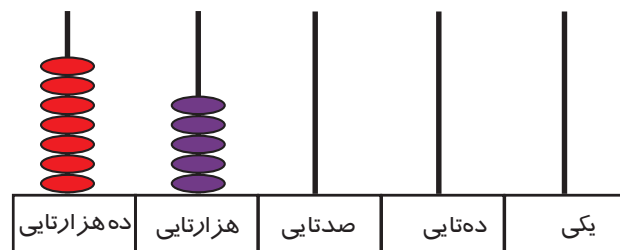

ده‌هزارتایی	هزارتایی	صدتایی	دهتایی	یکی

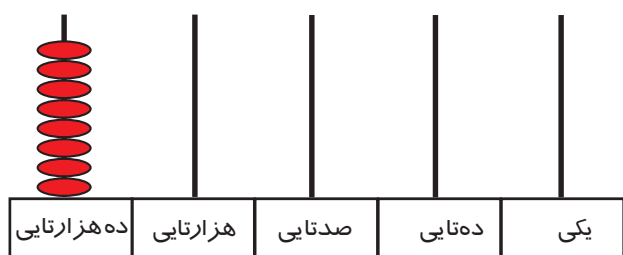

ده‌هزارتایی	هزارتایی	صدتایی	دهتایی	یکی

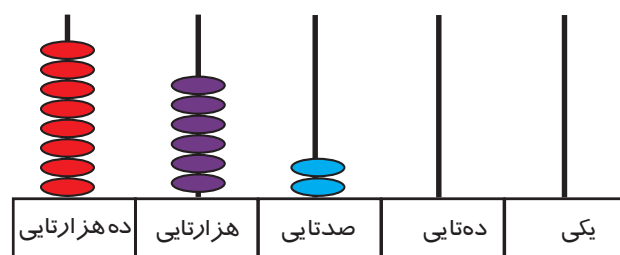

ده‌هزارتایی	هزارتایی	صدتایی	دهتایی	یکی

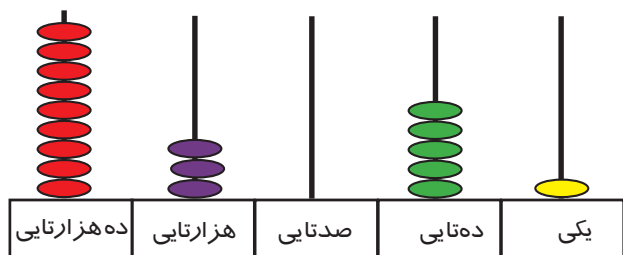

ده‌هزارتایی	هزارتایی	صدتایی	دهتایی	یکی

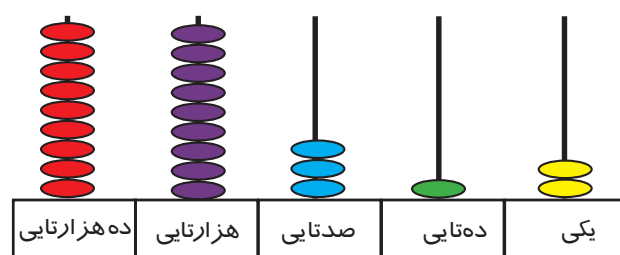

ده‌هزارتایی	هزارتایی	صدتایی	دهتایی	یکی



مانند نمونه عددی را که هر جدول نشان می‌دهد به رقم و به حروف بنویسید.

هزار			صدگان	دهگان	یکان
صدگان	دهگان	یکان	صدگان	دهگان	یکان
	۷	۶	۰	۰	۰

به رقم: ۷۶'۰۰۰  
به حروف: هفتاد و شش هزار

هزار			صدگان	دهگان	یکان
صدگان	دهگان	یکان	صدگان	دهگان	یکان
	۷	۱	۰	۰	۰

به رقم: .....

به حروف: .....

هزار			صدگان	دهگان	یکان
صدگان	دهگان	یکان	صدگان	دهگان	یکان
	۸	۴	۰	۰	۰

به رقم: .....

به حروف: .....

هزار			صدگان	دهگان	یکان
صدگان	دهگان	یکان	صدگان	دهگان	یکان
	۹	۹	۰	۰	۰

به رقم: .....

به حروف: .....

مانند نمونه انجام دهید.

هزار		
دهگان	یکان	
۷	۱	۰۰۰

.....: بخوان و بنویس: ۷۱ هزار

هزار		
دهگان	یکان	
۷	۸	۰۰۰

.....: بخوان و بنویس:

هزار		
دهگان	یکان	
۸	۲	۶۰۰

.....: بخوان و بنویس:

هزار		
دهگان	یکان	
۸	۶	۰۰۰

.....: بخوان و بنویس:

هزار		
دهگان	یکان	
۹	۵	۳۰۷

.....: بخوان و بنویس:

هزار		
دهگان	یکان	
۹	۳	۸۵۲

.....: بخوان و بنویس:

مانند نمونه عددی را که در هر جدول مشخص شده است، با رقم و حروف بنویسید.

هزار	
۷۵	۳۶۱

به رقم: ۷۵۳۶۱

بخوان: ۷۵ هزار و ۳۶۱

به حروف: هفتاد و پنج هزار و سیصد و شصت و یک

هزار	
۸۲	۴۱۸

به رقم: .....

بخوان: ..... هزار و .....

به حروف: .....

عدد هر جدول را به رقم و حروف بنویسید.

هزار	
۷۹	۹۰۰

به رقم: .....

به حروف: .....

هزار	
۹۵	۶۴۵

به رقم: .....

به حروف: .....

عددهای زیر را بخوانید و رقم را در مرتبه‌ی خواسته شده بنویسید.

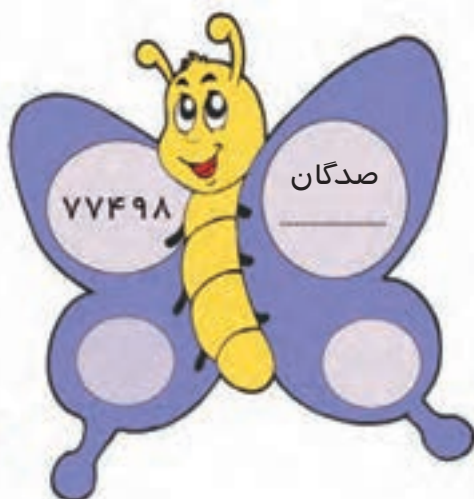
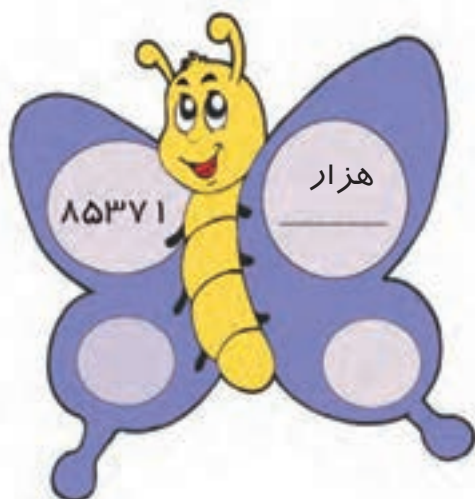

در جای خالی عدد ۰ را گذاشته و مرتبه‌ی آن را بنویسید.

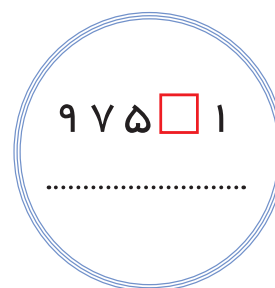
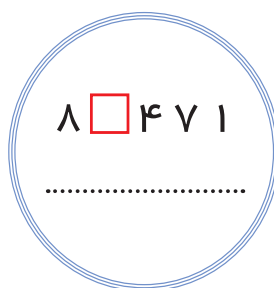
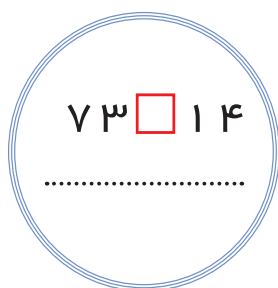

ارزش مکانی رقم ۵ در کدام عدد کمتر است؟ مرتبه‌ی آن را بنویسید.

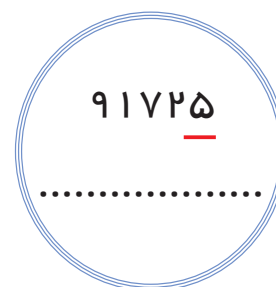
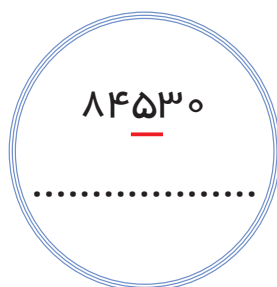
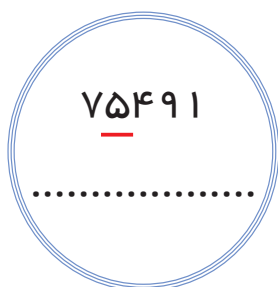

۹۰۸۲۹ می‌شود ..... ده هزارتایی ..... هزارتایی ..... صدتایی ..... ده‌تایی ..... یکی.  
 ۸۹۹۲۹ می‌شود ..... ده هزارتایی ..... هزارتایی ..... صدتایی ..... ده‌تایی ..... یکی.

۷ ده هزارتایی و ۴ هزارتایی و ۵ صدتایی و ۱ ده‌تایی و ۰ یکی می‌شود:

۹ ده هزارتایی و ۰ هزارتایی و ۴ صدتایی و ۰ ده‌تایی و ۰ یکی می‌شود:

در جای خالی عدد مناسب بنویسید.



$$۷۵۳۷۸ - \dots - ۷۵۳۸۰$$
$$۸۰'۱۱۰ - ۸۰'۱۱۱ - \dots$$

اعداد زیر را به رقم و حروف بنویسید.

هشتاد و یک هزار و نهصد و نه : .....

۷۵۱۰۱: .....

نود و پنج هزار و چهارده : .....

۹۹۹۲۰: .....

هزار	

هر عدد را در جدول قرار دهید و به حروف بنویسید.

۱- در فروشگاه روی برچسب قیمت یک جامدادی عدد ۸۱۳۰۰ ریال نوشته شده بود. عدد را در جدول ارزش مکانی قرار داده و با حروف بنویسید.

به حروف : .....

هزار	

۲- جمعیت یک شهرستان در استان خراسان رضوی ۹۵۴۵۱ نفر است. عدد را در جدول ارزش مکانی قرار داده و با حروف بنویسید.

به حروف: .....



## بازی و ریاضی



دانش آموزان را به دو گروه تقسیم کنید. به هر گروه کارت‌های ۰ تا ۹ داده شود. هر گروه که تعداد اعداد ۵ رقمی بیشتری را درست کند، تشویق می‌شود.



اعداد ۵ رقمی

.....



اعداد ۵ رقمی

.....

## ریاضی و زندگی



مبلغ قبض آب، برق، گاز و تلفن منزل خود را بخوانید و بنویسید.

ردیف	شرح	مبلغ	تاریخ
۱	مبلغ قبض آب	۱۰۰۰۰	۱۳۹۸/۰۱/۰۱
۲	مبلغ قبض برق	۲۰۰۰۰	۱۳۹۸/۰۱/۰۱
۳	مبلغ قبض گاز	۳۰۰۰۰	۱۳۹۸/۰۱/۰۱
۴	مبلغ قبض تلفن	۴۰۰۰۰	۱۳۹۸/۰۱/۰۱
۵	مبلغ قبض اینترنت	۵۰۰۰۰	۱۳۹۸/۰۱/۰۱
۶	مبلغ قبض خدمات	۶۰۰۰۰	۱۳۹۸/۰۱/۰۱
۷	مبلغ قبض خدمات	۷۰۰۰۰	۱۳۹۸/۰۱/۰۱
۸	مبلغ قبض خدمات	۸۰۰۰۰	۱۳۹۸/۰۱/۰۱
۹	مبلغ قبض خدمات	۹۰۰۰۰	۱۳۹۸/۰۱/۰۱
۱۰	مبلغ قبض خدمات	۱۰۰۰۰	۱۳۹۸/۰۱/۰۱
۱۱	مبلغ قبض خدمات	۱۱۰۰۰	۱۳۹۸/۰۱/۰۱
۱۲	مبلغ قبض خدمات	۱۲۰۰۰	۱۳۹۸/۰۱/۰۱
۱۳	مبلغ قبض خدمات	۱۳۰۰۰	۱۳۹۸/۰۱/۰۱
۱۴	مبلغ قبض خدمات	۱۴۰۰۰	۱۳۹۸/۰۱/۰۱
۱۵	مبلغ قبض خدمات	۱۵۰۰۰	۱۳۹۸/۰۱/۰۱
۱۶	مبلغ قبض خدمات	۱۶۰۰۰	۱۳۹۸/۰۱/۰۱
۱۷	مبلغ قبض خدمات	۱۷۰۰۰	۱۳۹۸/۰۱/۰۱
۱۸	مبلغ قبض خدمات	۱۸۰۰۰	۱۳۹۸/۰۱/۰۱
۱۹	مبلغ قبض خدمات	۱۹۰۰۰	۱۳۹۸/۰۱/۰۱
۲۰	مبلغ قبض خدمات	۲۰۰۰۰	۱۳۹۸/۰۱/۰۱
۲۱	مبلغ قبض خدمات	۲۱۰۰۰	۱۳۹۸/۰۱/۰۱
۲۲	مبلغ قبض خدمات	۲۲۰۰۰	۱۳۹۸/۰۱/۰۱
۲۳	مبلغ قبض خدمات	۲۳۰۰۰	۱۳۹۸/۰۱/۰۱
۲۴	مبلغ قبض خدمات	۲۴۰۰۰	۱۳۹۸/۰۱/۰۱
۲۵	مبلغ قبض خدمات	۲۵۰۰۰	۱۳۹۸/۰۱/۰۱
۲۶	مبلغ قبض خدمات	۲۶۰۰۰	۱۳۹۸/۰۱/۰۱
۲۷	مبلغ قبض خدمات	۲۷۰۰۰	۱۳۹۸/۰۱/۰۱
۲۸	مبلغ قبض خدمات	۲۸۰۰۰	۱۳۹۸/۰۱/۰۱
۲۹	مبلغ قبض خدمات	۲۹۰۰۰	۱۳۹۸/۰۱/۰۱
۳۰	مبلغ قبض خدمات	۳۰۰۰۰	۱۳۹۸/۰۱/۰۱
۳۱	مبلغ قبض خدمات	۳۱۰۰۰	۱۳۹۸/۰۱/۰۱
۳۲	مبلغ قبض خدمات	۳۲۰۰۰	۱۳۹۸/۰۱/۰۱
۳۳	مبلغ قبض خدمات	۳۳۰۰۰	۱۳۹۸/۰۱/۰۱
۳۴	مبلغ قبض خدمات	۳۴۰۰۰	۱۳۹۸/۰۱/۰۱
۳۵	مبلغ قبض خدمات	۳۵۰۰۰	۱۳۹۸/۰۱/۰۱
۳۶	مبلغ قبض خدمات	۳۶۰۰۰	۱۳۹۸/۰۱/۰۱
۳۷	مبلغ قبض خدمات	۳۷۰۰۰	۱۳۹۸/۰۱/۰۱
۳۸	مبلغ قبض خدمات	۳۸۰۰۰	۱۳۹۸/۰۱/۰۱
۳۹	مبلغ قبض خدمات	۳۹۰۰۰	۱۳۹۸/۰۱/۰۱
۴۰	مبلغ قبض خدمات	۴۰۰۰۰	۱۳۹۸/۰۱/۰۱
۴۱	مبلغ قبض خدمات	۴۱۰۰۰	۱۳۹۸/۰۱/۰۱
۴۲	مبلغ قبض خدمات	۴۲۰۰۰	۱۳۹۸/۰۱/۰۱
۴۳	مبلغ قبض خدمات	۴۳۰۰۰	۱۳۹۸/۰۱/۰۱
۴۴	مبلغ قبض خدمات	۴۴۰۰۰	۱۳۹۸/۰۱/۰۱
۴۵	مبلغ قبض خدمات	۴۵۰۰۰	۱۳۹۸/۰۱/۰۱
۴۶	مبلغ قبض خدمات	۴۶۰۰۰	۱۳۹۸/۰۱/۰۱
۴۷	مبلغ قبض خدمات	۴۷۰۰۰	۱۳۹۸/۰۱/۰۱
۴۸	مبلغ قبض خدمات	۴۸۰۰۰	۱۳۹۸/۰۱/۰۱
۴۹	مبلغ قبض خدمات	۴۹۰۰۰	۱۳۹۸/۰۱/۰۱
۵۰	مبلغ قبض خدمات	۵۰۰۰۰	۱۳۹۸/۰۱/۰۱

مبلغ قابل پرداخت ۵۹۰۰۰ ریال  
پنجاه و نه هزار ریال

\* اولیا گرامی توجه داشته باشید که قبض‌هایی را که مبلغ آن ۵ رقمی هستند را در اختیار دانش‌آموز قرار دهند.



$$1 \times 9 = 9$$

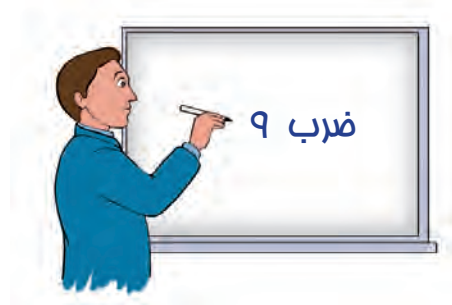

کار در کلاس



در جای خالی عدد مناسب بنویسید.



$$2 \times 9 = \square$$



$$3 \times 9 = \square$$



$$4 \times 9 = \square$$



$$5 \times 9 = \square$$



$$6 \times 9 = \square$$



$$7 \times 9 = \square$$



$$8 \times 9 = \square$$



$$9 \times 9 = \square$$

تمرین



برای هر شکل یک عبارت ضرب بنویسید.



$$\dots \times \dots = \square$$



$$\dots \times \dots = \square$$

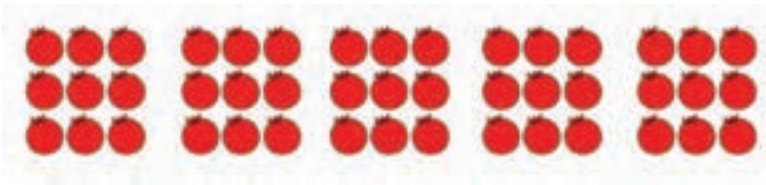

$$\dots \times \dots = \square$$

برای عبارت‌های ضرب شکل بکشید و پاسخ را بنویسید.

$$5 \times 9 = \square$$

$$7 \times 9 = \square$$

$$3 \times 9 = \square$$

مانند نمونه پاسخ هر ضرب را بنویسید.

$$1 \times \text{یک بسته تخم مرغ} = 9$$

۱ بسته ۹ تخم مرغ دارد.

$$2 \times \text{یک بسته تخم مرغ} = \square$$

۲ بسته ..... تخم مرغ دارد.

$$3 \times \text{یک بسته تخم مرغ} = \square$$

۳ بسته ..... تخم مرغ دارد.

$$4 \times \text{یک بسته تخم مرغ} = \square$$

۴ بسته ..... تخم مرغ دارد.

$$5 \times \text{یک بسته تخم مرغ} = \square$$

۵ بسته ..... تخم مرغ دارد.

$$6 \times \text{یک بسته تخم مرغ} = \square$$

۶ بسته ..... تخم مرغ دارد.

$$7 \times \text{یک بسته تخم مرغ} = \square$$

۷ بسته ..... تخم مرغ دارد.

$$8 \times \text{یک بسته تخم مرغ} = \square$$

۸ بسته ..... تخم مرغ دارد.

$$9 \times \text{یک بسته تخم مرغ} = \square$$

۹ بسته ..... تخم مرغ دارد.

پاسخ هر ضرب را بنویسید.

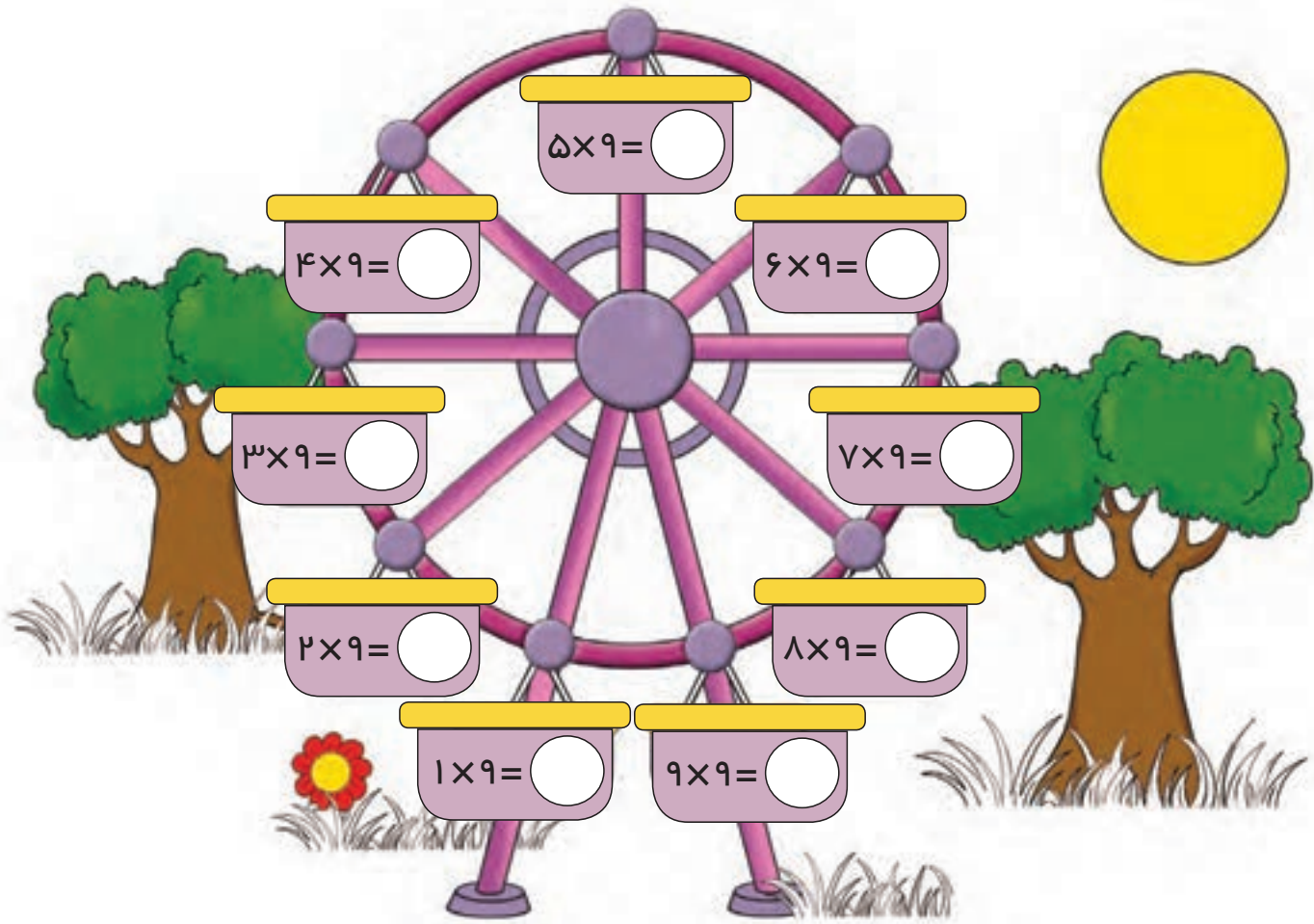

با استفاده از ماشین حساب ضرب‌های بالا را انجام دهید. آیا ضرب‌های خود را درست انجام داده‌اید؟

حل مسئله



۱- نجاری در هر روز ۹ صندلی می‌سازد. در ۵ روز چند صندلی می‌سازد؟

۲- ۷ کیسه ۹ تایی پرتقال چند پرتقال می‌شود؟

۳- خیاطی به یک پیراهن ۹ دگمه دوخته است. او به ۶ پیراهن چند دگمه دوخته است؟

## بازی و ریاضی



با استفاده از کارت‌ها، پاسخ ضرب‌ها را پیدا کنید.

$$۸ \times ۹ =$$

$$۶ \times ۹ =$$

$$۳ \times ۹ =$$

۱۸

۷۲

۵۴

۴۵

۲۷

## ریاضی و زندگی



اگر به فروشگاه‌های وارد شدی که اجناس خود را مانند قیچی‌ها، قرقره‌ها و کامواها مرتب چیده بود تعداد آن‌ها را چگونه حساب می‌کنید؟ حالا تعداد اجناس این فروشگاه را حساب کنید.

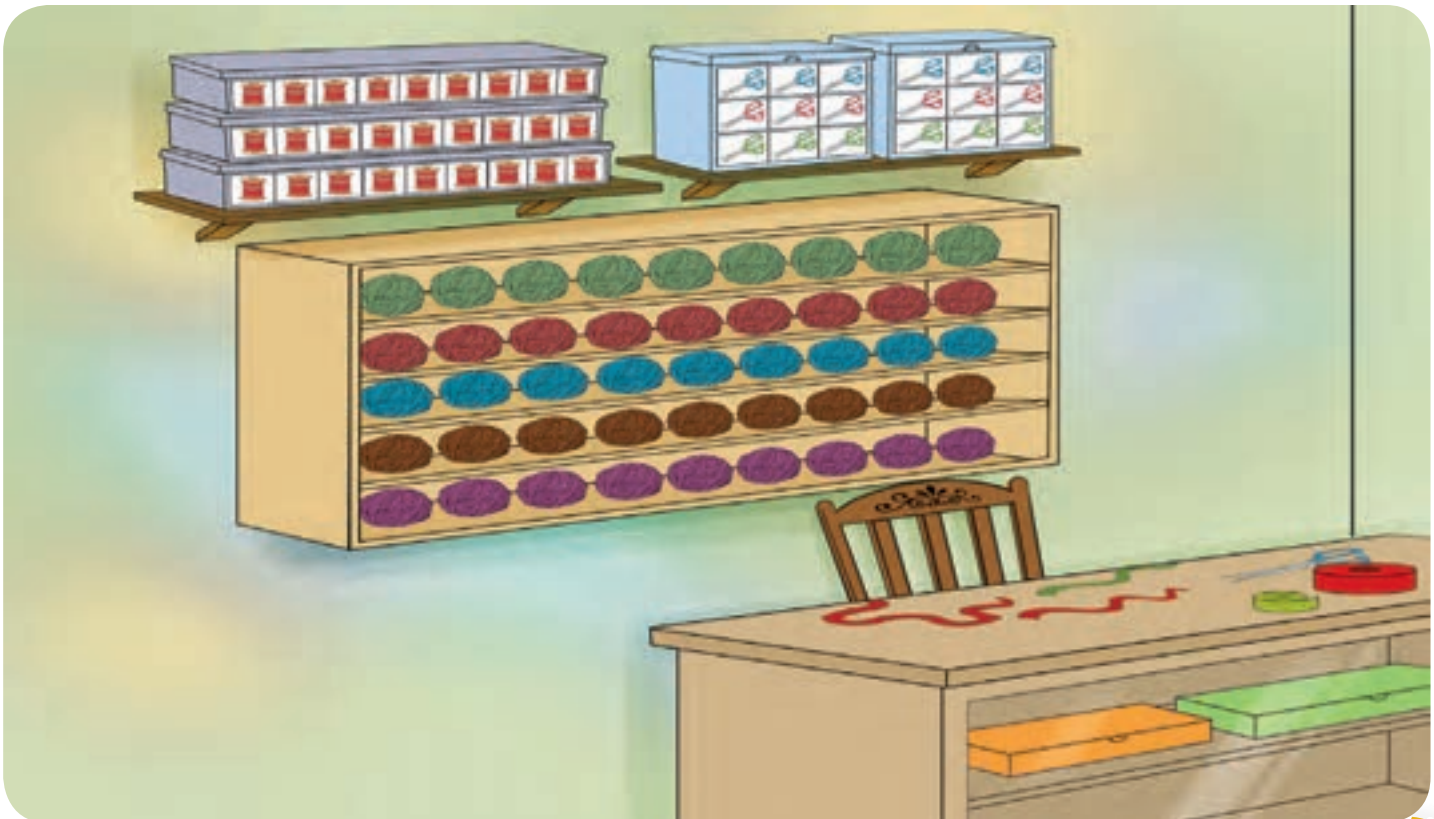

جدول را کامل کنید.

×	۱	۲	۳	۴	۵	۶	۷	۸	۹
۱	۱	۲			۵			۸	
۲		۴		۸				۱۶	
۳	۳		۹	۱۲		۱۸			۲۷
۴		۸		۱۶		۲۴		۳۲	
۵	۵		۱۵			۳۰			۴۵
۶		۱۸		۲۴			۴۲	۴۸	
۷	۷		۲۱			۴۲			۶۳
۸		۱۶			۴۰			۶۴	
۹			۲۷		۴۵		۶۳		۸۱

علی ۲ گردو داشت



### ساخت مسئله (۴)

● آرزو ۷۲ شاخه گل داشت.

$$۷۲ + ۱۵ =$$

سارا ..... شاخه گل به .....

حالا .....

● در یک پارکینگ ..... ماشین بود.

$$۲۵۳ - ۱۵۰ =$$

اگر ..... تا از این ماشین‌ها .....

چند ماشین .....

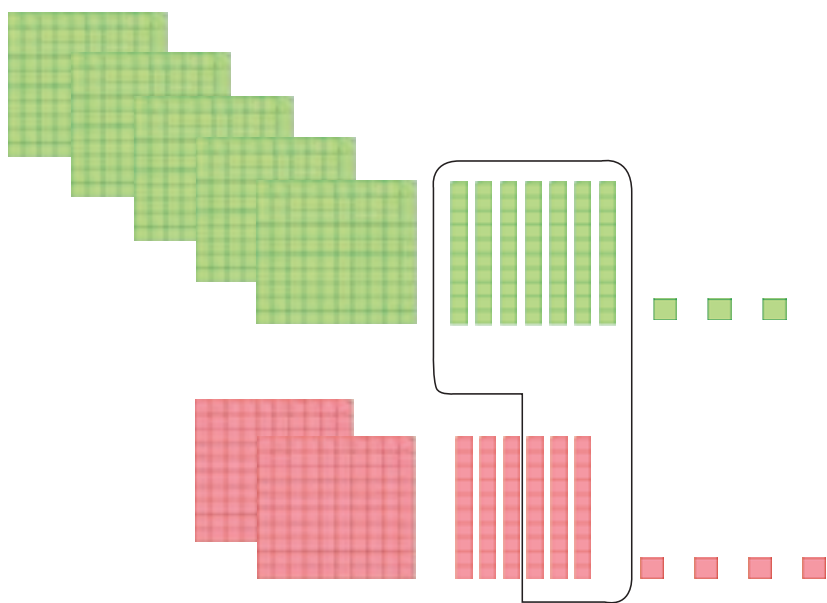
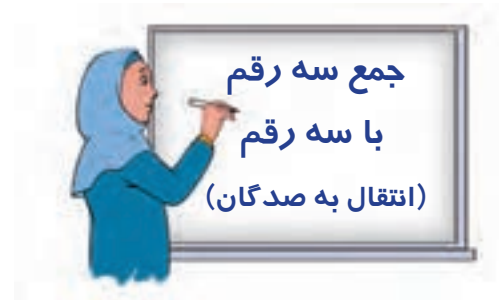

صدتایی	دهتایی	یکی	
۵	۷	۳	۵۷۳
+ ۲	۶	۴	+ ۲۶۴
۸	۳	۷	۸۳۷



جمع کنید.

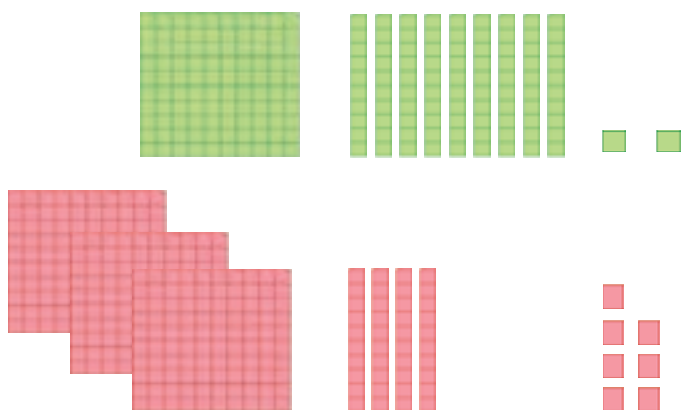

صدتایی	دهتایی	یکی	
۱	۹	۲	۱۹۲
+ ۳	۴	۷	+ ۳۴۷

حاصل جمع‌های زیر را بنویسید.

صدتایی	دهتایی	یکی			
۲	۴	۵	۲۴۵	۵۶۰	۲۹۴
+ ۱	۸	۳	+ .....	+ ۲۶۴	+ ۳۱۵



اعداد را زیر هم نوشته و با هم جمع کنید.

۷۶۵ و ۱۷۲

۷۶۵ و ۱۷۲

حل مسئله



اول مسئله زیر را حل کنید، سپس با ماشین حساب جوابها را امتحان کنید.

۱- رضا برای رفتن به مدرسه در مسیر اول ۳۵۰ تومان و در مسیر دوم ۵۵۰ تومان پول بلیط پرداخته است. رضا روی هم چند تومان پول پرداخت کرده است؟



ریاضی و زندگی



به فاطمه کمک کنید تا قیمت اجناس زیر را با ماشین حساب جمع کند.

تقارن



با توجه به خط تقارن نیمه‌ی دیگر شکل را کامل کنید.

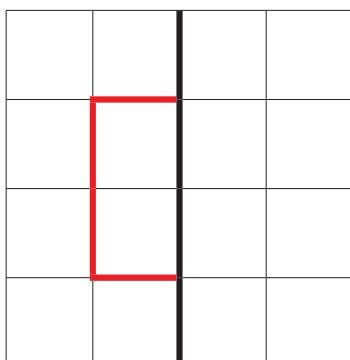



$$1 \times 1 = 1$$



در جای خالی عدد مناسب بنویسید.



$$2 \times 1 = \square$$



$$5 \times 1 = \square$$



$$7 \times \dots = 7$$



$$\dots \times 1 = 9$$



آیا می‌دانید حاصل ضرب هر عدد در یک می‌شود: .....

تمرین



برای هر ضرب شکل بکشید.

$$۴ \times ۱ =$$

$$۱ \times ۱ =$$

$$۳ \times ۱ =$$

کامل کنید.

$۱ \times ۱ =$ <input type="text"/>	$۲ \times ۱ =$ <input type="text"/>	$۳ \times ۱ =$ <input type="text"/>
$۴ \times \dots =$ <input type="text" value="۴"/>	$۵ \times ۱ =$ <input type="text"/>	$\dots \times ۱ =$ <input type="text" value="۶"/>
$۷ \times ۱ =$ <input type="text"/>	$۸ \times \dots =$ <input type="text"/>	$\dots \times ۱ =$ <input type="text" value="۹"/>



$$1 \times \text{[one nut in a glass]} = 1$$

۱ لیوان یک گردو دارد.

$$1 \times 1 = 1$$

کار در کلاس



مانند نمونه در جای خالی عدد مناسب بنویسید.

$$1 \times \text{[one pigeon]} = 2$$

۱ کبوتر ۲ پا دارد.

$$1 \times 2 = 2$$

$$1 \times \text{[one hand]} = 5$$

۱ دست ۵ انگشت دارد.

$$1 \times 5 = \square$$

$$1 \times \text{[one calendar]} = 7$$

۱ هفته ۷ روز دارد.

$$\dots \times \dots = \square$$

$$1 \times \text{[one basket of eggs]} = 9$$

۱ بسته ۹ تخم مرغ دارد.

$$\dots \times \dots = \square$$

## ایستگاه فکر



حاصل ضرب یک در هر عدد برابر است با : .....

## تمرین



برای هر ضرب شکل بکشید.

$1 \times 3 =$

$1 \times 6 =$

$1 \times 8 =$

کامل کنید.

$1 \times 4 = \square$

$1 \times 1 = \square$

$1 \times \dots = 9$

$1 \times 2 = \square$

$\dots \times 7 = 7$

$\dots \times 5 = 5$



تاریخ را کامل کنید. تاریخ امروز : ..... / ..... / .....

فرهنگ نوشتن



برای خواندن یک ساعت:

۱- ابتدا به عقربه‌ی

۲- بعد

تمرین



مقدار پول‌های آرمین و نیما را بنویسید.



آرمین

نیما

ریال: .....

تومان: .....

ریال: .....

تومان: .....

چه کسی پول بیشتری دارد؟ .....



ساعت ۱۱ و ربع را علامت بزنید.

۱۱ و ربع یعنی: .....

حدس بزن



کدامیک از شکل‌های زیر تقارن دارد؟

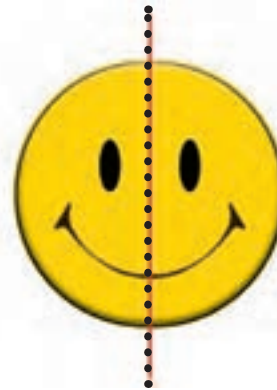

ابتدا عددهای مشخص شده را داخل هر شکل نوشته، سپس عدد به دست آمده را در جای خالی بنویسید.

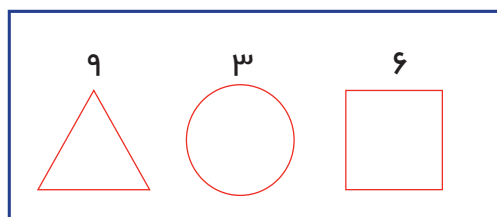

.....



.....

## جدول و سرگرمی



- ۱- زوج نیست.
- ۲- به ۳۰ دقیقه می‌گویند.
- ۳- مکانی که پول‌ها در آن جا پس انداز می‌شود.
- ۴- جمع و تفریق نیست.
- ۵- سه بسته‌ی صدتایی

				۱
				۲
				۳
				۴
				۵

حروف خانه‌های رنگ شده را در کنار هم قرار دهید و رمز جدول را کشف کنید:

## فرهنگ خواندن



آیا می‌دانید پول هر کشور با کشورهای دیگر فرق دارد. پول سرمایه‌ی ملی هر کشور است و برای چاپ آن هزینه‌ی زیادی پرداخت می‌شود. پس برای حفظ این سرمایه‌ی ملی باید از آن خوب نگهداری کنیم. مثلاً پول‌ها را در کیف پول نگه داریم، روی آن‌ها چیزی ننویسیم و وقتی که دست‌هایمان آلوده است به پول دست نزنیم.



# فصل پنجم

- کیلوگرم، گرم
- مقایسه اعداد (۲)
- ضرب هر عدد در صفر
- ضرب در ۱۰
- تفریق سه رقم از سه رقم (انتقال از صدگان)
- خاصیت جابه‌جایی ضرب
- معرفی محیط



## مرور وزن



به نظر شما کدام کیف علی سنگین است؟ علامت بزن.  
چرا؟  
شما هم امتحان کنید.

در جای خالی کلمه‌ی مناسب (سبک‌تر، سنگین‌تر) بنویسید.



یک بسته شکلات از یک  
جعبه شیرینی ..... است.



کیف از کتاب ..... است.



هندوانه از سیب ..... است.



خیار از گوجه‌فرنگی ..... است.



این کیسه گوجه فرنگی **۱ کیلوگرم** است.

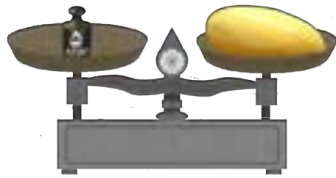

این خربزه \_\_\_\_\_ کیلوگرم است.

این کیسه گلابی \_\_\_\_\_ کیلوگرم است.

برای اندازه گیری اجسام سنگین از واحد **کیلوگرم** استفاده می کنیم.

کار در کلاس



با توجه به هر ترازو جاهای خالی را کامل کنید.



این بسته شکر \_\_\_\_\_ کیلوگرم است.



این دختر \_\_\_\_\_ کیلوگرم است.

این کیسه پرتقال \_\_\_\_\_ کیلوگرم است.

## تمرین



مادر امروز به میوه‌فروشی رفته و مواد زیر را خریداری کرده است. مقدار هر کدام را بنویسید.



سبزی آش ..... کیلوگرم.



سیب قرمز ..... کیلوگرم.



پیاز ..... کیلوگرم.

## ریاضی و زندگی



کیلوگرم	مواد
.....	.....
.....	.....
.....	.....

با استفاده از ترازو و به کمک آموزگار خود مواد را در اندازه‌های ۱ کیلوگرمی، ۲ کیلوگرمی و ۳ کیلوگرمی اندازه‌گیری کنید و آنها را در جدول زیر یادداشت نمایید. (به طور مثال: قند، برنج، کتاب و ...)

به همراه آموزگار یا والدین خود به یک فروشگاه بروید و اجناس مختلف را در اندازه‌های ۱، ۲، ۳ و ۱۰ کیلوگرمی پیدا کنید و فهرست کنید.



این بسته چاقاله بادام ۲۰۰ گرم است.



این بسته زرشک ..... گرم است.

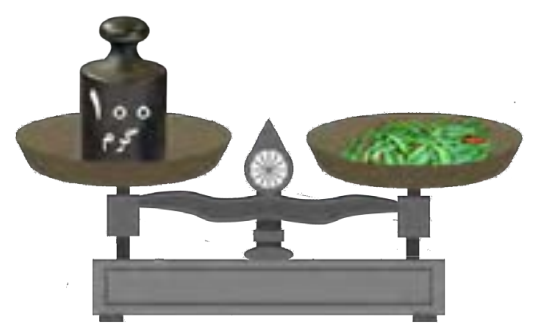

این بسته فلفل ..... گرم است.



این بسته زردچوبه ..... گرم است.



این بسته آجیل ..... گرم است.

برای اندازه‌گیری اجسام کوچک از واحد گرم استفاده می‌کنیم.  
هر یک کیلوگرم ۱۰۰۰ گرم است.

## تمرین



۷۰۰ گرم

مکارونی ..... گرم است.



۱۰۰ گرم

قند ..... گرم است.



۵۰۰ گرم

چای ..... گرم است.



۲۵۰ گرم

خامه ..... گرم است.



۲۰۰ گرم

کره ..... گرم است.

## ریاضی و زندگی



به یک فروشگاه رفته و اجناس زیر را مشاهده کرده و مقدار آن را بنویسید.

کیلوگرم	مواد
گرم .....	قوطی رب گوجه فرنگی کوچک
گرم .....	یک بسته زردچوبه
گرم .....	یک بسته آرد نخودچی
گرم .....	سس مایونز کوچک
گرم .....	نمک



عدد هر پول را نوشته و مقایسه کنید. ( $<$   $=$   $>$ )

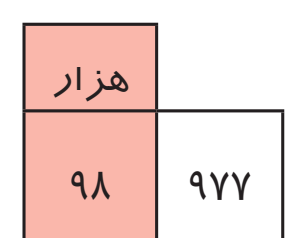
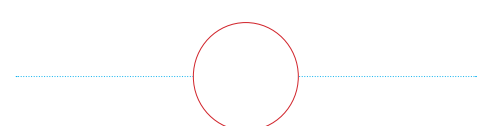
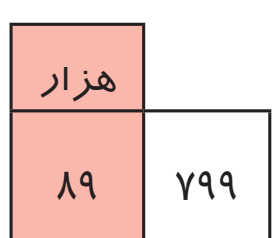
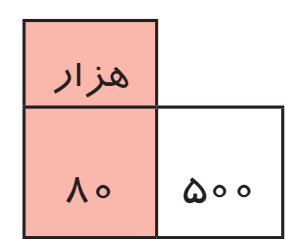
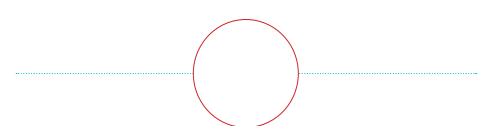
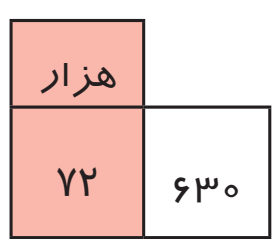
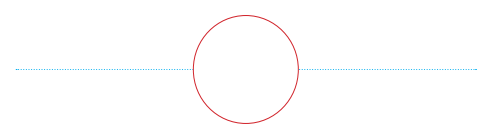
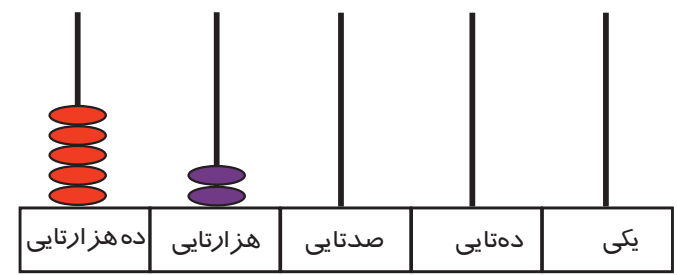
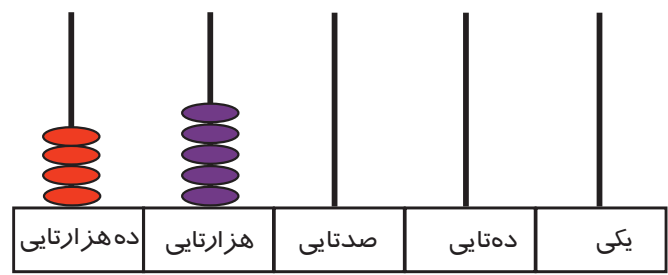
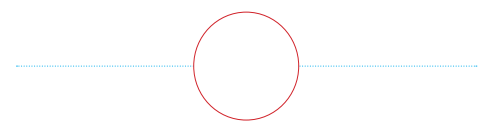

کار در کلاس



مقایسه کنید و علامت ( $< = >$ ) بگذارید.

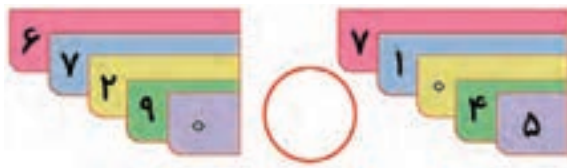

۴۵۵۱۰  ۵۵۴۱۰

۷۴۶۵۰  ۷۴۶۵

۹۹۳۴۲  ۹۹۴۵۰

۱۸۹۹۰  ۸۱۹۹۰

قیمت کدام چرخ گوشت کمتر است؟



۷۹۴۰۰ تومان



۸۵۷۰۰ تومان



## تمرین



مقایسه کنید و علامت ( $<$   $=$   $>$ ) بگذارید.

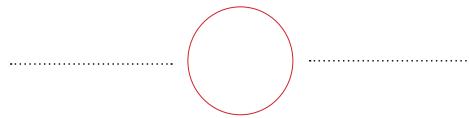

۱- سامان ۹۲۵۰۰ تومان و مونا ۷۹۰۰۰ تومان در بانک پس انداز کرده اند چه کسی پول بیشتری پس انداز کرده است؟ .....

۲- خانم مهدوی یک جفت کفش به قیمت ۴۲۵۵۰ تومان و خانم مرادی هم یک جفت کفش به قیمت ۴۸۷۵۰ تومان خریده اند چه کسی پول کمتری پرداخت کرده است؟ .....

۳- در سال ۹۲ تولید کارخانه مهتاب ۶۳۸۰۰۰ قوطی رنگ و کارخانه ایران ۵۳۵۰۰ قوطی رنگ تولید کرده است. کدام کارخانه تولید بیشتری داشته است؟ .....

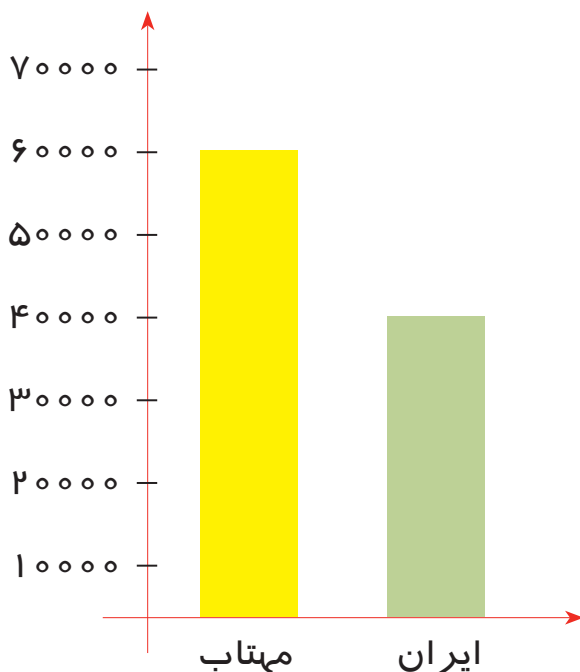

- دو عدد ۴۵۵۰ و ۳۱۵۰۰ را چگونه مقایسه می‌کنید؟ توضیح دهید.

با ۵۰۰۰ ریال چه چیزی می‌توان خرید؟

---

با ۵۰۰۰۰ ریال چه چیزی می‌توان خرید؟

---

با کدام پول می‌توان چیزهای بیشتری خرید؟

---



### ساخت مسئله (۵)

$$۱۲ + ۶ =$$

برای این جمع یک مسئله بنویسید.

---

---

---

$$۱۹ - ۵ =$$

برای این تفریق یک مسئله بنویسید.

---

---

---



$$3 \times 2 = 6$$



$$3 \times 1 = 3$$



$$3 \times 0 = 0$$



مانند نمونه برای هر شکل یک تساوی ضرب بنویسید.

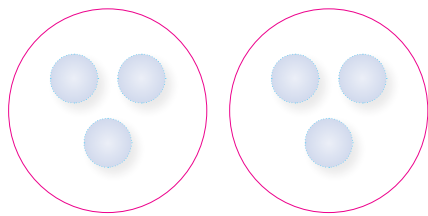

$$2 \times 3 = 6$$

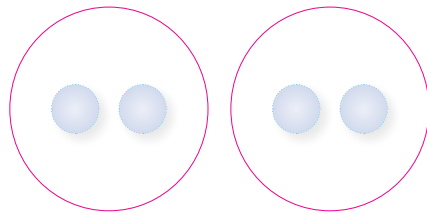

$$\dots \times \dots = \dots$$

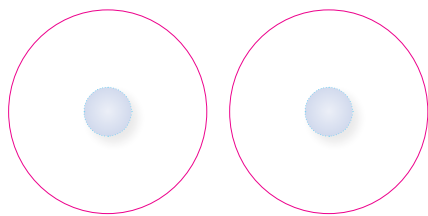

$$\dots \times \dots = \dots$$

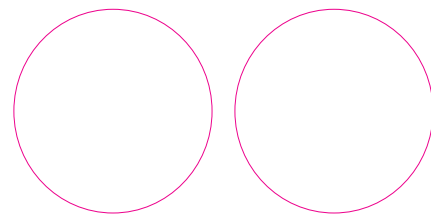

$$\dots \times \dots = \dots$$



حاصل ضرب هر عدد در صفر برابر است با \_\_\_\_\_

## تمرین



برای هر ضرب شکل بکشید.

$$۳ \times ۲ =$$

$$۳ \times ۱ =$$

$$۳ \times ۰ =$$

$$۵ \times ۰ =$$

پاسخ ضرب‌های زیر را بنویسید.

$$۷ \times ۰ = \square$$

$$۹ \times ۰ = \square$$

$$۱۳ \times ۰ = \square$$

$$۴ \times \square = ۰$$

$$۳۵ \times ۰ = ۷$$

$$\square \times ۰ = ۰$$

$$\dots \times \dots = ۰$$

یک ضرب بنویسید که پاسخ آن صفر شود.

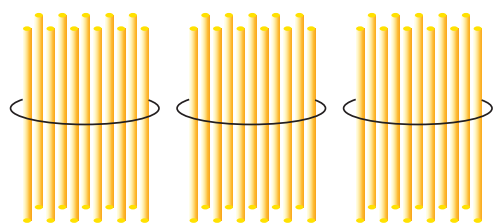

۳ دهتایی می شود ۳۰

$$3 \times 10 = 30$$



آموزگار ۳ بسته ۱۰ تایی نی به امین داد.  
و از او خواست تعداد نی‌ها را بگوید.

امین گفت:

آموزگار گفت:

می توان این تساوی ضرب را نوشت:

کار در کلاس



۶ دهتایی می شود: \_\_\_\_\_

$$\dots \times \dots = \dots$$

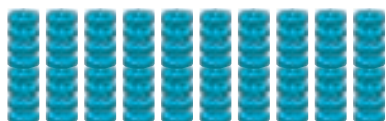

۸ دهتایی می شود: \_\_\_\_\_

$$\dots \times \dots = \dots$$

حاصل ضربهای زیر را با ماشین حساب پیدا کنید.

$4 \times 10 = \square$	$9 \times 10 = \square$	$27 \times 10 = \square$
$53 \times 10 = \square$	$66 \times 10 = \square$	$97 \times 10 = \square$

ایستگاه فکر

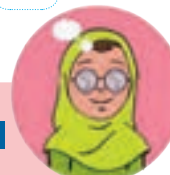

از ضرب هر عدد در ۱۰ چه نتیجه‌ای گرفتید؟

## تمرین



کامل کنید.

$$3 \times 10 = \square$$

$$8 \times 10 = \square$$

$$46 \times 10 = \square$$

$$15 \times 10 = \square$$

$$3 \times \square = 30$$

$$\square \times 10 = 60$$

## حل مسئله



- ۱- ۷ جعبه شیرینی ده تایی چند شیرینی می شود؟  
 ۲- خانم مدیر به مناسبت هفته بهداشت ۲۵ بسته ده تایی مسواک برای دانش آموزان تهیه کرده است. او چند مسواک خریده است؟

## ریاضی و زندگی



**فهرست وسایل مورد نیاز مغازه:**

۴۰ عدد گیره مو

۷۰ سنجاق سر

۱۲۰ شانه سر

نیلوفر به همراه پدرش به بازار رفته است تا برای مغازه شان جنس های مورد نیاز را تهیه کنند. پدر فهرست را به فروشنده داد. فروشنده اجناس را این گونه تحویل داد:  
 ۴ بسته ده تایی گیره مو، ۸ بسته ده تایی سنجاق سر و ۱۲ بسته ده تایی شانه سر.  
 نیلوفر با توجه به فهرست پدر، مقدار جنس ها را بررسی کرد و به پدر گفت:  
 در تحویل یکی از جنس ها اشتباه شده است. شما هم حساب کنید. کدام جنس کم یا زیاد داده شده است؟

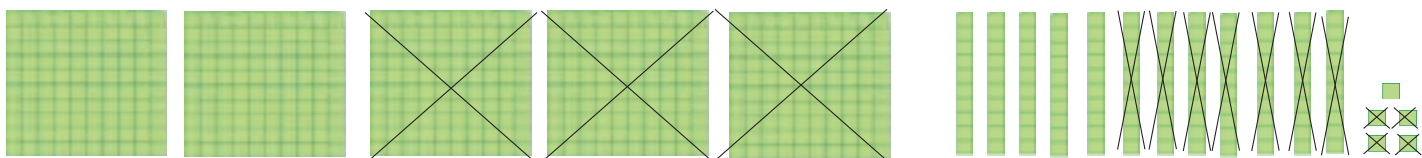

صدتایی	دهتایی	یکی
۵	۱۲	
<del>۶</del>	<del>۲</del>	۵
- ۳	۷	۴
۲	۵	۱

$$\begin{array}{r}
 512 \\
 \underline{635} \\
 - 374 \\
 \hline
 251
 \end{array}$$

شهرام از آموزگار پرسید این تفریق را چگونه حل کنم؟  
 آموزگار تفریق را داخل جدول نوشت و گفت: همان طور  
 که وقتی نمی توانستی یکی ها را از هم کم کنی از دهتایی بر  
 می داشتید، حالا هم که ۷ دهتایی از ۲ دهتایی کم نمی شود.  
 از خانه صدتایی ها یک بسته صدتایی برمی داریم و تفریق  
 را انجام می دهیم.



حاصل تفریق های زیر را انجام دهید.

صدتایی	دهتایی	یکی	
۵	۴	۴	۵۴۴
- ۲	۷	۱	- ۲۷۱

صدتایی	دهتایی	یکی	
۸	۷	۲	۸۷۲
- ۳	۸	۱	- .....

## تمرین



حاصل تفریق‌های زیر را به دست آورید.

$$\begin{array}{r} 829 \\ - 346 \\ \hline \end{array} \quad \left. \begin{array}{r} 604 \\ - 24 \\ \hline \end{array} \right\} \quad \begin{array}{r} 317 \\ - 163 \\ \hline \end{array}$$

اعداد را زیر هم نوشته و از هم تفریق کنید.

۴۱۸ و ۲۵۶

۸۰۸ و ۳۲۵

۱۴۸ و ۶۲



$$\begin{array}{r} 311 \\ 415 \\ - 172 \\ \hline 443 \end{array}$$



تفریق‌های بالا را با ماشین حساب انجام دهید.

## حل مسئله



۱- محمد از ۶۳۴ قوطی رنگ، ۲۷۰ تای آن را فروخت. چند تای آن را نفروخته است؟

۲- در یک تاکستان ۷۴۵ درخت انگور است. اگر ۴۷۵ درخت انگور قرمز باشد، چند درخت انگور سبز است؟





سینا به سحر گفت: برای این شکل یک ضرب بنویس.  
سحر این‌گونه فکر کرد و نوشت:

$$2 \times 4 = 8$$

سینا گفت: من هم یک ضرب می‌نویسم و این ضرب را نوشت:

$$4 \times 2 = 8$$

آیا حاصل هر دو ضرب یکسان است؟



ایستگاه فکر



از این دو ضرب چه نتیجه‌ای می‌گیرید؟  
در ضرب با جا به جا شدن دو عدد حاصل ضرب

کار در کلاس



در هر ردیف شکل‌ها را به دو صورت دسته‌بندی کنید و دو ضرب بنویسید.

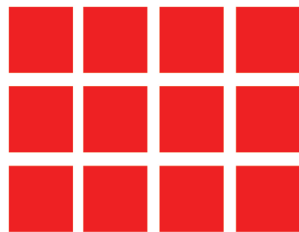

$$\dots \times \dots = \square$$

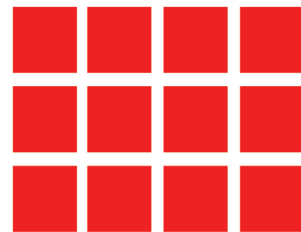

$$\dots \times \dots = \square$$



$$\dots \times \dots = \square$$



$$\dots \times \dots = \square$$



مانند نمونه برای هر شکل دو ضرب بنویسید.

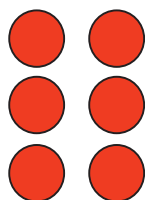

$$2 \times 3 = 6$$

$$3 \times 2 = 6$$



$$2 \times 6 = 12$$

$$\text{---} \times \text{---} = \square$$

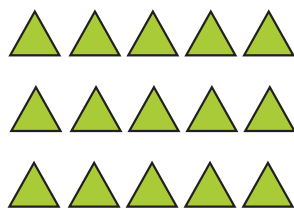

$$3 \times 5 = 15$$

$$\text{---} \times \text{---} = \square$$

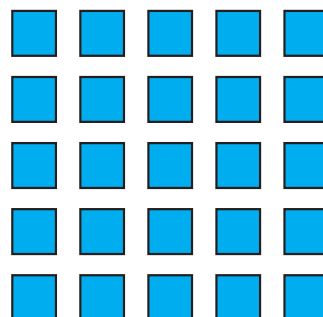

$$\text{---} \times \text{---} = \square$$

$$\text{---} \times \text{---} = \square$$

کامل کنید.

$$4 \times 2 = 8$$

$$7 \times 5 = 35$$

$$6 \times 7 = 42$$

$$8 \times 4 = 32$$

$$2 \times 4 = \square$$

$$\text{---} \times 7 = 35$$

$$7 \times \text{---} = \square$$

$$\text{---} \times \text{---} = 32$$

بهرام برای خرید تخم مرغ به مغازه رفت. او دید شاگرد مغازه مشغول شمردن بعضی از اجناس است.



بهرام جنس‌ها را شمرد و تعداد هر جنس را حساب کرد.  
شاگرد مغازه هم جنس‌ها را شمرد و تعداد هر جنس را حساب کرد.  
اما ضرب‌های آن‌ها مثل هم نبود.  
شما ضرب هر کدام را بنویسید.

### شاگرد مغازه

$$\text{روغن} \quad \dots \times \dots = \dots$$

$$\text{آبلیمو} \quad \dots \times \dots = \dots$$

$$\text{شامپو} \quad \dots \times \dots = \dots$$

### بهرام

$$\text{روغن} \quad \dots \times \dots = \dots$$

$$\text{آبلیمو} \quad \dots \times \dots = \dots$$

$$\text{شامپو} \quad \dots \times \dots = \dots$$

ضرب‌های مساوی را به یکدیگر وصل کنید.

$5 \times 4$

$3 \times 6$

$6 \times 3$

$7 \times 9$

$9 \times 7$

$4 \times 5$

تقارن



با توجه به خط تقارن نیمه‌ی دیگر شکل را کامل کنید.

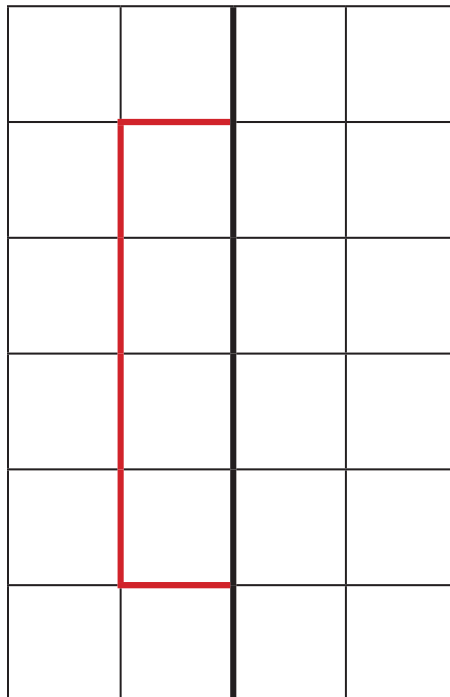

## مرور هندسه

در شکل‌های زیر اندازه ضلع‌های نوشته نشده را بنویسید.

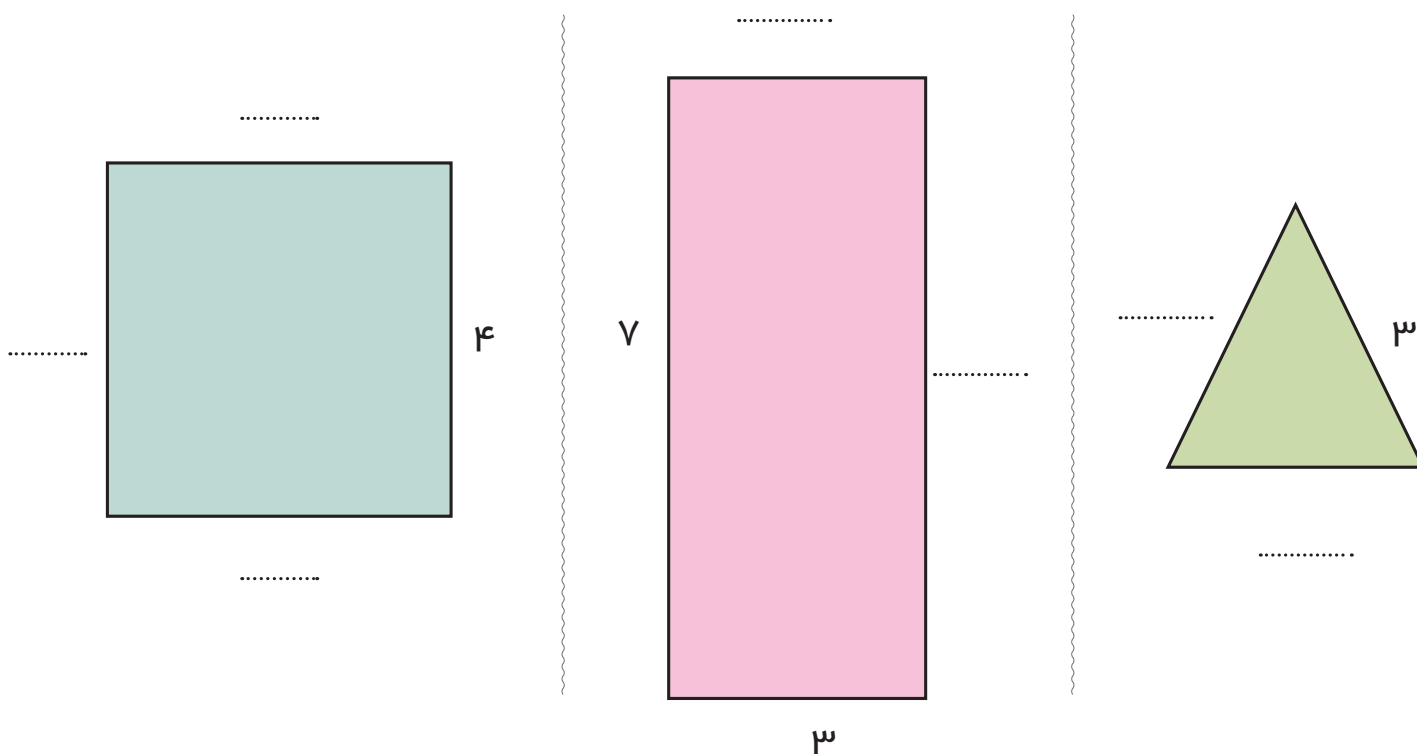

با استفاده از خط‌کش پاره خط‌های زیر را اندازه بگیرید و اندازه هر یک را در جاهای خالی بنویسید.

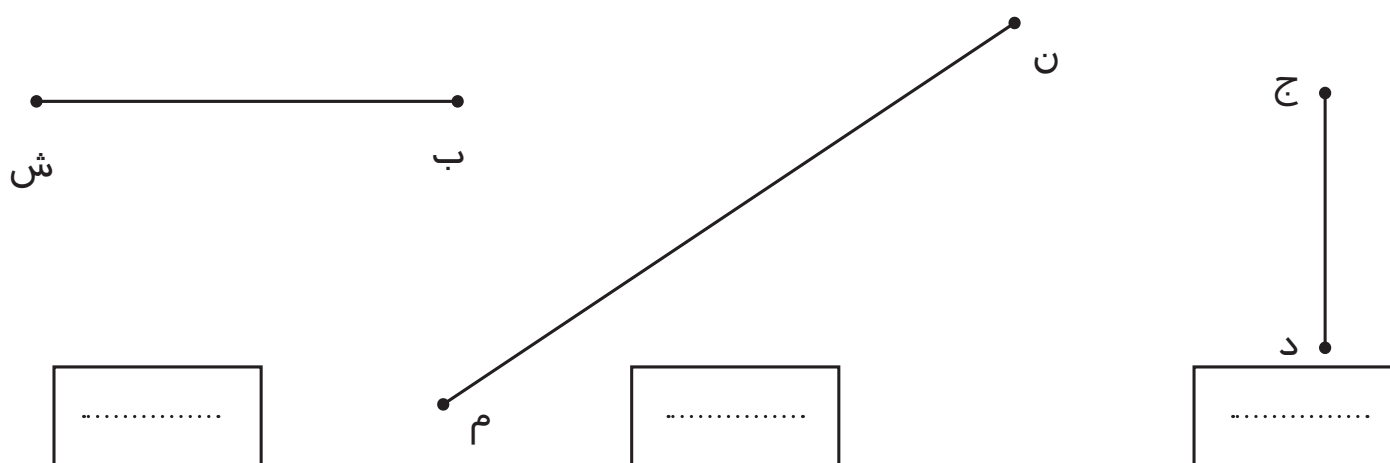

یک پاره خط به طول ۶ سانتی‌متر رسم کنید و آن را نام‌گذاری کنید.



آموزگار از محیا خواست تا اندازه دو پاره خط مقابل را به دست آورد.

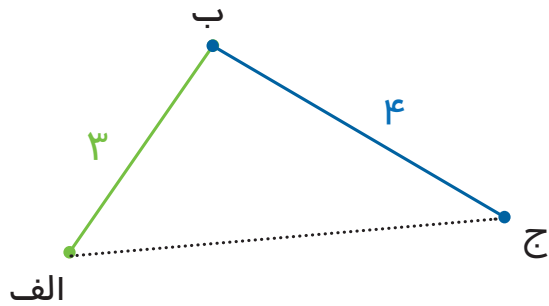

$$\begin{array}{r} ۳ \\ + ۴ \\ \hline ۷ \end{array}$$

محیا نوشت:

اندازه‌ی پاره خط الف ب ۳ سانتی متر  
و اندازه‌ی پاره خط ب ج ۴ سانتی متر

پس:

اندازه‌ی این دو پاره خط ۷ سانتی متر است.

بعد آموزگار از محیا خواست ابتدا نقطه چین‌ها را پر رنگ کند تا شکل کامل شود. سپس اندازه‌ی سه پاره خط شکل را با هم جمع کند.

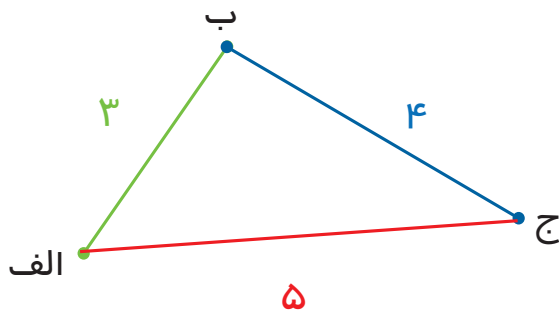

محیا نوشت:

اندازه‌ی پاره خط الف ب ۳ سانتی متر  
اندازه‌ی پاره خط ب ج ۴ سانتی متر  
اندازه‌ی پاره خط الف ج ۵ سانتی متر

$$\begin{array}{r} ۳ \\ + ۴ \\ + ۵ \\ \hline ۱۲ \end{array}$$

اول پاره خط‌های ۳ و ۴ سانتی متری را با هم جمع می‌کنیم که می‌شود ۷  
بعد ۷ سانتی متر را با پاره خط ۵ سانتی متری جمع می‌کنیم که می‌شود

۱۲ سانتی متر

اندازه‌ی دور هر شکل ۱۲ سانتی متر است.

به اندازه‌ی دور هر شکل محیط آن شکل می‌گوییم

سپس آموزگار گفت:

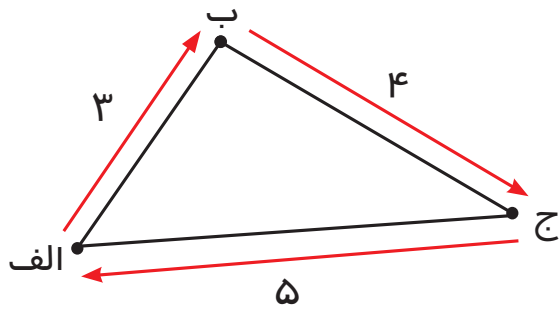

به اندازه‌ی دور این شکل محیط شکل می‌گویند.

کار در کلاس



محیط مثلث‌های زیر را به دست آورید.

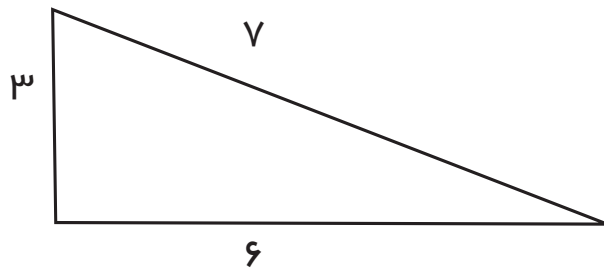
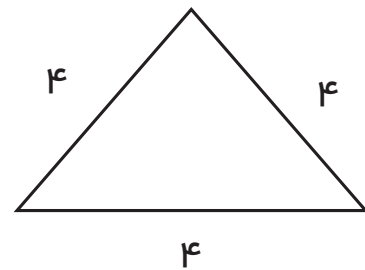
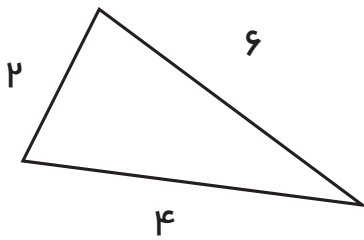

تمرین



با خط کش ضلع‌های هر شکل را اندازه بگیرید و محیط آن‌ها را به دست آورید.

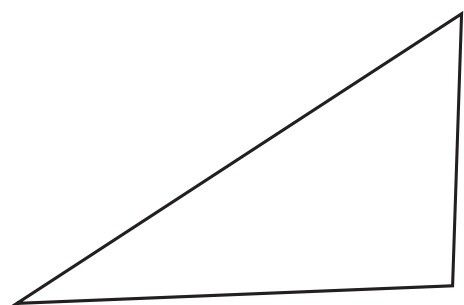
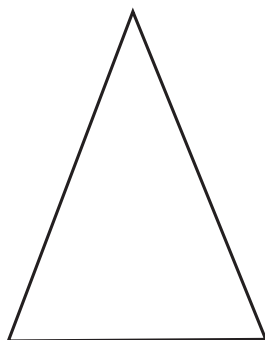

## مرور فصل ۵



تاریخ امروز : ..... / ..... / .....

تاریخ را کامل کنید.

### فرهنگ نوشتن



مریم ۳ بشقاب برداشت و در هر بشقاب ۲ سیب گذاشت. ....

نرگس هم ۲ بشقاب برداشت و در هر بشقاب ۳ سیب گذاشت. ....

آیا تعداد سیب‌های آنها با هم برابر است؟ چگونه فهمیدید؟ .....

### تمرین



موش بازیگوش کاغذ را جوید و قسمتی از تمرین‌ها پاره شد. آیا می‌توانید آنها را کامل کنید.

$$\dots \times 9 = 0$$

$$7 \times \dots = 70$$

$$\begin{array}{r} 592 \\ - 246 \\ \hline 3 \end{array}$$



$$\begin{array}{r} 123 \\ + 397 \\ \hline 0 \end{array}$$

$$100 + 300 = \dots$$

$$600 - 500 = \dots$$



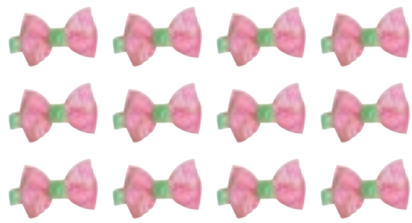

۳ دوست می‌خواهند ۱۲ سنجاق سر را به صورت مساوی بین خودشان تقسیم کنند. می‌توانید به آنها کمک کنید؟ به هر کدام چند سنجاق سر می‌رسد؟.....

به قیمت‌ها توجه کنید.

لیست غذا	قیمت
چلو کباب	۱۳۴۰۰ تومان
جوجه کباب	۱۴۵۰۰ تومان
باقالی پلو با گوشت	۱۷۵۰۰ تومان
چلو خورشید قیمه	۸۰۰۰ تومان

جوجه کباب گران‌تر است یا چلو کباب؟.....



حدس بزن

به آشپزخانه بروید و ۴ عدد سیب‌زمینی را در یک کیسه‌ی نایلونی و ۷ تا پیاز را در کیسه‌ی نایلونی دیگر قرار دهید. با یک دست کیسه‌ی سیب‌زمینی و با دست دیگر کیسه‌ی پیاز را بلند کنید. حدس می‌زنید کدام یک از این دو ۱ کیلوگرم است؟..... حالا با ترازوی آشپزخانه آنها را وزن کنید. آیا حدستان درست بوده است؟.....

## جدول و سر گرمی



کامل کنید.

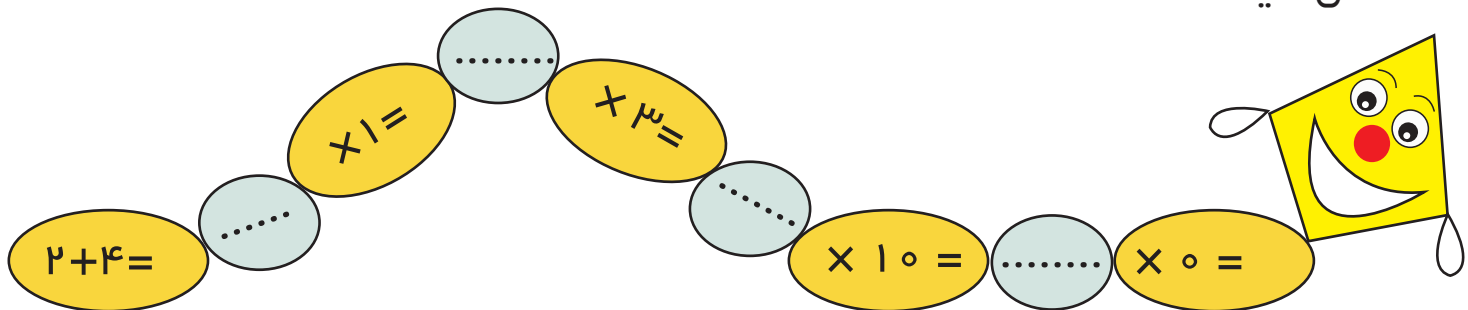

هر یک از محصولات داده شده سوغات کدام شهر ایران است؟

راهنمایی: برای امتحان جواب خود، عددها را از کوچک به بزرگ در جدول مرتب کنید.

نام شهر	محصول	عدد
مشهد		
لاهیجان		
ساوه		

چای ۳۴۸۷۹

انار ۶۵۳۲۴

زعفران ۱۲۷۳

## فرهنگ خواندن



خرید از فروشگاه‌ها و میوه‌فروشی‌ها فرصت‌های زیادی در اختیار شما قرار می‌دهد تا با انتخاب و وزن کردن میوه و سبزیجات مهارت‌های اندازه‌گیری (کیلوگرم و گرم) خود را افزایش دهید.