





✿ عیناً مانند الگوی طراحی والان روی بالاتنه، الگوی بالاتنه‌ی جلو و پشت را گشاد کنید؛ با این تفاوت که فرم یقه‌ی بالاتنه گرد است.

✿ در قسمت جلو: (شکل‌های ۳۴۶، ۳۴۷، ۳۴۸)

۴۶ → ۴۷ ۱٫۵ سانتیمتر

۴۸ → ۴۹ ۱ سانتیمتر

۷ → ۴۹ خط مرکزی جلو

۴۷ → ۴۹ خط یقه‌ی جدید بالاتنه‌ی جلو

B → ۴۵ B → ۴۵' ۲ سانتیمتر

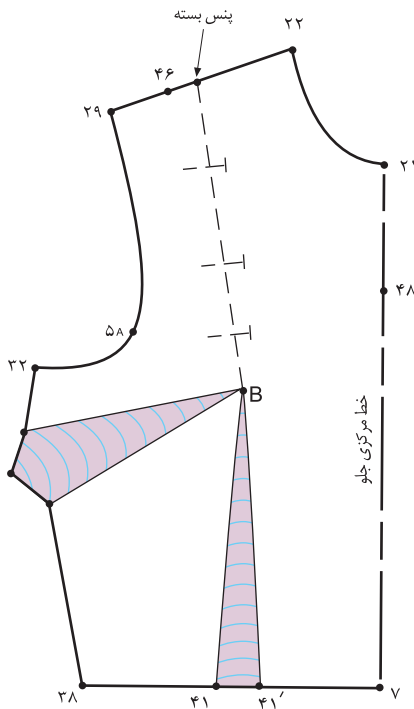

شکل ۱-۳۴۶

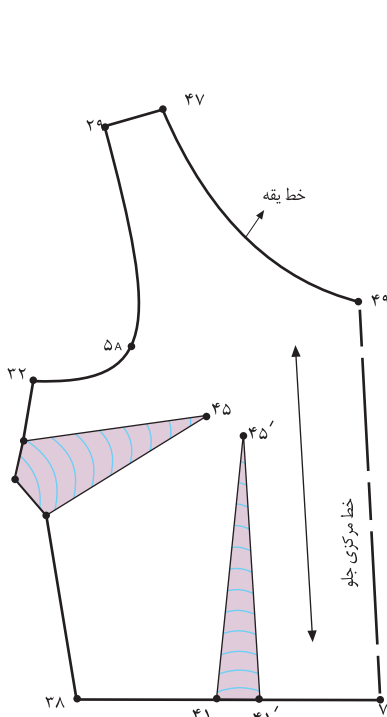

شکل ۱-۳۴۸

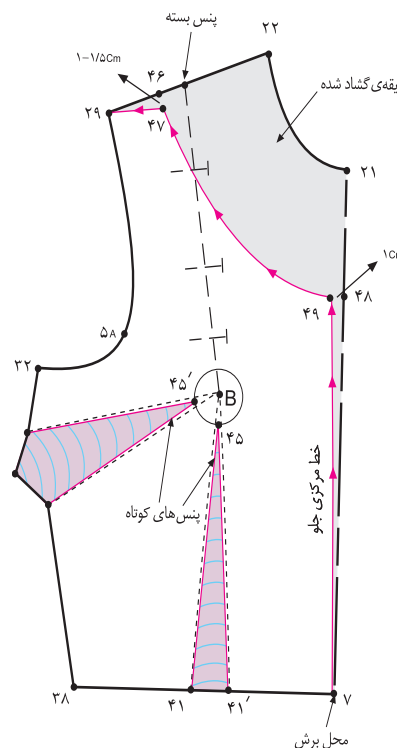

شکل ۱-۳۴۷



در قسمت پشت: (شکل‌های ۳۵۱، ۳۵۰ و ۳۴۹-۱)

۵۰ → ۵۱ ۱٫۵ سانتیمتر

۵۲ → ۵۳ ۱ سانتیمتر

خط مرکزی پشت ۴ → ۵۳

خط یقه‌ی جدید بالاتنه‌ی پشت ۵۳ → ۵۱

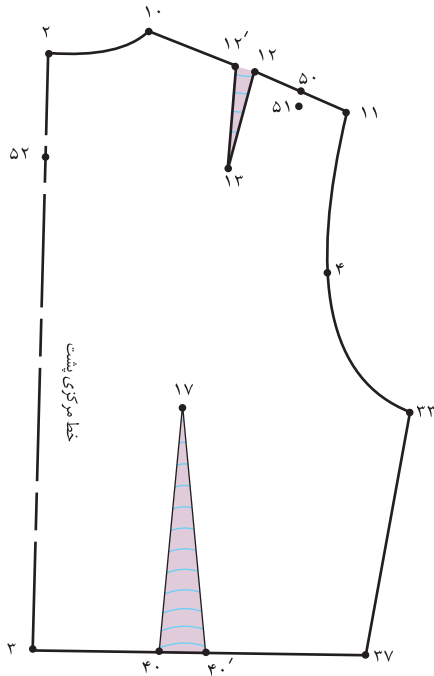

شکل ۳۴۹-۱ ▲

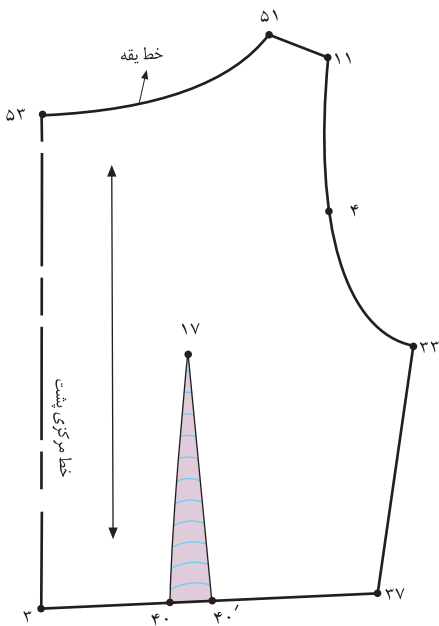

شکل ۳۵۱-۱ ▲

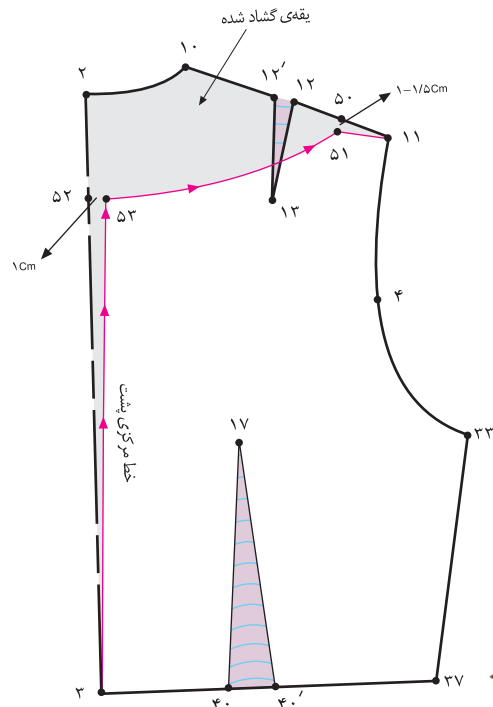

شکل ۳۵۰-۱ ▲

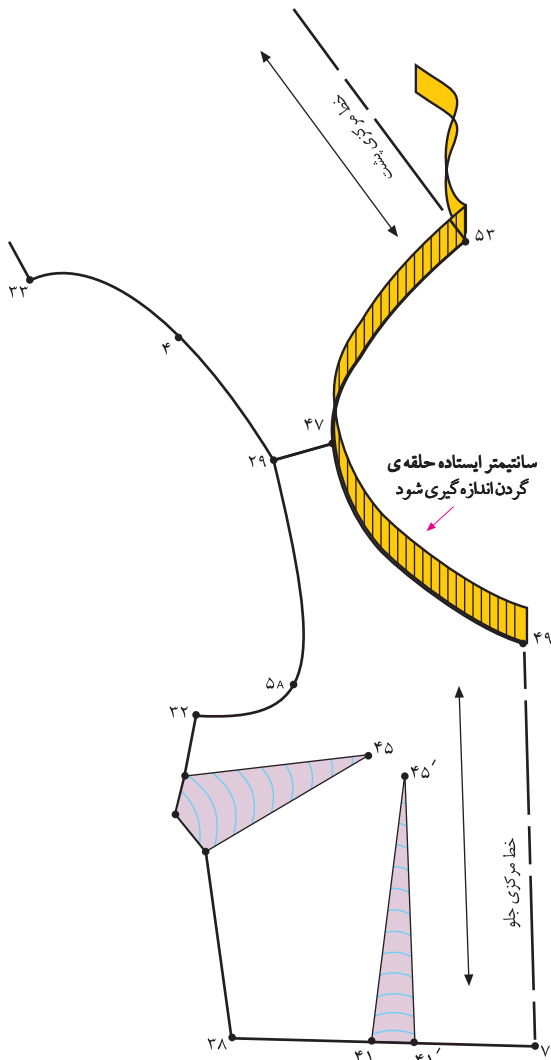

شکل ۱-۳۵۲

- حلقه‌ی یقه‌ی جلو «۴۷ → ۴۹» و حلقه‌ی یقه‌ی پشت «۵۳ → ۵۱» را اندازه بگیرید و یادداشت کنید. (شکل ۱-۳۵۲)
- در این مدل، ۳۵ سانتیمتر ۵۳ → ۵۱ → ۴۷ → ۴۹
- دو خط عمود برهم رسم کرده و «نقطه‌ی ۱» را مشخص کنید.
- از «نقطه‌ی ۱» به اندازه‌ی «۱/۵ تا ۲ برابر اندازه‌ی حلقه‌ی یقه»، بیرون بروید تا «نقطه‌ی ۲» به دست آید.

- ۱ → ۲ (۷۰cm × ۲ ۱/۵ تا ۲ برابر اندازه‌ی حلقه‌ی یقه ۱ → ۲)
- از نقاط «۱» و «۲» به اندازه‌ی پهنای والان چین دار (اندازه‌ی آن بستگی به مدل دارد). بیرون بیاورید تا «نقاط ۳» و «۴» به دست آید.
- (پهنای والان چین دار) در این مدل، ۸ سانتیمتر ۲ → ۴ ۱ → ۳
- خط «۳ → ۱» را روی دولای بسته‌ی پارچه قرار دهید.

شکل ۱-۳۵۳

- خط یقه (وصل به یقه‌ی بالاتنه) را به صورت دوردیف با چرخ خیاطی (با درجه‌ی درشت) بدوزید، سپس آن را چین کش کنید.
- شکل ۱-۳۵۴

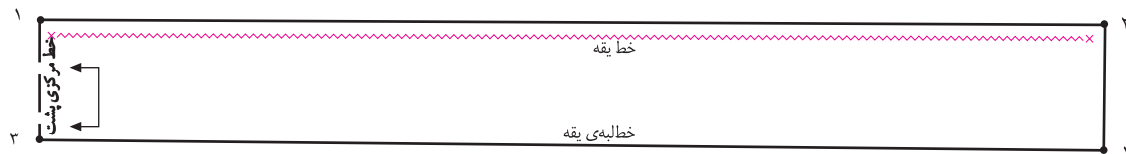

شکل ۱-۳۵۳

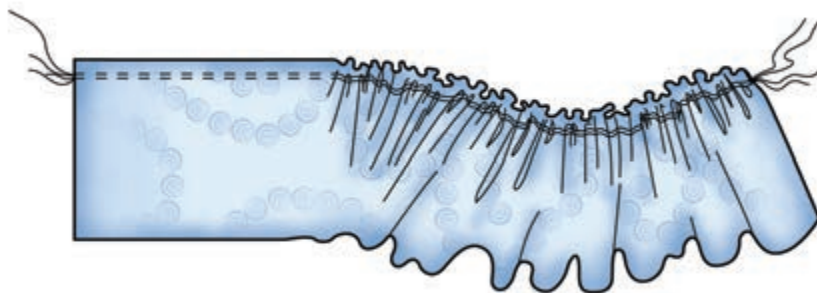

شکل ۱-۳۵۴

استاندارد مهارت: نازک دوزی زنانه درجه ۲  
الگوی انواع یقه  
شماره‌ی شناسایی: ۸۸ و ۷- / ۹۱ / ۴۱ / ۲ / ۴

واحد کار: توانایی ترسیم الگوی انواع یقه  
شماره‌ی شناسایی: ۸۸ و ۷- / ۹۱ / ۴۱ / ۲ / ۴

## آزمون عملی



الگوی والان چین دار در مدل‌های بالا را ترسیم کنید. به نظر شما این والان‌های چین دار چه تفاوتی با یکدیگر دارند؟

استاندارد مهارت: نازک دوزی زنانه درجه ۲  
الگوی انواع یقه  
شماره‌ی شناسایی: ۸۸ و ۷- / ۹۱ / ۴۱ / ۲ / ۴

واحد کار: توانایی ترسیم الگوی انواع یقه  
شماره شناسایی: ۹- ۴ / ۲ / ۴۱ / ۹۱ و ۸۸

## خودآزمایی نظری مروری

۱- سه گروه کلی یقه را نام ببرید.

..... ۱- ..... ۲- ..... ۳- .....

۲- نام حداقل چهار یقه برگردان پایه دار را بنویسید.

..... ۱- ..... ۲- .....

..... ۳- ..... ۴- .....

۳- یقه‌ی ایستاده چگونه یقه‌ای می‌باشد؟

۴- انواع یقه نام برده شده در زیر به کدام گروه تعلق دارند؟

گروه کلی انواع یقه	
گروه اصلی یقه‌ها	گروه فرعی یقه‌ها
یقه‌های ساده خطی	ب ب پایه دار
	چهار گوشه
	ملوانی
یقه‌های ایستاده	فرنچی
	آرشال
یقه‌های برگردان پایه دار	مردانه
	هفت
	چینی
یقه‌های برگردان بدون پایه یا مسطح	انگلیسی
	هفت
	شال
	گرد
	شکاری

۵- با توجه به «شکل ۳۵۵-۱» به سؤالات زیر پاسخ دهید:

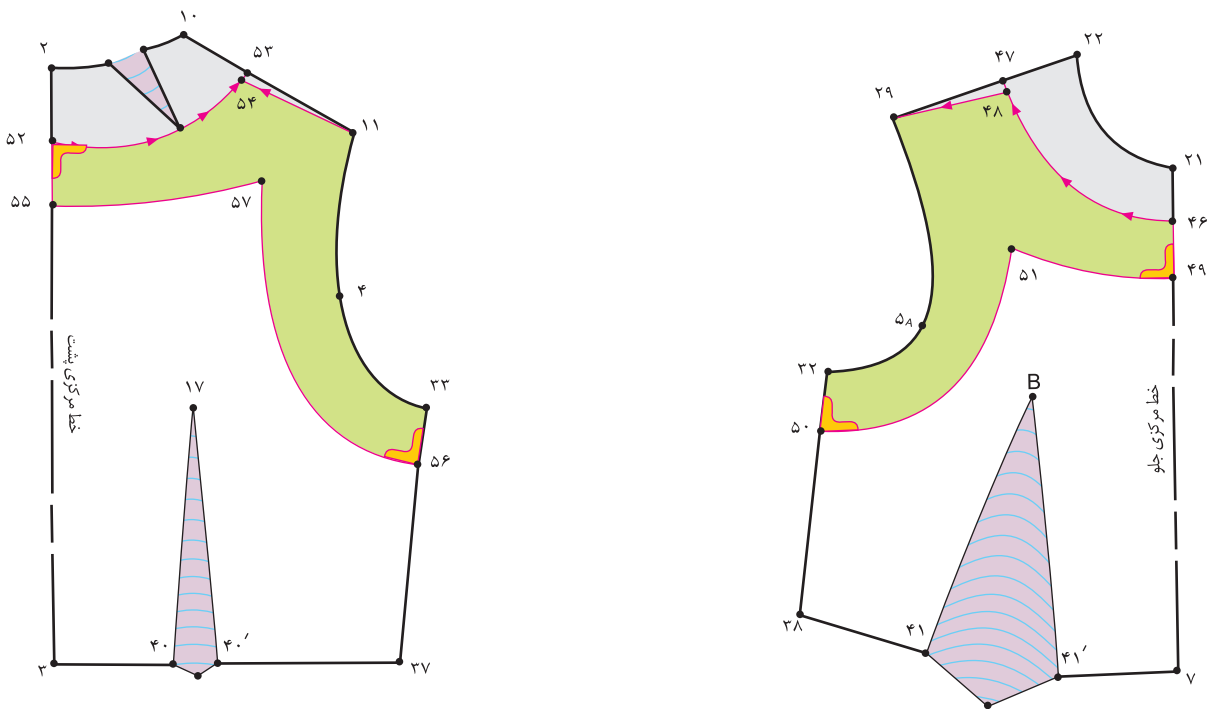

شکل ۳۵۵-۱ ▲

- ۵-۱ - فاصله‌ی « $46 \rightarrow 49$ » و « $52 \rightarrow 55$ » چند سانتیمتر است؟ .....
- ۵-۲ - نقاط « $56$  و  $50$ » به اندازه‌ی چند سانتیمتر گونیا شده است؟ .....
- ۵-۳ - فاصله‌ی « $47 \rightarrow 48$ » و « $52 \rightarrow 54$ » چند سانتیمتر است؟ .....
- ۵-۴ - نام این سجاف ..... است.

۶- با توجه به «شکل ۱-۳۵۶» به سؤالات زیر پاسخ دهید:

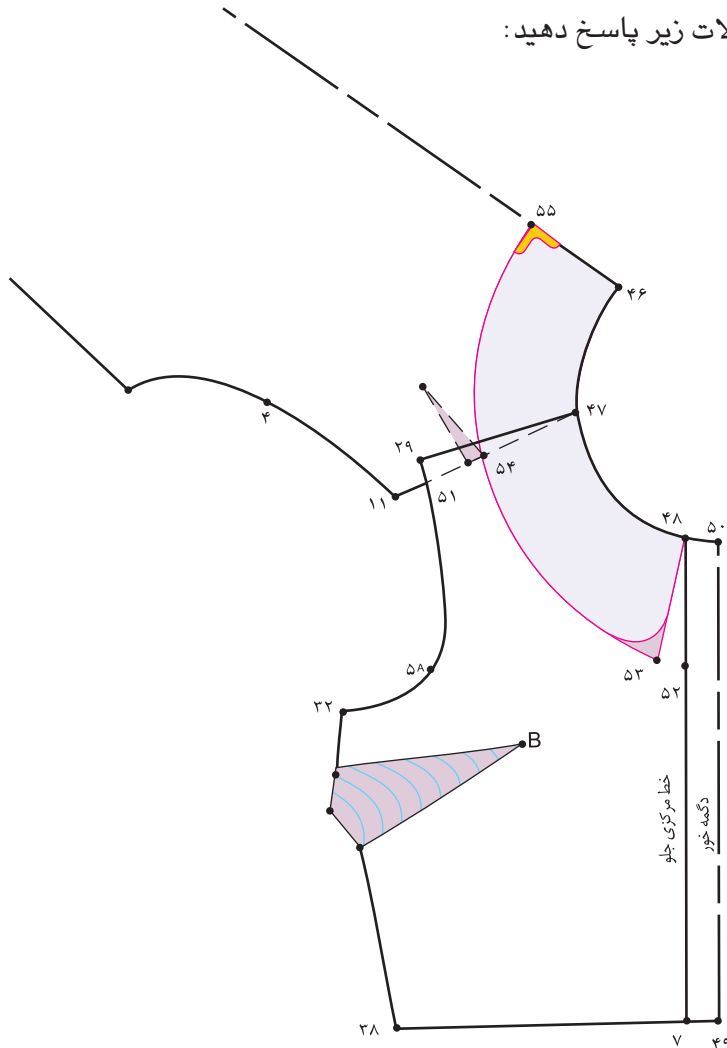

شکل ۱-۳۵۶

۶-۱- فاصله‌ی «۲۹ → ۵۱» حدوداً چند سانتیمتر است؟

۶-۲- پایه‌ی ایجاد شده در این یقه حدوداً چند سانتیمتر است؟

۶-۳- نام خط «۵۳ → ۵۵» چیست؟

۶-۴- «نقطه‌ی ۵۵» چند سانتیمتر گونیا شود؟

۶-۵- اگر بخواهیم الگوی این یقه پایه‌دار شود، فاصله‌ی نقاط «۵۱ → ۲۹» بیشتر شود یا کمتر؟



۷- با توجه به «شکل ۱-۳۵۷» به سؤالات زیر پاسخ دهید:

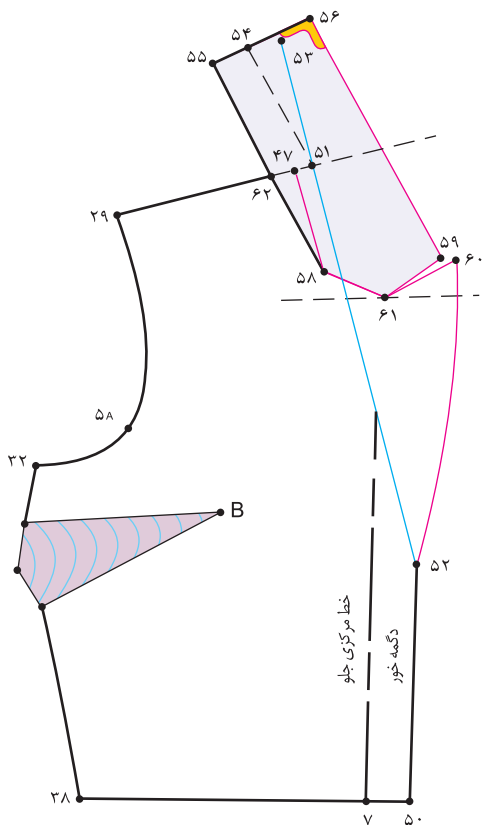

۷-۱- نام فاصله‌ی « $۵۹ \rightarrow ۶۱ \rightarrow ۶۰$ » چیست؟

۷-۲- فاصله‌ی « $۴۷ \rightarrow ۵۱$ » چند سانتیمتر است؟

۷-۳- اندازه‌ی « $۵۳ \rightarrow ۵۱$ » برابر است با .....

۷-۴- نام خط « $۵۱ \rightarrow ۵۴$ » چیست؟

۷-۵- نام خط « $۵۲ \rightarrow ۵۱$ » چیست؟

۷-۶- نام خط « $۶۰ \rightarrow ۵۲$ » چیست؟

۷-۷- خط « $۵۸ \rightarrow ۴۷$ » به کدام خط در یقه دوخته می‌شود؟

۷-۸- نام خط « $۵۵ \rightarrow ۵۶$ » چیست؟

شکل ۱-۳۵۷

۸- با توجه به «شکل ۱-۳۵۸» به سؤالات زیر پاسخ دهید:

۸-۱- خط «۴۶ → ۵۱» چیست؟

۸-۲- نام خط «۴۸ → ۴۹» چیست؟

۸-۳- نام خط «۴۹ → ۵۲» چیست؟

۸-۴- نام خط «۵۵ → ۵۱» چیست؟

۸-۵- نام خط «۵۳ → ۵۲» چیست؟

۸-۶- نام خط «۵۵ → ۴۹» چیست؟

۸-۷- چرا جا دکمه‌ی این مدل روی خط مرکزی جلو قرار نمی‌گیرد؟

۸-۸- نام این الگوی یقه چیست؟

۸-۹- سجاف این یقه جداست یا سرخود؟

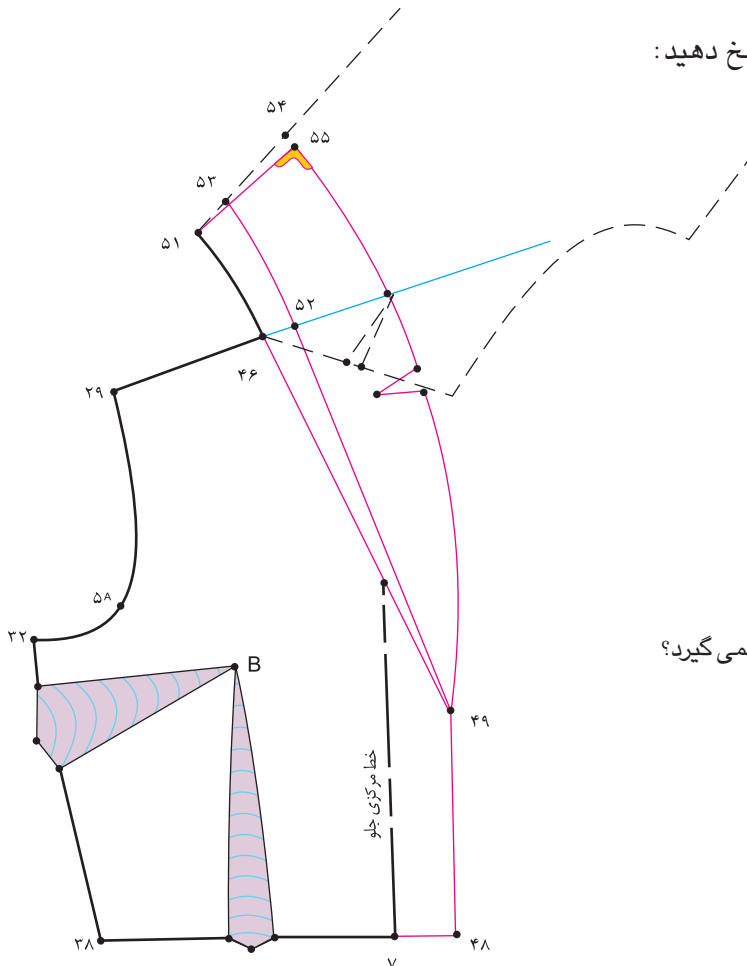

شکل ۱-۳۵۸ ▲

استاندارد مهارت: نازک دوزی زنانه درجه ۲  
الگوی انواع یقه  
شماره‌ی شناسایی: ۸۸ و ۷-۹۱/۴۱/۲/۴

واحد کار: توانایی ترسیم الگوی انواع یقه  
شماره‌ی شناسایی: ۸۸ و ۷-۹۱/۴۱/۲/۴

۹- با توجه به «شکل ۱-۳۵۹» به سؤالات زیر پاسخ دهید:

۹-۱- در مدل (ب) لبه‌ی بیرونی یقه ..... می باشد.

۹-۲- در مدل (الف) فاصله‌ی «۲ → ۴» ..... سانتیمتر است.

۹-۳- در مدل (ب) فاصله‌ی «۲ → ۴» ..... است.

۹-۴- در مدل (ب) فاصله‌ی «۴ → ۶» به اندازه‌ی ..... است.

۹-۵- «نقطه‌ی ۵» محلّ ..... است.

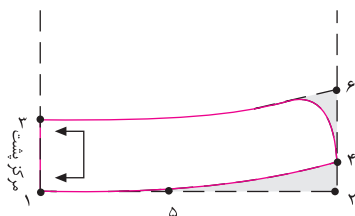

مدل الف

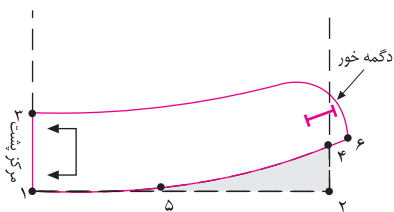

مدل ب

شکل ۱-۳۵۹

	واحد کار: توانایی ترسیم الگوی انواع یقه شماره شناسایی: ۹-۴/۲/۴۱/۹۱-۷ و ۸۸	استاندارد مهارت: نازک دوزی زنانه درجه ۲ الگوی انواع یقه شماره شناسایی: ۸۸ و ۷-۹۱/۴۱/۲/۴
--	--	---

۱۰- با توجه به «شکل ۱-۳۶۰» به سؤالات زیر پاسخ دهید:

۱۰-۱ خط «۴۷ → ۷» روی ..... پارچه قرار می گیرد.

الف - دولای باز

ب - دولای بسته ی اریب

پ - دولای باز اریب

ت - دولای بسته

۱۰-۲ خط «۴۷ → ۲۲»، خط ..... است.

الف - خط اریب

ب - خط یقه

پ - خط «تا» ی یقه

ت - خط راستای پارچه

۱۰-۳ نام یقه ی این الگو چیست؟

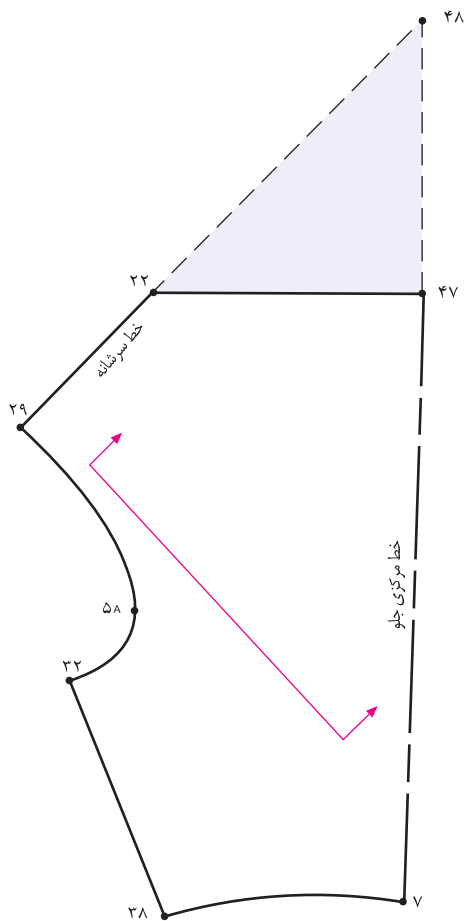

شکل ۱-۳۶۰ ▲

۱۱- با توجه به «شکل ۱-۳۶۱» به سؤالات زیر پاسخ دهید:

۱۱-۱- شکل ۱-۳۶۱ مربوط به کدام قسمت از الگوست؟

۱۱-۲- شکل (الف) مربوط به کدام قسمت از الگوست؟

۱۱-۳- شکل (ب) مربوط به کدام قسمت از الگوست؟

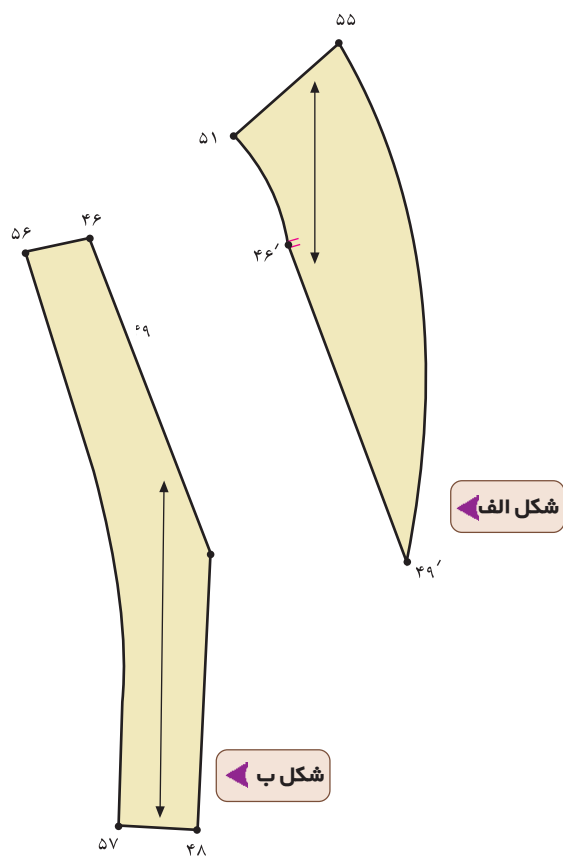

▲ شکل ۱-۳۶۱

# پاسخ نامه‌ی خودآزمایی نظری مروری

- ۱- یقه‌های ساده‌ی خطی، ایستاده، برگردان
- ۲- آرشال، انگلیسی، ب ب پایه دار، شکاری، مردانه
- ۳- یقه‌های ایستاده دور گردن در حال ایستاده قرار می‌گیرد و برگردان ندارد. خط لبه‌ی بیرونی یقه تقریباً با خط لبه‌ی گردن برابر است.
- ۴- یقه‌های ساده خطی گرد- چهار گوشه (خشتی)
- ۴-۱- هفت، قایقی
- ۴-۲- یقه‌های ایستاده فرنچی- چینی
- ۴-۳- یقه‌های برگردان پایه دار آرشال- انگلیسی- ب ب پایه دار- شکاری- مردانه
- ۴-۴- یقه‌های برگردان بدون پایه یا مسطح ملوانی- شال
- ۵- ۵-۱- «۴ سانتیمتر»
- ۵-۲- «۱ سانتیمتر»
- ۵-۳- «۵/۵ تا ۱ سانتیمتر»
- ۵-۴- سجاف یکسره‌ی حلقه‌ی گردن و آستین
- ۶- ۶-۱- «۱/۵ سانتیمتر»
- ۶-۲- حدود «۴/۰ سانتیمتر»
- ۶-۳- خط لبه‌ی بیرونی یقه (طرح یقه)
- ۶-۴- «۱/۵ سانتیمتر»
- ۵-۶- بیشتر
- ۷- ۷-۱- دال یقه
- ۷-۲- «۲ سانتیمتر»
- ۷-۳- حلقه‌ی گردن گشاد شده پشت به اضافه‌ی ۱ سانتیمتر
- ۷-۴- خط پایه‌ی یقه
- ۷-۵- خط شکست
- ۶-۷- خط لبه‌ی خارجی یقه
- ۷-۷- به خط «۵۸ → ۶۲» دوخته می‌شود
- ۷-۸- خط مرکزی پشت
- ۸- ۸-۱- خط پشت یقه
- ۸-۲- خط دگمه خور
- ۸-۳- خط شکست
- ۸-۴- خط مرکزی پشت یقه
- ۸-۵- خط پایه‌ی یقه
- ۸-۶- خط لبه‌ی خارجی یقه
- ۸-۷- زیر دگمه خور آن نسبتاً زیاد است (چهار دگمه است)
- ۸-۸- یقه آرشال طرح انگلیسی
- ۸-۹- سجاف جدا
- ۹- ۹-۱- نزدیک به حلقه‌ی گردن
- ۹-۲- «۱/۵ سانتیمتر»
- ۹-۳- «۳ سانتیمتر»
- ۹-۴- دگمه خور الگوی بالاتنه
- ۹-۵- موازنه‌ی سرشانه
- ۱۰- ۱۰-۱- ب
- ۱۰-۲- پ
- ۱۰-۳- دراپه‌ی زیاد
- ۱۱- ۱۱-۱- الگوی لایی
- ۱۱-۲- لایی وصل به یقه بالاتنه
- ۱۱-۳- لایی وصل به سجاف