

دامن با پسیلی های دو قلو و یک طرفه

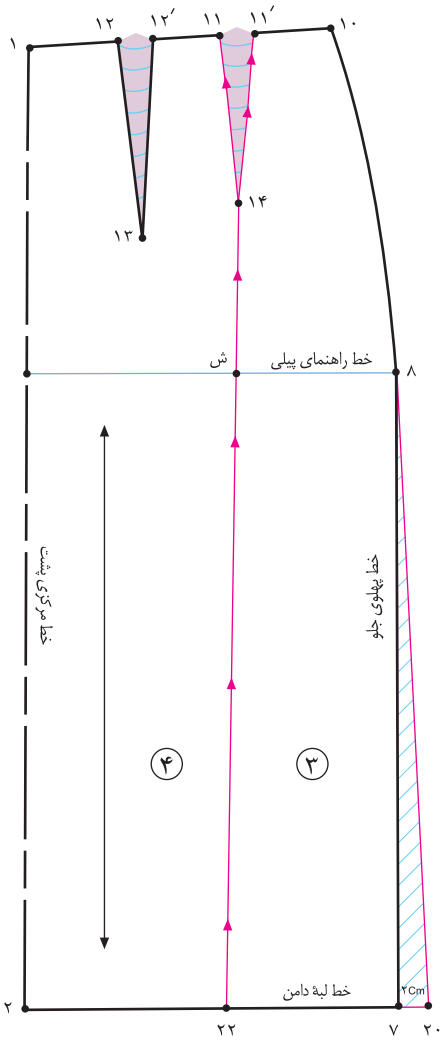

▲ شکل ۲-۷۰



▲ شکل ۲-۷۲

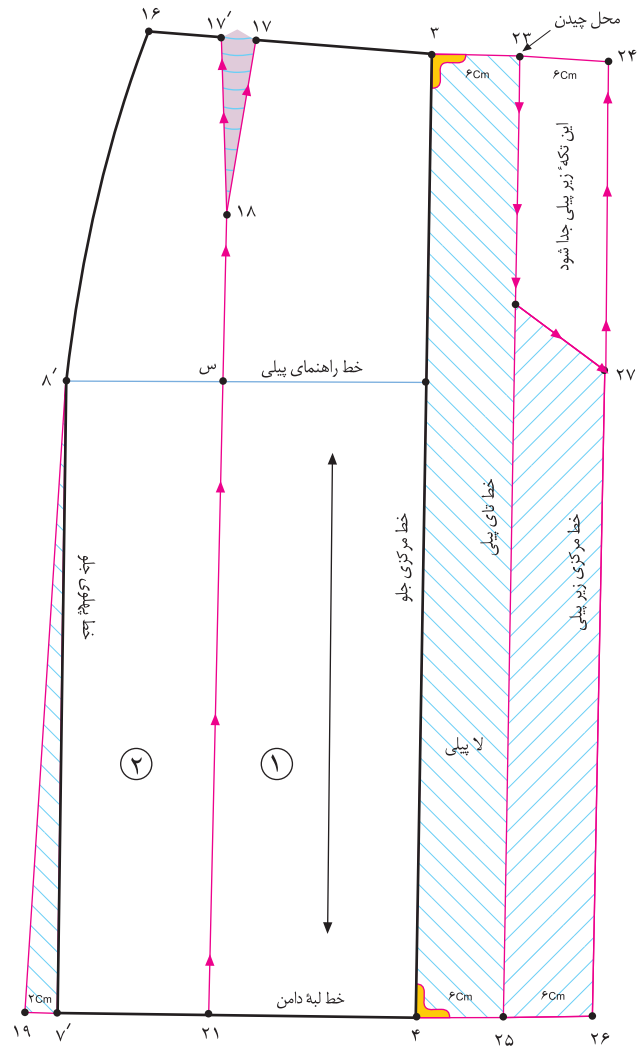

▲ شکل ۲-۷۱

گام اول

بیرون بیاپید، (در این مدل، دو عدد پیزی هر کدام «۶ سانتی متر») نقاط «۲۳ و ۲۴» به دست می آید.
 در این مدل، ۶ سانتی متر = ۲۳ - ۲۴ = ۲۳ - ۳
 از «نقطه ی ۴» مانند قسمت بالای پیزی بیرون بیاپید، نقاط «۲۵ و ۲۶» به دست می آید.
 از نقاط «۲۱ و ۲۲» خطوط را در جهت فلش ها قیچی کنید.

از الگوی یکی از دامن ها (در این مدل فون) رولت کنید.
 از نقاط «۷ و ۷'» خطوط پهلو، به اندازه ی دلخواه (در این مدل ۲ سانتی متر) بیرون بیاپید، نقاط «۱۹ و ۲۰» به دست می آید.
 از انتهای پنس های جلو و پشت نقاط «۱۴ و ۱۸» خطوطی موازی با مرکز جلو و پشت رسم کنید تا نقاط «۲۱ و ۲۲» به دست آید (شکل های ۷۲ و ۷۱-۲).
 از «نقطه ی ۳» (خط مرکزی جلو) به اندازه ی پهنای پیزی و لاپیزی

استاندارد مهارت: نازک دوزی زنانه درجه ۲ (الگو)
شماره شناسایی: ۸۸ و ۷-۹۱/۴/۲/۴

پیمانه‌ی مهارتی: توانایی ترسیم الگوی انواع دامن
شماره شناسایی: ۸۸ و ۷-۹۱/۴۱/۲/۴-۲

واحد کار ۲: توانایی ترسیم الگوی دامن
شماره شناسایی: ۸۸ و ۷-۹۱/۴۱/۲/۴-۲۲



▲ شکل ۲-۷۴

▲ شکل ۲-۷۳



این مدل، دو عدد پیلی هر کدام «۶ سانتی متر» سپس تکه‌ی شماره ۲ را بچسبانید. (شکل ۲-۷۳)
همین مراحل را در قسمت پشت الگو انجام دهید. (شکل ۲-۷۴)
این روش برای پیلی‌های راسته است، جهت ترسیم پیلی‌هایی که عرض آن در لبه‌ی دامن بیش‌تر از قسمت بالا (باسن) است، از خط افقی راهنمای الگو استفاده نمی‌کنیم.

در صورتی که ضخامت پارچه در قسمت بالای دامن زیاد باشد، می‌توانید این قسمت را بچینید.
جهت ترسیم پیلی‌ها، قطعه کاغذی زیر الگو بچسبانید.
روی کاغذ خط افقی راهنمای پیلی را رسم کنید تا الگوها به ترتیب شماره روی آن گذاشته شود.
از «نقطه‌ی س» به اندازه‌ی لاپیلی و زیرپیلی بیرون بیاید (در

استاندارد مهارت: نازک دوزی زنانه درجه ۲ (الگو)
شماره‌ی شناسایی: ۸۸ و ۷-۹۱/۴/۲/۴

پیمانه‌ی مهارتی: توانایی ترسیم الگوی انواع دامن
شماره‌ی شناسایی: ۸۸ و ۷-۹۱/۴۱/۲/۴-۲

واحد کار ۲: توانایی ترسیم الگوی دامن
شماره‌ی شناسایی: ۸۸ و ۷-۹۱/۴۱/۲/۴۱-۲۲

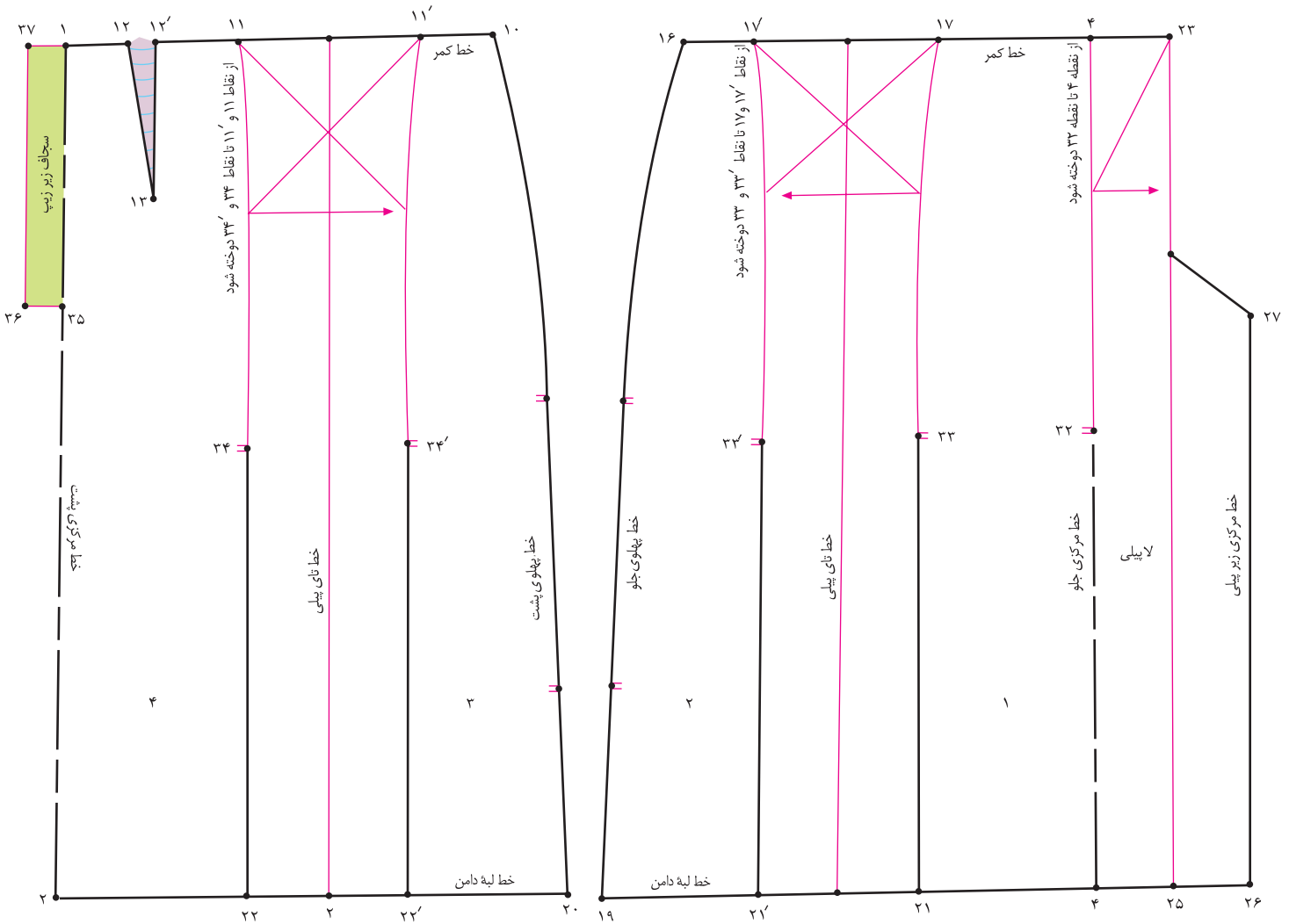

▲ شکل ۲-۷۶

▲ شکل ۲-۷۵



کام موم

✿ در این مدل، پشلی خط مرکزی جلو «پشلی دوقلو» و پشلی‌های وسط دامن «پشلی یک طرفه»* است.

✿ در این مدل، جهت «تالی» پشلی یک طرفه به سمت پهلوها است.

✿ در صورتی که پشلی‌ها تالبه‌ی دامن «تا» شود، باید خطوط «۴» → «۳۲»، «۲۱» → «۳۳» و «۲۲» → «۳۴» روی پارچه علامت‌گذاری و سپس اتو گردد.

✿ از «نقطه‌ی ۴» به اندازه‌ی دلخواه (در این مدل ۳۵ سانتی‌متر) جهت دوختن قسمت بالای پشلی پایین بیاید، «نقطه‌ی ۳۲» به دست می‌آید.

✿ از نقاط «۱۷» و «۱۷'» به اندازه‌ی دلخواه پایین بیاید، نقاط «۳۳» و «۳۳'» به دست می‌آید (شکل ۲-۷۵).

✿ همین مراحل را در قسمت پشت انجام دهید (شکل ۲-۷۶).

* در صورتی که بخواهیم در وسط دامن پشلی دوقلو داشته باشیم، باید این اندازه «۲ برابر» شود.

دامن چین دار با پلی در خط مرکزی جلو



▲ شکل ۲-۷۷

استاندارد مهارت: نازک دوزی زنانه درجه ۲ (الگو)
شماره‌ی شناسایی: ۸۸ و ۷-۹۱/۴/۲/۴

پیمانه‌ی مهارتی: توانایی ترسیم الگوی انواع دامن
شماره‌ی شناسایی: ۸۸ و ۷-۹۱/۴۱/۲/۴-۲

واحد کار ۲: توانایی ترسیم الگوی دامن
شماره‌ی شناسایی: ۸۸ و ۷-۹۱/۴۱/۲/۴۱-۲۲

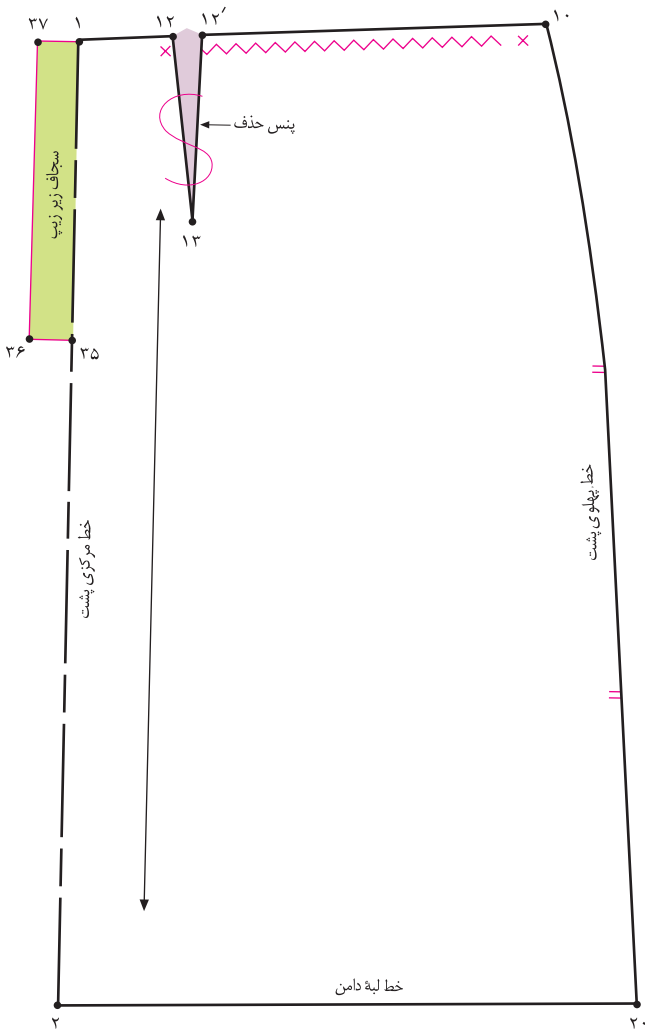

▲ شکل ۲-۷۹

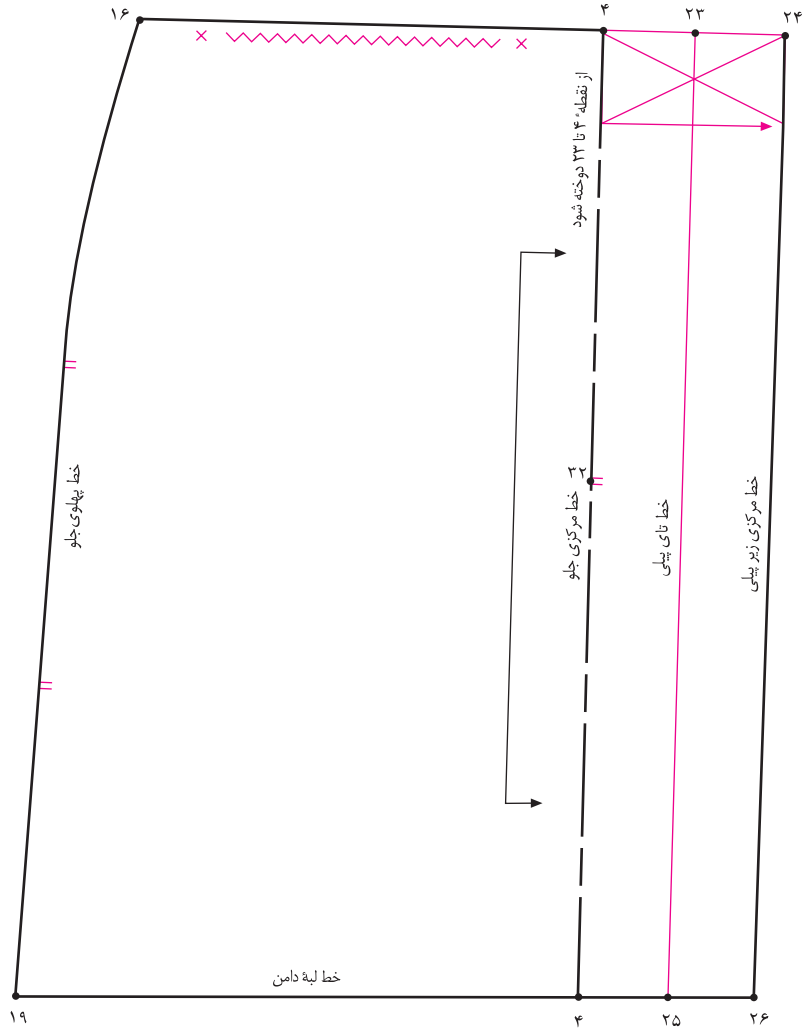

▲ شکل ۲-۷۸



❖ قسمتی را که قرار است چین داده شود، روی الگو مشخص کنید.
❖ علائم «راستای پارچه»، «دولای باز یا بسته» و «موازنه» را روی الگو مشخص کنید (شکل‌های ۲۷۸ و ۲۷۹).

❖ الگوی دامن شکل ۲-۷۵ را رولت کنید.
❖ علامت‌های پیلی در وسط الگوی جلو و پشت و همچنین پنس پشت را حذف کنید.
❖ تکه‌ی بالایی پیلی در کمر «۲۳ → ۲۴» در این مدل چیده نمی‌شود (شکل ۲-۷۸).

آزمون نظری، مروری بر الگوها

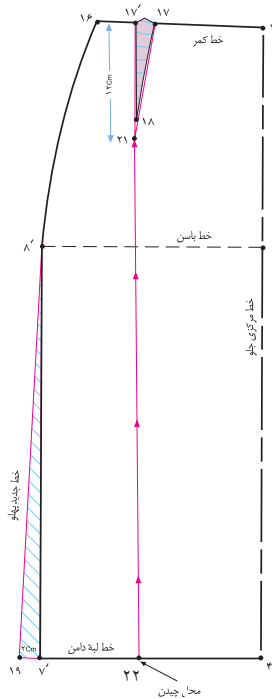

۱. با توجه به شکل روبه رو به سوالات پاسخ دهید:

- ۱-۱. جهت برابر شدن اندازه ی اوزمان در لبه ی دامن چه باید کرد؟
- ۱-۲. خط «۲۱ → ۲۲» موازی با کدام خط رسم می شود؟
- ۱-۳. آیا اندازه «۱۹ → ۱۷'» در الگوها ثابت است؟
- ۱-۴. حداقل و حداکثر «۱۹ → ۱۷'» چه مقدار می تواند باشد؟
- ۱-۵. طول و پهنای پنس «۱۷ → ۱۷' → ۱۸» برابر کدام پنس است؟
- ۱-۶. چگونه خط دولای اریب پارچه را روی الگوی دامن رسم می کنید؟

۲. با توجه به شکل روبه رو به سوالات پاسخ دهید:

- ۲-۱. آیا در الگوی پیلی دو طرفه دو سمت پیلی الگو برابر است؟
- ۲-۲. چرا از «نقطه ی ۲۴» مطابق شکل روی پیلی دوخته می شود؟
- ۲-۳. روی شکل لاپیلی و زیرپیلی را مشخص کنید.
- ۲-۴. آیا در مدل ها پیلی دوقلو پیلی ها تالبه ی دامن اتو می شود؟
- ۲-۵. در هنگام برش پارچه از «نقطه ی ۲۴» چند سانتی متر در درز مرکز پشت، جا درز گذاشته می شود؟

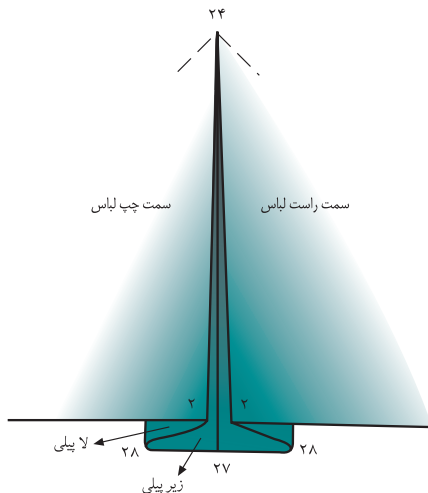

۳. کدام یک از روش های اوزمان دامن فون را می توان بیشتر از «۶ سانتی متر» اوزمان داد؟

۴. چهار طرح دامن که دارای پیلی دوقلو و یک طرفه است، انتخاب کنید، روش الگوسازی آن را در کلاس توضیح دهید.

استاندارد مهارت: نازک دوزی زنانه درجه ۲ (الگو)
شماره شناسایی: ۸۸ و ۷-۹۱/۴/۲/۴

پیمانه‌ی مهارتی: توانایی ترسیم الگوی انواع دامن
شماره‌ی شناسایی: ۸۸ و ۷-۹۱/۴۱/۲/۴-۲

واحد کار ۲: توانایی ترسیم الگوی دامن
شماره‌ی شناسایی: ۸۸ و ۷-۹۱/۴۱/۲/۴۱-۲۲

آزمون عملی مروری



هنرجویان محترم در این صفحه جهت بررسی مدل‌های تدریس شده، با آثار طراحان لباس آشنا می‌شوید.



▲ شکل ۸۰-۲

باراهنمای معلم محترم کلاس الگوهای بالا را ترسیم کنید، طول قد دامن، میزان گشادی لبه‌ی دامن، نوع پیلی‌ها، جیب‌ها، چاک و ... را مطابق مدل ترسیم کنید.



▲ شکل ۲-۸۱

اساس دامن ترک



اندازه‌های مورد نیاز:

- دور کمر * ۶۸ سانتی متر
- دور باسن بزرگ * ۹۶ سانتی متر
- بلندی باسن بزرگ * ۲۱ سانتی متر
- قد دامن * ۷۰ سانتی متر
- تعداد ترک‌ها * دلخواه (مطابق مدل)

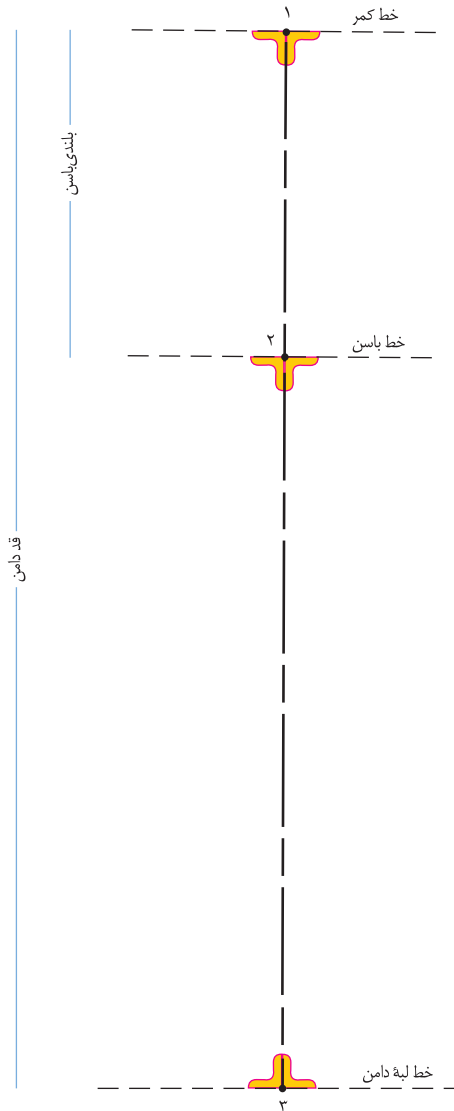

شکل ۲-۸۲

گام اول

- ابتدا خط عمودی روی کاغذ رسم کنید.
- روی این خط، اندازه‌ی بلندی باسن و قد دامن را مشخص کنید.
- در این مدل ۲۱ cm، بلندی باسن = ۲ → ۱
- در این مدل ۷۰ cm، بلندی قد دامن = ۳ → ۱
- از نقاط «۱» و «۲» و «۳» به وسیله‌ی گونیا خطی فرضی به طرفین ترسیم کنید (شکل ۲-۸۲).

- خط کمر = ۱ خط
- خط باسن = ۲ خط
- خط لبه‌ی دامن = ۳ خط

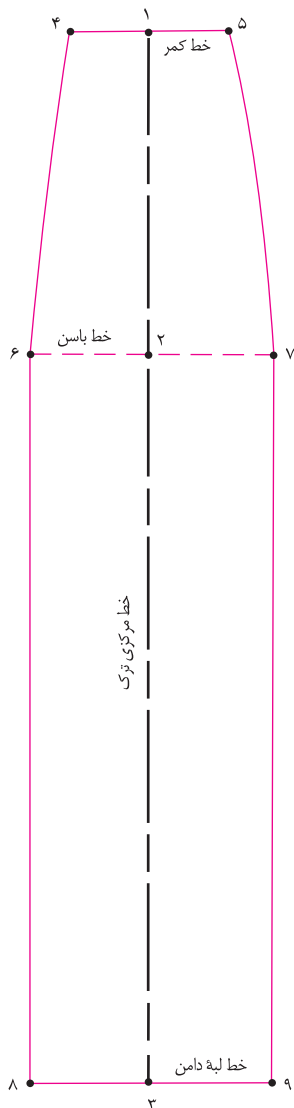

▲ شکل ۲-۸۴

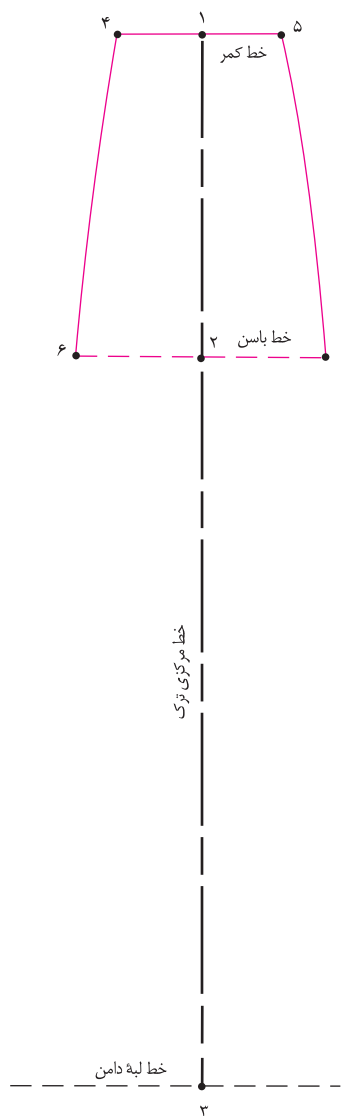

▲ شکل ۲-۸۳



تعداد ترک ها: (دور باسن + ۳ سانتی متر) = $6 \rightarrow 7$

$$96\text{cm} + 3\text{cm} = 99\text{cm} : 6 = 16/5 \text{ cm}$$

❁ نقاط «۵» و «۷» و «۴» را به وسیله ی خط کش مخصوص پهلوی به یکدیگر وصل کنید.

❁ از طرفین «نقطه ی ۳» خط لبه ی دامن برابر فاصله ی «۷» و «۶» را

مشخص کنید، نقاط «۸» و «۹» به دست می آید (شکل ۲-۸۴).

❁ نقاط «۷» و «۹» و «۶» و «۸» را وصل کنید.

❁ از طرفین «نقطه ی ۱» به اندازه ی $\frac{1}{2}$ دور کمر به اضافه ی آزادی

(۱ سانتی متر) تقسیم بر تعداد ترک ها* بیرون بیابید، نقاط «۴» و «۵»

به دست می آید (شکل ۲-۸۳).

تعداد ترک ها: (دور کمر + ۱ سانتی متر) = $4 \rightarrow 5$

$$(68\text{cm} + 1\text{cm}) : 6 = 11/5 \text{ cm}$$

❁ از طرفین «نقطه ی ۲» به اندازه ی $\frac{1}{2}$ دور باسن به اضافه ی آزادی**

تقسیم بر تعداد ترک ها بیرون بیابید، نقاط «۶» و «۷» به دست می آید.

* تعداد ترک ها به مدل و سلیقه ی فرد بستگی دارد، آن ها می توانند بین ۴، ۶ و ۸ و ۱۲ و ... باشد
 ** مقدار آزادی دور باسن بزرگ دلخواه است و به گشادی مورد نیاز در قسمت باسن بستگی دارد.

استاندارد مهارت: نازک دوزی زنانه درجه ۲ (الگو)
شماره شناسایی: ۸۸ و ۷-۹۱/۴/۲/۴

پیمانه‌ی مهارتی: توانایی ترسیم الگوی انواع دامن
شماره شناسایی: ۸۸ و ۷-۹۱/۴۱/۲/۴-۲

واحد کار ۲: توانایی ترسیم الگوی دامن
شماره شناسایی: ۸۸ و ۷-۹۱/۴۱/۲/۴۱-۲۲

روش اول

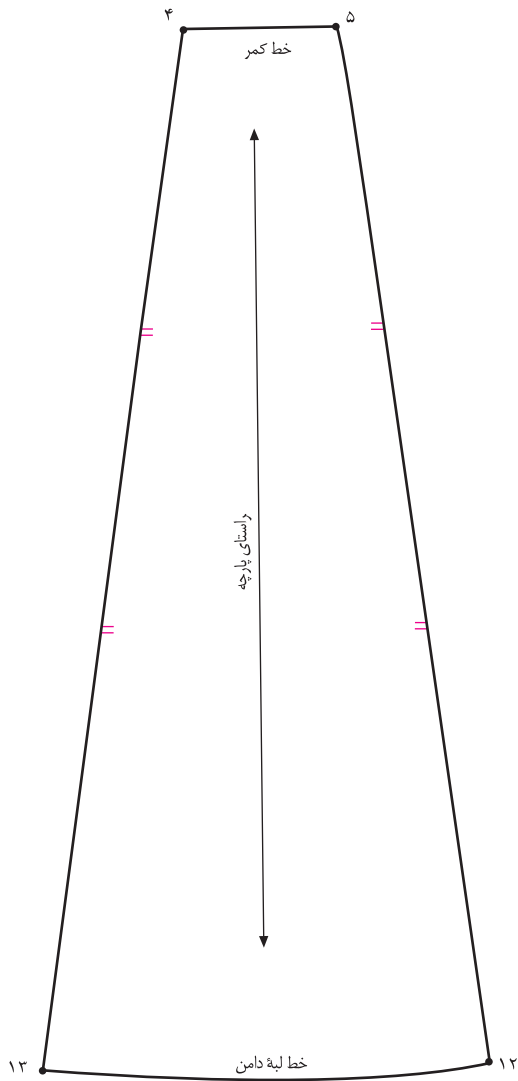

▲ شکل ۲-۸۶

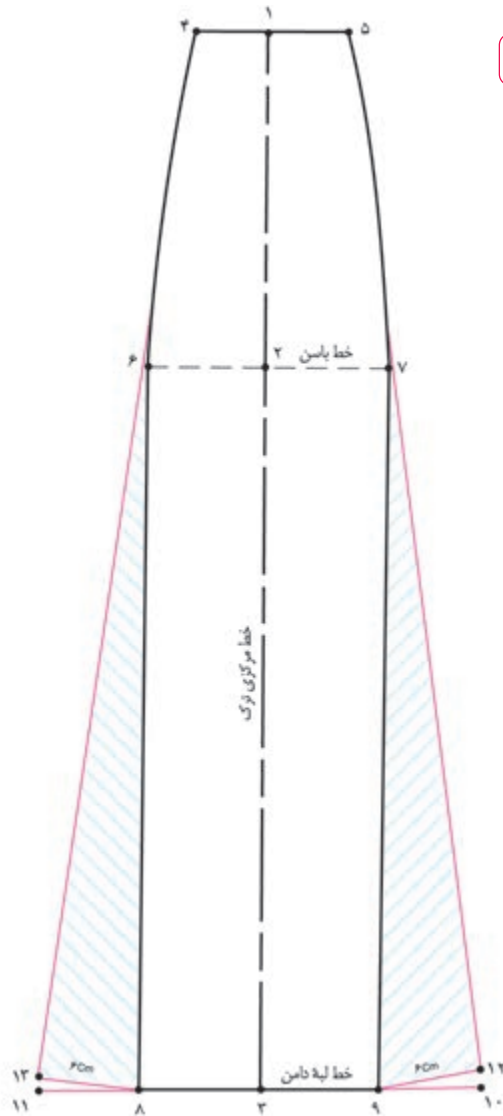

▲ شکل ۲-۸۵

گام اول

✿ از روی الگوی اولیه‌ی دامن ترک رولت کنید.

✿ از نقاط «۸ و ۹» به اندازه‌ی دلخواه «۶ سانتی متر» (به مدل بستگی دارد) بیرون بیاید، نقاط «۱۰ و ۱۱» به دست می‌آید.

۶ سانتی متر = $10 \rightarrow 11 = 9 \rightarrow 11$

✿ برای جلوگیری از افتادگی خطوط اوزمان پهلو‌ی ترک، فاصله‌ی «۷ → ۹» و «۸ → ۶» را اندازه بزنید، همین مقدار را از نقاط «۶ و ۷»

به سمت نقاط «۱۰ و ۱۱» علامت بگذارید، نقاط «۱۲ و ۱۳»

به دست می‌آید (شکل ۲-۸۵).

$6 \rightarrow 8 = 6 \rightarrow 13$

$7 \rightarrow 9 = 7 \rightarrow 12$

✿ برای رفع زاویه دار شدن نقاط «۸ و ۹» پیشنهاد می‌شود، خط

لبه‌ی دامن با خط کش مخصوص، ترسیم شود.

✿ روی خط مرکزی دامن علامت «راستای پارچه» را مشخص کنید

(شکل ۲-۸۶).

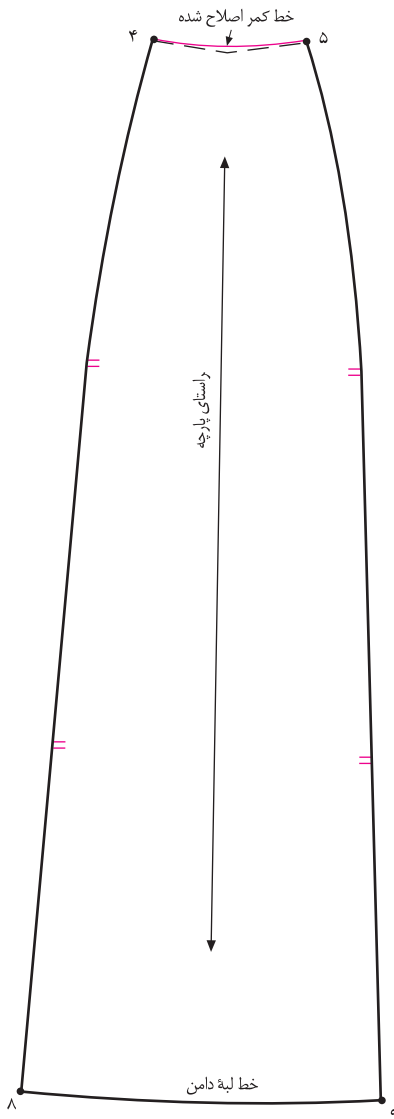

▲ شکل ۲-۸۹

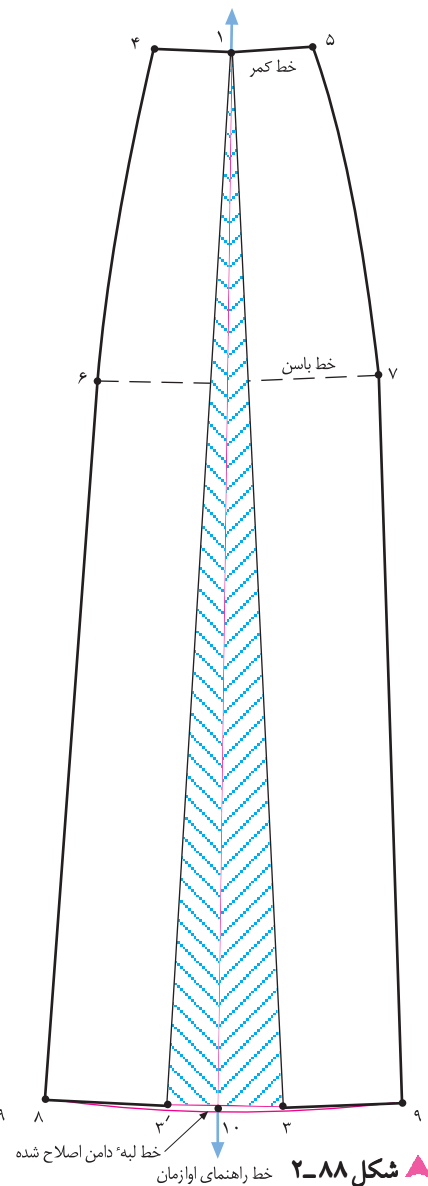

▲ شکل ۲-۸۸

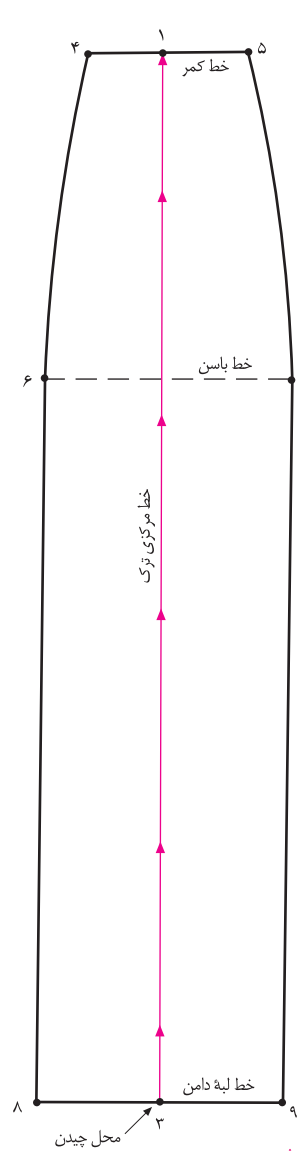

▲ شکل ۲-۸۷



کام اول

خط قرار گیرد (شکل ۲-۸۸).
 * به اندازه‌ی دلخواه (به مدل و جنس پارچه بستگی دارد) از «نقطه‌ی ۱» اوزان بدهید، خط لبه‌ی دامن اصلاح می‌شود.
 * علامت «راستای پارچه» و «موازنه» را مشخص کنید (شکل ۲-۸۹).

* فاصله‌ی «۱ → ۳» خط مرکزی ترک را از خط لبه‌ی دامن «نقطه‌ی ۳» قیچی کنید (شکل ۲-۸۷).
 * روی کاغذ یک خط عمود به اندازه‌ی تقریبی «قد دامن» با نام خط راهنمای اوزان رسم کنید.
 * «نقطه‌ی ۱» دامن را به گونه‌ای قرار دهید که با خط راهنمای اوزان مماس باشد و خط قیچی شده مرکزی خط در طرفین این

استاندارد مهارت: نازک دوزی زنانه درجه ۲ (الگو)
شماره شناسایی: ۸۸ و ۷-۹۱/۴/۲/۴

پیمانه‌ی مهارتی: توانایی ترسیم الگوی انواع دامن
شماره شناسایی: ۸۸ و ۷-۹۱/۴/۲/۴

واحد کار ۲: توانایی ترسیم الگوی دامن
شماره شناسایی: ۸۸ و ۷-۹۱/۴/۲/۴

روش سوم

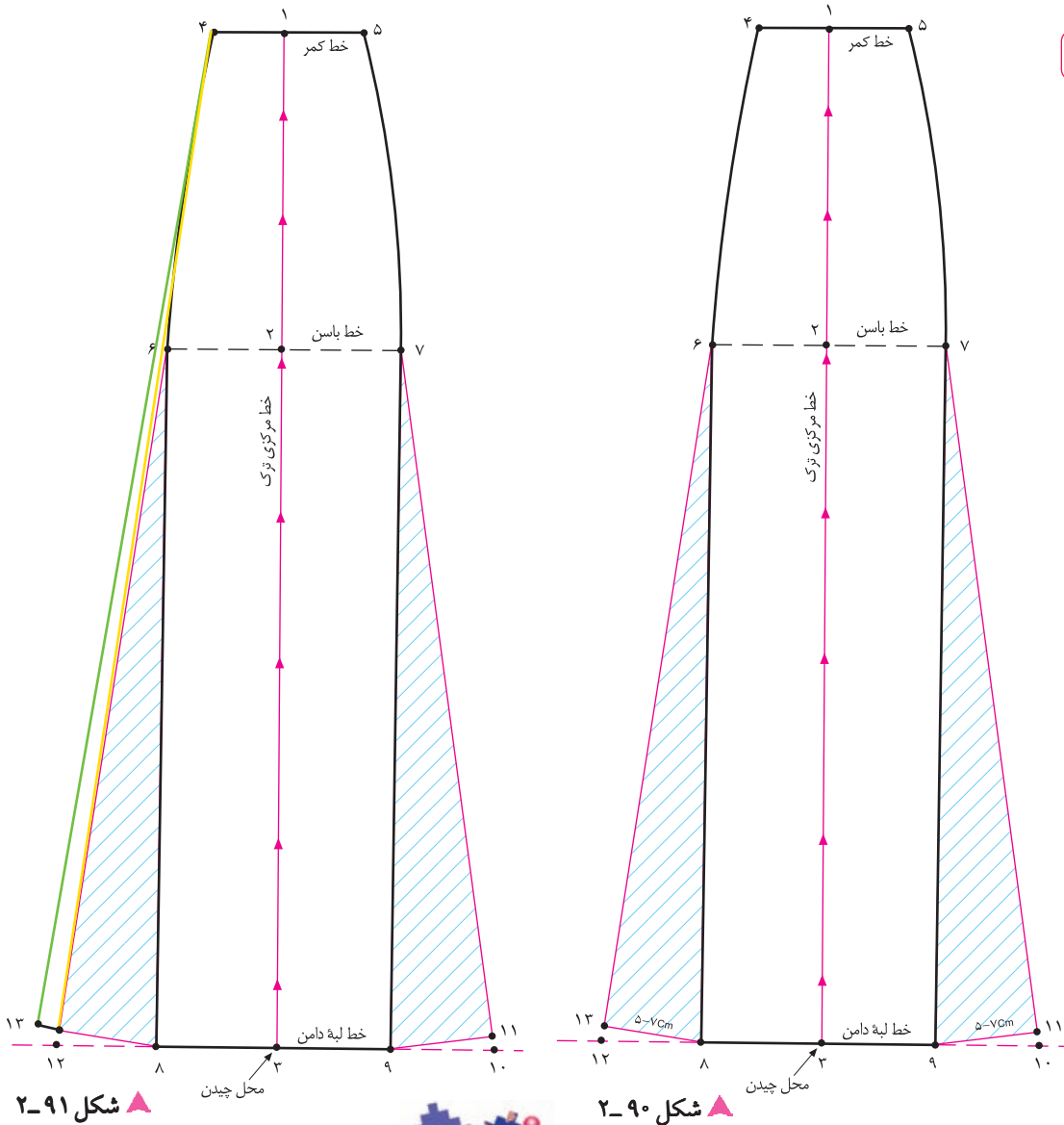

شکل ۹۱-۲

شکل ۹۰-۲



توجه کنید:

در صورتی که بخواهید گشادی اوزمان‌های پهلوی ترک از کمر باشد، می‌توانید از نقاط «۴ و ۵» یا حتی از باسن کوچک خط کش بگذارید و به هر اندازه که لازم است اوزمان در لبه‌ی دامن رسم کنید (شکل ۹۱-۲).

کام‌اول

این روش تلفیقی از روش‌های اول و دوم ترک است. در ابتدا، عیناً مانند دوروش قبلی اجرا می‌شود (شکل ۹۰-۲).

در این مدل ۷-۵ سانتی متر = $11 \rightarrow 9 \rightarrow 13$

$11 \rightarrow 7 \rightarrow 9 = 7 \rightarrow 6 \rightarrow 8$

خط مرکزی ترک قیچی شود = $3 \rightarrow 1$

* در این روش، گشادی از خط کمر تا لبه‌ی دامن است و ترکیبی از دوروش قبلی است.

استاندارد مهارت: نازک دوزی زنانه درجه ۲ (الگو)
 شماره شناسایی: ۸۸ و ۷-۹۱/۴/۲/۴

پیمانه‌ی مهارتی: توانایی ترسیم الگوی انواع دامن
 شماره شناسایی: ۸۸ و ۷-۹۱/۴۱/۲/۴-۲

واحد کار ۲: توانایی ترسیم الگوی دامن
 شماره شناسایی: ۸۸ و ۷-۹۱/۴۱/۲/۴-۲۲

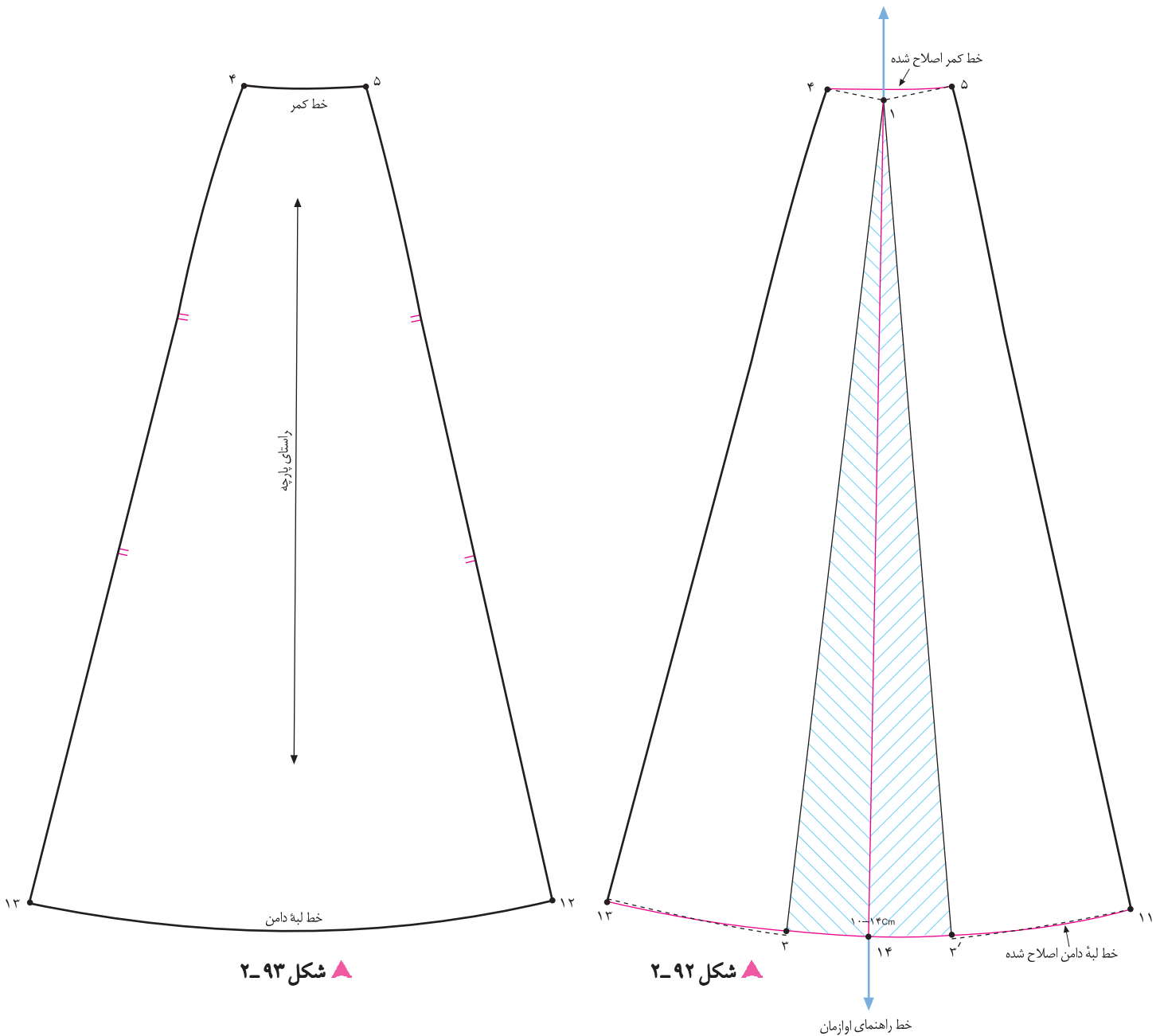

▲ شکل ۲-۹۳

▲ شکل ۲-۹۲



۱۰-۱۴ سانتی متر = ۱۴ → ۳' → ۱۴ → ۳
 * خط کمر «۴ → ۵» و خط لبه‌ی دامن «۱۱ → ۱۳» را به وسیله‌ی خط کش مخصوص اصلاح کنید (شکل ۲-۹۲).
 علامت «راستای پارچه» و «موازنه» را روی الگو مشخص کنید (شکل ۲-۹۳).

* روی کاغذ یک خط عمود با نام راهنمای اوزمان رسم کنید.
 * «نقطه‌ی ۱» دامن را به گونه‌ای قرار دهید که با خط راهنمای اوزمان مماس باشد و خط قیچی شده مرکزی در طرفین این خط قرار گیرد.

استاندارد مهارت: نازک دوزی زنانه درجه ۲ (الگو)
شماره‌ی شناسایی: ۸۸ و ۷-۹۱/۴/۲/۴

پیمانه‌ی مهارتی: توانایی ترسیم الگوی انواع دامن
شماره‌ی شناسایی: ۸۸ و ۷-۹۱/۴۱/۲/۴-۲

واحد کار ۲: توانایی ترسیم الگوی دامن
شماره‌ی شناسایی: ۸۸ و ۷-۹۱/۴۱/۲/۴-۲۲

روش چهارم*

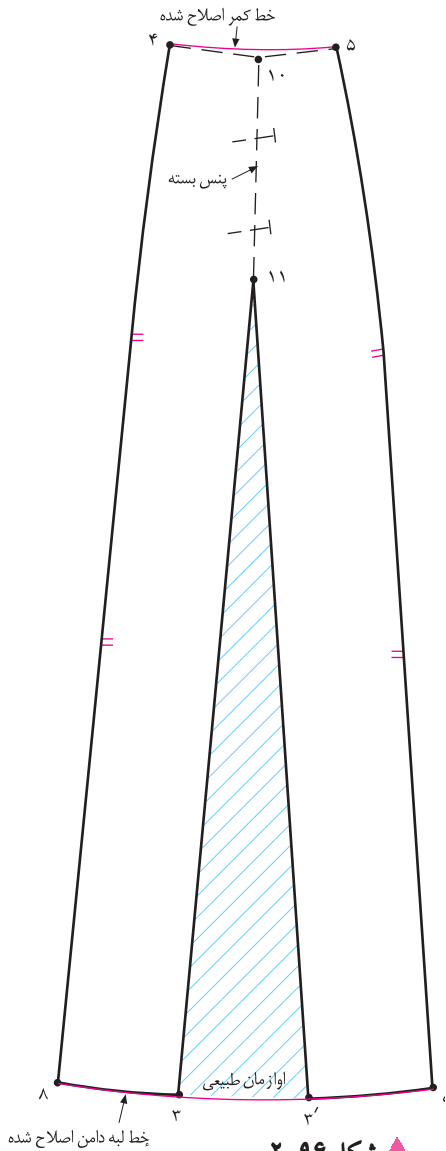

▲ شکل ۲-۹۶

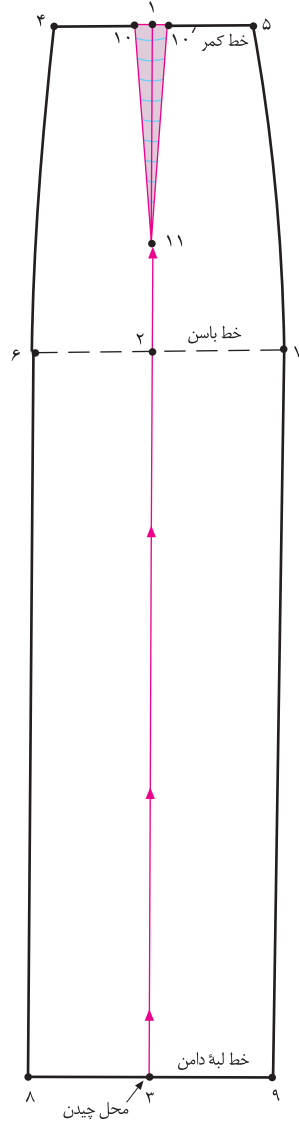

▲ شکل ۲-۹۵

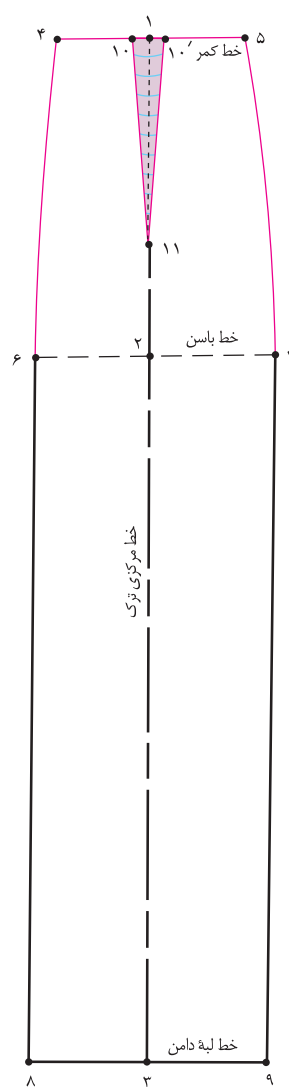

▲ شکل ۲-۹۴



- ✿ فاصله‌ی «۲ → ۱۱» خط مرکزی ترک را از خط لبه‌ی دامن «نقطه‌ی ۳» قیچی کنید (شکل ۲-۹۵).
- ✿ پنس «۱۱ → ۱۰' → ۱۰» را ببندید، اوازمانی متناسب با بسته شدن به وجود می‌آید (شکل ۲-۹۶).
- ✿ خطوط لبه‌ی دامن و خط کمر را اصلاح کنید.

- ✿ در این روش، عیناً مانند ترسیم الگوی اساس ترک عمل کنید، با این تفاوت که اندازه‌ی پنس ضروری را در خط کمر محاسبه کنید.
- تعداد ترک: (دور کمر + آزادی) = ۵ → ۴ =
- اندازه‌ی پنس + عدد به دست آمده =
- $(69\text{cm} + 1\text{cm}) : 6 = 11/6\text{cm} + 2\text{cm} = 13/6$
- در این مدل = ۲ سانتی متر = ۱۰' → ۱۰
- (شکل ۲-۹۴) طول پنس ۱۰-۱۴ سانتی متر = ۱۱ → ۱۰

دامن ترك نيلوفرى



▲ شكل ۹۷-۲

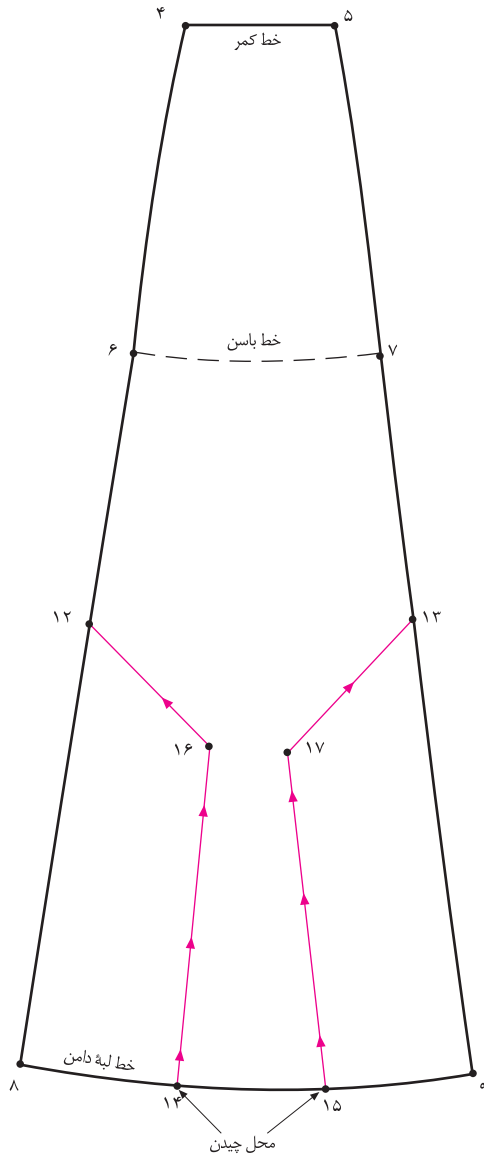

▲ شکل ۹۸-۲

✿ این روش اوزمان مانند اوزمان نیلوفری در دامن فون است، با این تفاوت که در دو طرف دامن ترک، اوزمان داده می‌شود.

✿ جهت اجرای این روش*، یکی از دامن‌های ترک که اوزمان داده شده را رولت کنید (انتخاب دامن ترک به مدل و پارچه بستگی دارد).

✿ از نقاط «۶ و ۷» به اندازه‌ی دلخواه (به مدل بستگی دارد) پایین بیابید، نقاط «۱۲ و ۱۳» به دست می‌آید.

به اندازه‌ی دلخواه $۱۲ \rightarrow ۱۳ = ۶ \rightarrow ۷$

✿ خط «۸ → ۹» در لبه‌ی دامن را به طور تقریبی به سه قسمت تقسیم کنید، نقاط «۱۴ → ۱۵» به دست می‌آید.

$\frac{1}{3}$ فاصله‌ی «۸ → ۹» = «۸ → ۱۴»

$\frac{1}{3}$ فاصله‌ی «۸ → ۹» = «۸ → ۱۵»

✿ مطابق شکل خطوطی از نقاط «۱۳ و ۱۵» و «۱۲ و ۱۴» رسم کنید تا در یک نقطه یکدیگر را قطع کنند. نام این نقاط «۱۶ و ۱۷» است (شکل ۹۸-۲).

✿ خطوط اوزمان «۱۵ → ۱۷ → ۱۳» و «۱۴ → ۱۶ → ۱۲» را از خط لبه‌ی دامن قیچی کنید.

<p>واحد کار ۲: توانایی ترسیم الگوی دامن شماره‌ی شناسایی: ۸۸-۷-۹۱/۴۱/۲/۴۱-۲۲</p>	<p>پیمانه‌ی مهارتی: توانایی ترسیم الگوی انواع دامن شماره‌ی شناسایی: ۸۸-۷-۹۱/۴۱/۲/۴-۲</p>	<p>استاندارد مهارت: نازک دوزی زنانه درجه‌ی ۲ (الگو) شماره‌ی شناسایی: ۸۸-۷-۹۱/۴/۲/۴-۷</p>
---	--	--

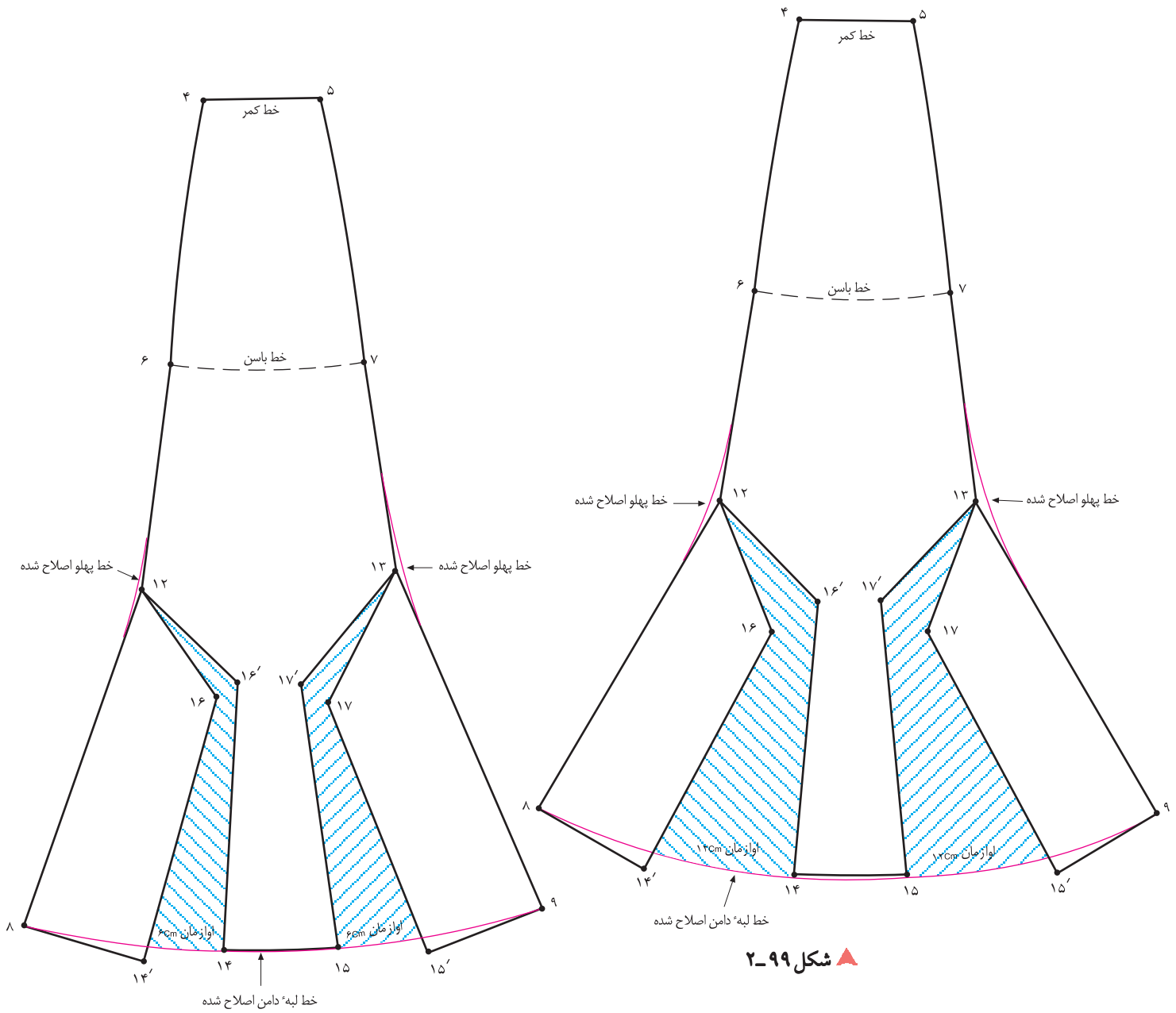

▲ شکل ۹۹-۲

▲ شکل ۱۰۰-۲



ولبه‌ی دامن را نشان می‌دهد، هر اندازه اوزمان لبه‌ی دامن بیش تر باشد، خطوط پهلوئی ترک زاویه دارتر می‌شود.
 ✿ برای رفع این مشکل به وسیله‌ی خط کش مخصوص خطوط پهلو و لبه‌ی دامن را اصلاح کنید (شکل‌های ۱۰۰ و ۹۹-۲).

✿ از نقاط «۱۴ و ۱۵» کاغذ چسبانده و به اندازه‌ی دلخواه (به مدل بستگی دارد) اوزمان دهید (شکل ۹۹-۲).
 اندازه‌ی دلخواه (به مدل بستگی دارد)

$$14 \rightarrow 14' = 15 \rightarrow 15' =$$

✿ دو شکل بالا تفاوت اندازه‌ی اوزمان‌ها و تغییرات خطوط پهلو

<p>واحد کار ۲: توانایی ترسیم الگوی دامن شماره‌ی شناسایی: ۸۸ و ۷-۹۱/۴۱/۲/۴۱-۲۲</p>	<p>پیمانه‌ی مهارتی: توانایی ترسیم الگوی انواع دامن شماره‌ی شناسایی: ۸۸ و ۷-۹۱/۴۱/۲/۴-۲</p>	<p>استاندارد مهارت: نازک دوزی زنانه درجه‌ی ۲ (الگو) شماره‌ی شناسایی: ۸۸ و ۷-۹۱/۴/۲/۴</p>
---	--	--

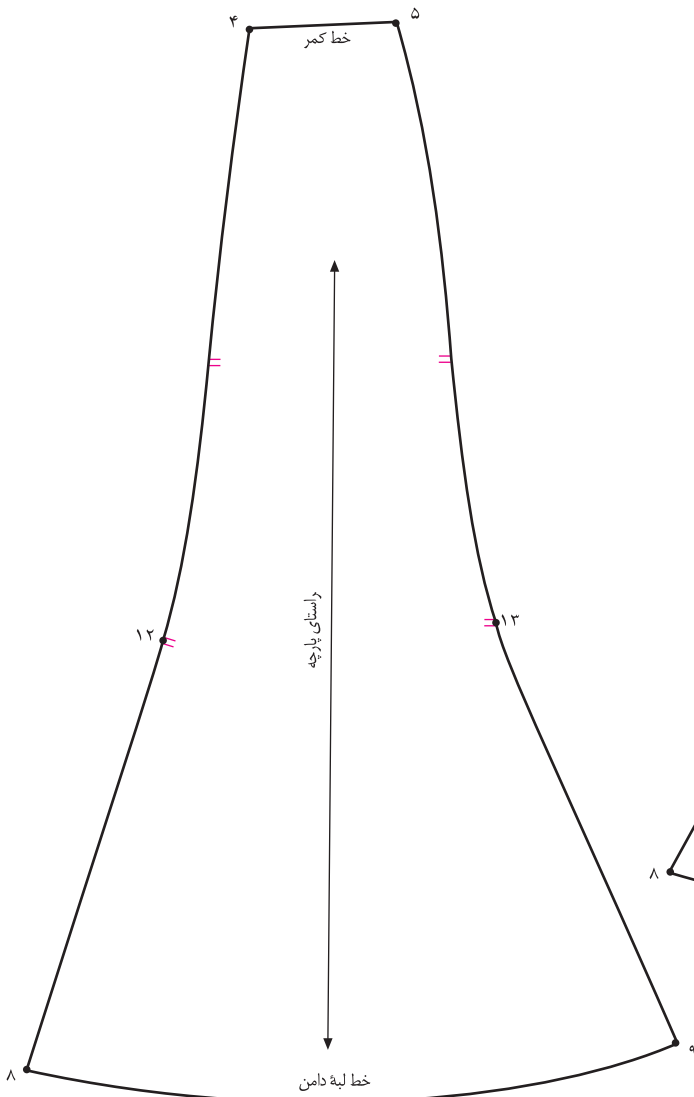

▲ شکل ۱۰۲-۲

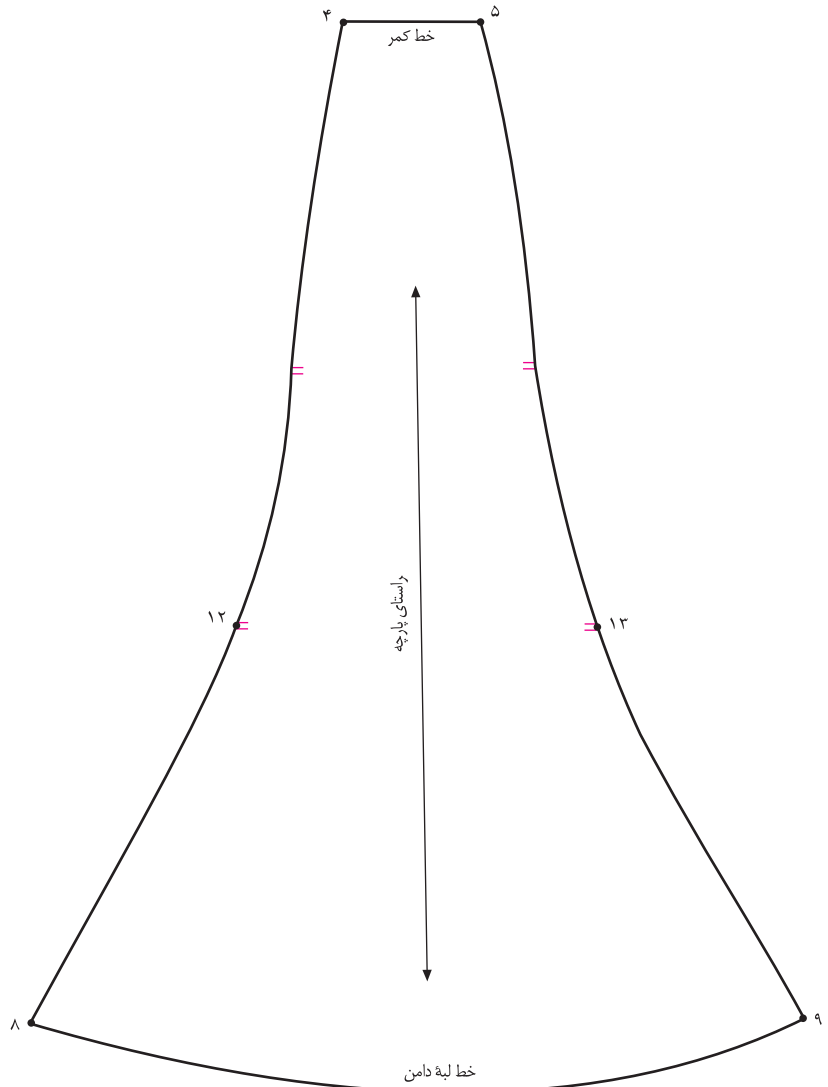

▲ شکل ۱۰۱-۲



کام موم

(الگوی آماده شده) رولت شود، سپس الگوها یک در میان، روی پارچه گذاشته شود. دقت کنید هر الگو باید با الگوی دیگر در خط راستای پارچه موازی قرار گیرد.

✿ «خط راستای پارچه» و «نقاط موازنه» را روی الگوها مشخص کنید (شکل‌های ۱۰۲ و ۱۰۱-۲).

✿ پیشنهاد می‌شود جهت صرفه جویی در پارچه به تعداد ترک‌ها



▲ شکل ۱۰۳-۲

استاندارد مهارت: نازک دوزی زنانه درجه ۲ (الگو)
شماره‌ی شناسایی: ۸۸ و ۷-۹۱/۴/۲/۴

پیمانه‌ی مهارتی: توانایی ترسیم الگوی انواع دامن
شماره‌ی شناسایی: ۸۸ و ۷-۹۱/۴۱/۲/۴-۲

واحد کار ۲: توانایی ترسیم الگوی دامن
شماره‌ی شناسایی: ۸۸ و ۷-۹۱/۴۱/۲/۴۱-۲۲

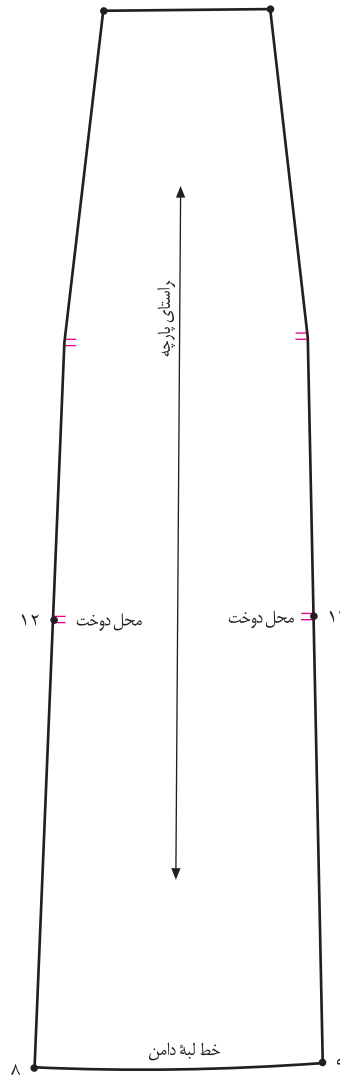

▲ شکل ۲-۱۰۴



- ❁ یکی از الگوهای دامن‌ها* را (در این مدل ترک) رولت کنید.
- ❁ فاصله‌ی خط «۸ → ۱۲» یا «۹ → ۱۳» را اندازه بگیرید و جهت ترسیم گوده یادداشت کنید (شکل ۲-۱۰۴).
- ❁ از نقاط «۸ و ۹» به اندازه‌ی «بلندی گوده» روی خطوط پهلوئی ترک مشخص کنید.
- ❁ روی کاغذ جداگانه مطابق مدل، الگوی گوده را رسم کنید.
- ❁ در صفحه‌ی بعد روش ترسیم گوده، توضیح داده شده است.
- ❁ بلندی گوده = $۱۳ - ۹ = ۱۲ - ۸$
- ❁ نقاط «۱۲ و ۱۳» محل دوخت و اتصال گوده هاست.



* همان طور که در مدل‌ها مشاهده می‌کنید، می‌توانید از الگوهای فون، کلوش، یا فون و کلوش برش دار استفاده کنید.

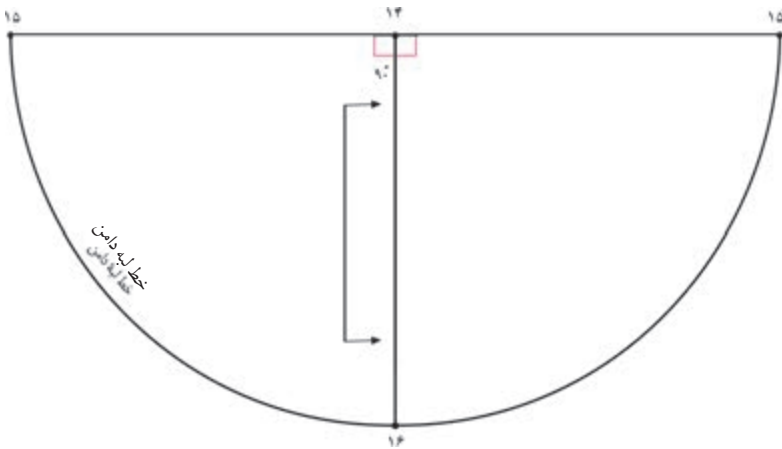

▲ شکل ۲-۱۰۵

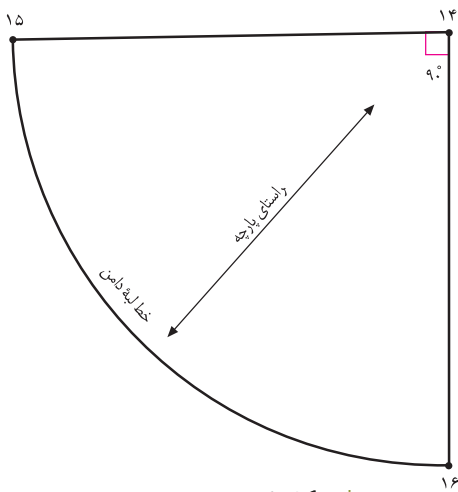

▲ شکل ۲-۱۰۶

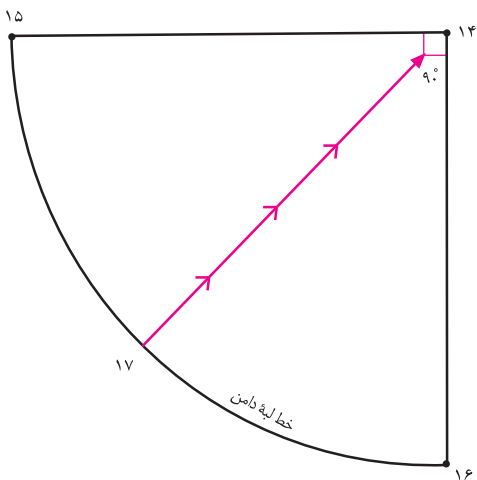

▲ شکل ۲-۱۰۷

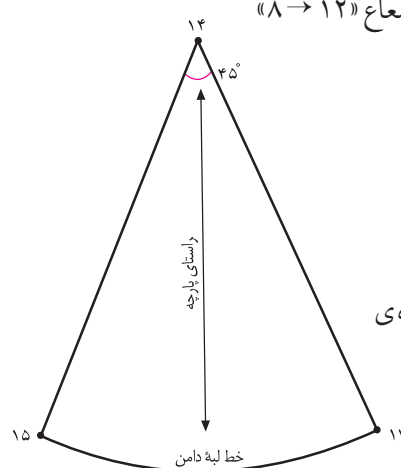

سه شکل اصلی * گوده ها عبارت اند از:

۱. گوده $\frac{1}{2}$ دایره با زاویه ی 180° درجه
۲. گوده $\frac{1}{4}$ دایره با زاویه ی 90° درجه
۳. گوده $\frac{1}{8}$ دایره با زاویه ی 45° درجه



* این گوده با زاویه ی 180° درجه رسم می شود.

* روی کاغذ به شعاع « $12 \rightarrow 8$ » یا « $9 \rightarrow 13$ » (شکل ۲-۱۰۵) که قبلاً روی الگوی ترک اندازه گرفته اید، یک نیم دایره رسم کنید. * به هنگام دوخت، فاصله ی « $14 \rightarrow 15$ » به « $12 \rightarrow 8$ » و « $14 \rightarrow 15$ » به ترک دیگر و « $13 \rightarrow 9$ » وصل می شود (شکل ۲-۱۰۵).



* این گوده با زاویه ی 90° درجه رسم می شود.

* روی کاغذ دو خط عمود بر هم رسم کنید و به شعاع « $12 \rightarrow 8$ » یا « $9 \rightarrow 13$ » $\frac{1}{4}$ دایره رسم کنید (شکل ۲-۱۰۶).



این گوده با زاویه ی 45° درجه رسم می شود. گوده ی

قبلی ($\frac{1}{4}$ دایره) را نصف کنید، گوده ی $\frac{1}{8}$ دایره به دست می آید (شکل ۲-۱۰۷).



○ توجه کنید:

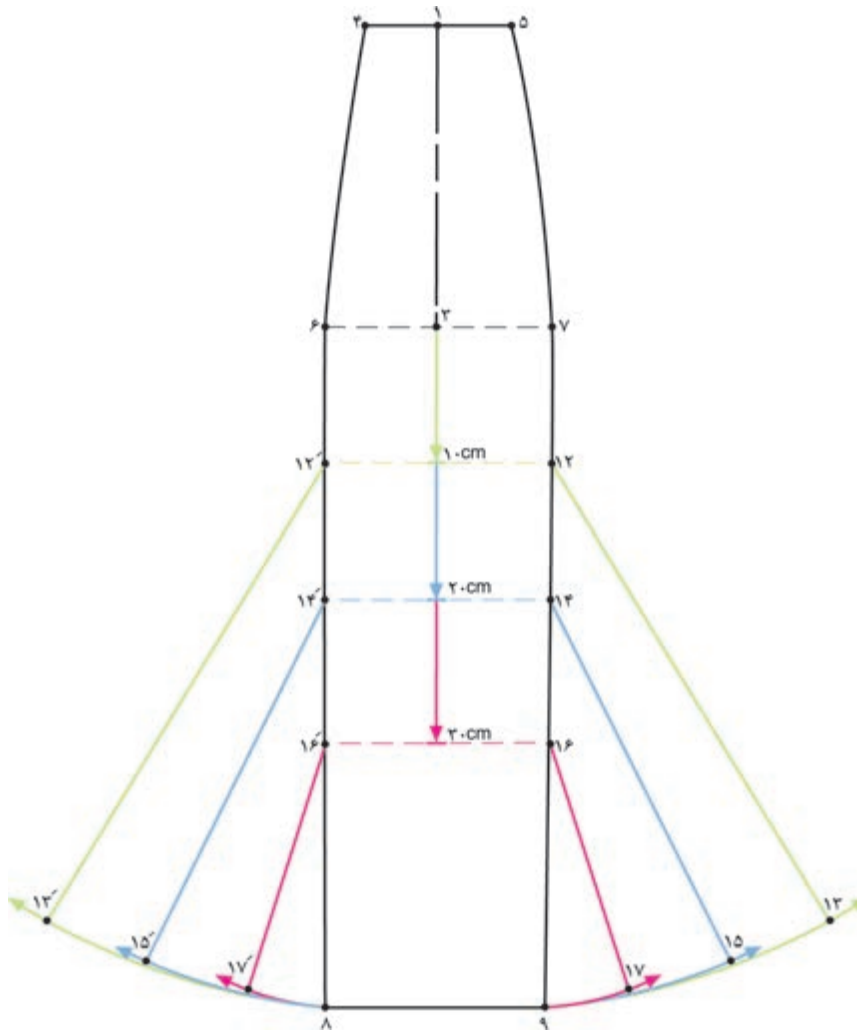

▲ شکل ۱۰۸-۲

به اندازه‌ی طول مثلاً «۱۲ → ۹» و با توجه به عرض دلخواه اوزمان پرگار را حرکت دهید، در این حالت از افتادگی لبه‌ی دامن در الگو جلوگیری می‌شود (شکل ۱۰۸-۲).

✿ به نظر شما هنرجویان عزیز با این روش، تا چه اندازه از افتادگی پارچه (در هنگام دوخت) در حالت اریب پارچه (در خطوط مثلاً «۱۲ → ۱۳» گرفته می‌شود؟ چه راه حل دیگری پیشنهاد می‌کنید؟

✿ در صورتی که بخواهیم انتهای اوزمان‌های ترک «۱۰ سانتی متر» پایین تر از خط باسن باشد، می‌توان اوزمان‌هایی به شکل گوده ترسیم کرد.

✿ پیشنهاد می‌شود از « $\frac{1}{4}$ خط باسن، نقطه‌ی ۳» یکی از اندازه‌های دلخواه حداقل «۱۰ cm، ۱۵ cm، ۲۰ cm، ...» پایین بیابید و موازی با آن روی خطوط پهلو علامت بگذارید.

✿ نوک پرگار را روی یکی از نقاط «۱۲، ۱۴ یا ۱۶» قرار دهید و



○ توجه کنید:

طریقه‌ی قراردادن الگوهای ترک روی پارچه در صورتی که دارای پارچه‌هایی با خصوصیات متمایز (پارچه‌های مخمل، حاشیه دار و...) از پارچه‌های عادی* رانداشته باشند، جهت صرفه جویی در پارچه، به این روش عمل کنید (شکل ۱۰۹-۲):

- ❁ به تعداد ترک‌ها از الگوی اصلی رولت کنید (مثال: برای ۶ ترک، ۶ عدد).
- ❁ الگوها را سروه و از ابتدا روی یک لای پارچه و سمت روی آن قرار دهید و میزان کنید.
- ❁ فاصله‌ی دو سر خط راستای پارچه تا لبه‌ی ترکی پارچه به یک اندازه باشد. بهتر است توسط خط کش بلند یا متر فواصل را دقیقاً تا لبه‌ی «ترکی پارچه» میزان کنید تا راستای هر تکه روی پارچه حفظ شود.
- ❁ برای اینکه درز پهلوی ترک روی اندام صحیح‌تر قرار گیرد، دو درز ترک خط پهلو (از کمر تا باسن بزرگ) به وسیله‌ی خط کش مخصوص کمی قوس داده شود.
- ❁ حداکثر درزهای پهلوی دامن ترک نباید از «۱/۵ سانتی متر» بیش‌تر شود.

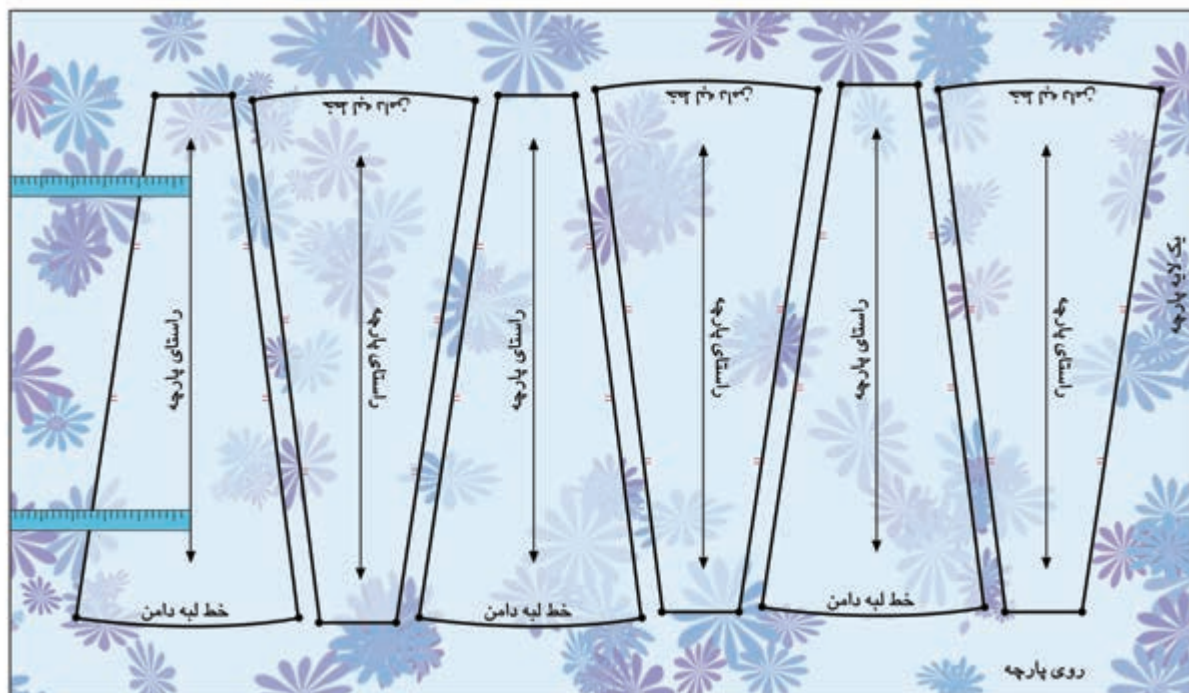

▲ شکل ۱۰۹-۲

* در کتاب دوخت درباره طریقه‌ی قرارگرفتن الگو روی پارچه‌های خاص مثل پارچه‌های خواب و ناخواب، پرزدار، نقوش سربالا، راه‌راه، چهارخانه ... توضیح داده شده است.

<p>واحد کار ۲: توانایی ترسیم الگوی دامن شماره‌ی شناسایی: ۸۸-۷-۹۱/۴۱/۲/۴۱-۲۲</p>	<p>پیمانه‌ی مهارتی: توانایی ترسیم الگوی انواع دامن شماره‌ی شناسایی: ۸۸-۷-۹۱/۴۱/۲/۴-۲</p>	<p>استاندارد مهارت: نازک دوزی زنانه درجه‌ی ۲ (الگو) شماره‌ی شناسایی: ۸۸-۷-۹۱/۴/۲/۴</p>
---	--	--



هنرجویان محترم در این صفحه جهت بررسی مدل های دامن با آثار طراحان لباس آشنا می شوید .



▲ شکل ۱۱۰-۲

آیا برای ترسیم این مدل دامن ها از الگوی ترک استفاده شده؟ چه الگوهای دیگری برای ترسیم پیشنهاد می شود: از روش اوزمان دادن ترک می توان استفاده کرد؟