

نیم‌پرش را در نمای مناسب ترسیم کنید.

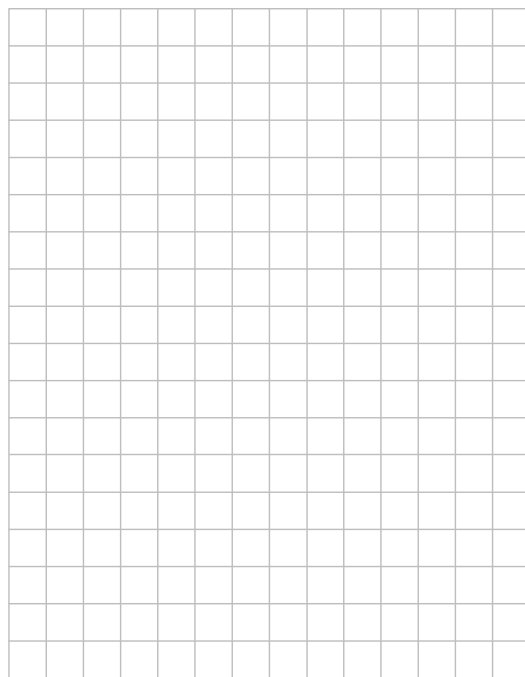

فصل
یازدهم

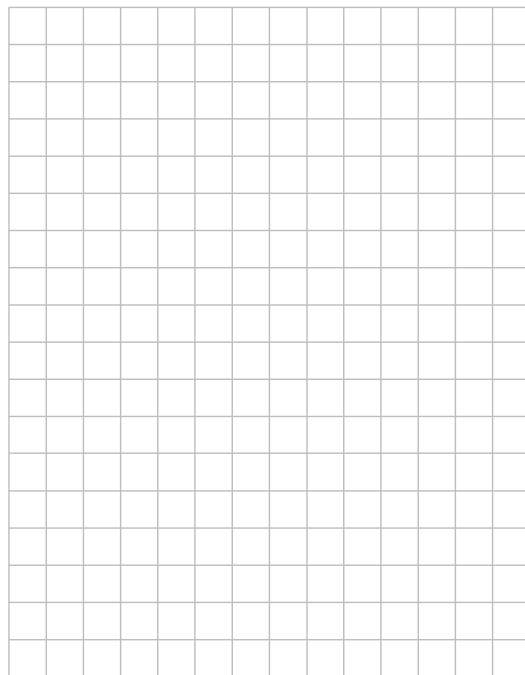
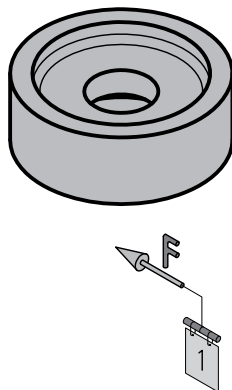
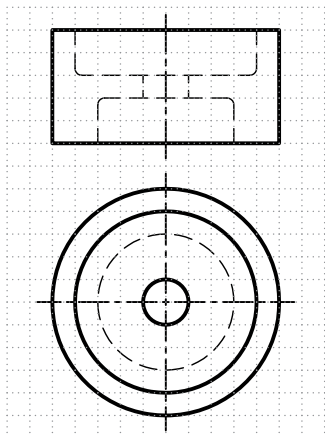
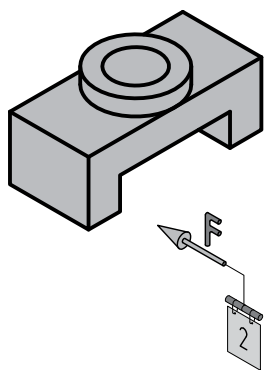
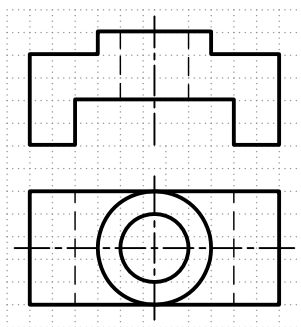

جنس :	نام نقشه :	رسام :
تولرانس :	رشته :	بازبین :
ارزشیابی :	هنرستان :	تاریخ :
شماره نقشه :		



نیم‌برش را در نمای مناسب ترسیم کنید.

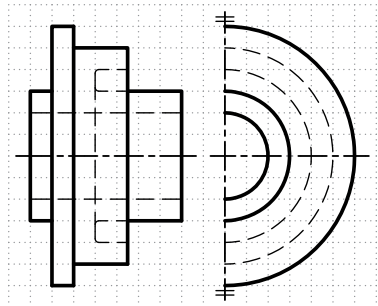
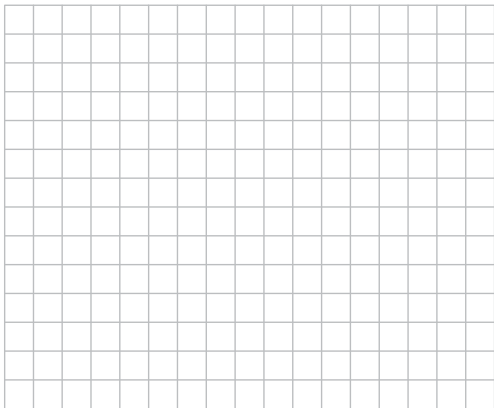
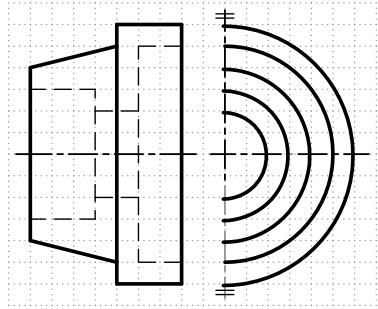
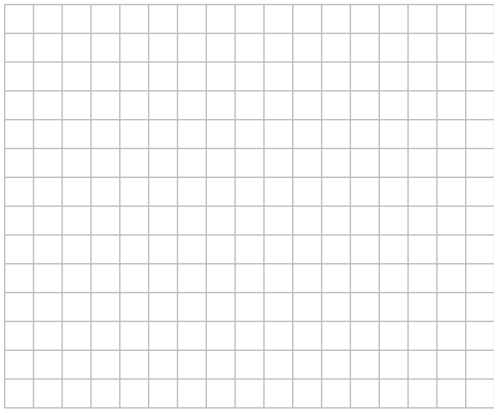
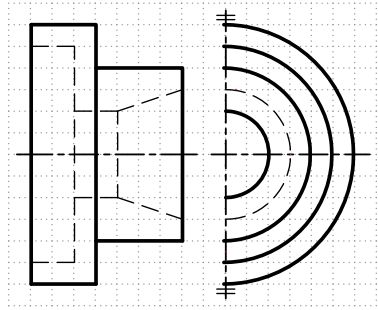
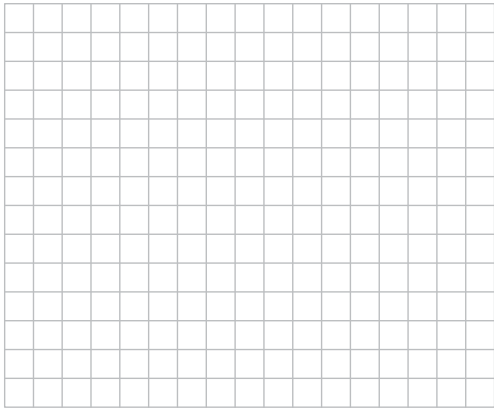

جنس :	نام نقشه :	رسام :
تولرانس :	رشته :	بازبین :
ارزشیابی :	هنرستان :	تاریخ :
شماره نقشه :		



نمای روبه‌رو و جانبی شکل زیر را در نیم‌پرش ترسیم کنید.

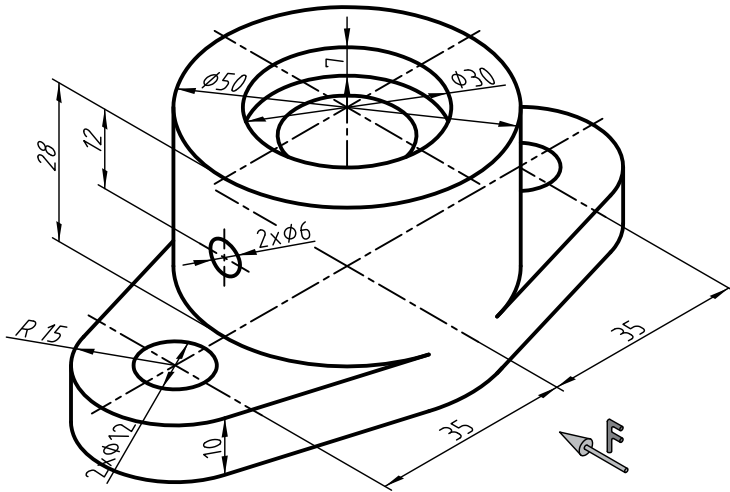

فصل
یازدهم



جنس :	نام نقشه :	رسام :
تولرانس :		رشته :
ارزشیابی :	هنرستان :	بازبین :
شماره نقشه :		تاریخ :



نمای روبه‌رو و جانبی شکل زیر را در نیم‌برش ترسیم کنید.
تذکر: سوراخ‌ها سرتاسری می‌باشد.

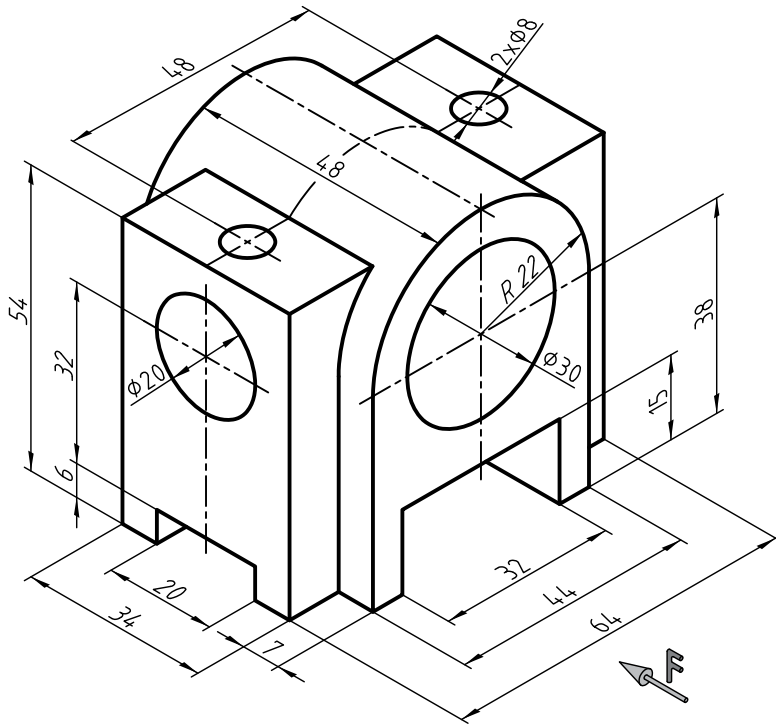

فصل
یازدهم

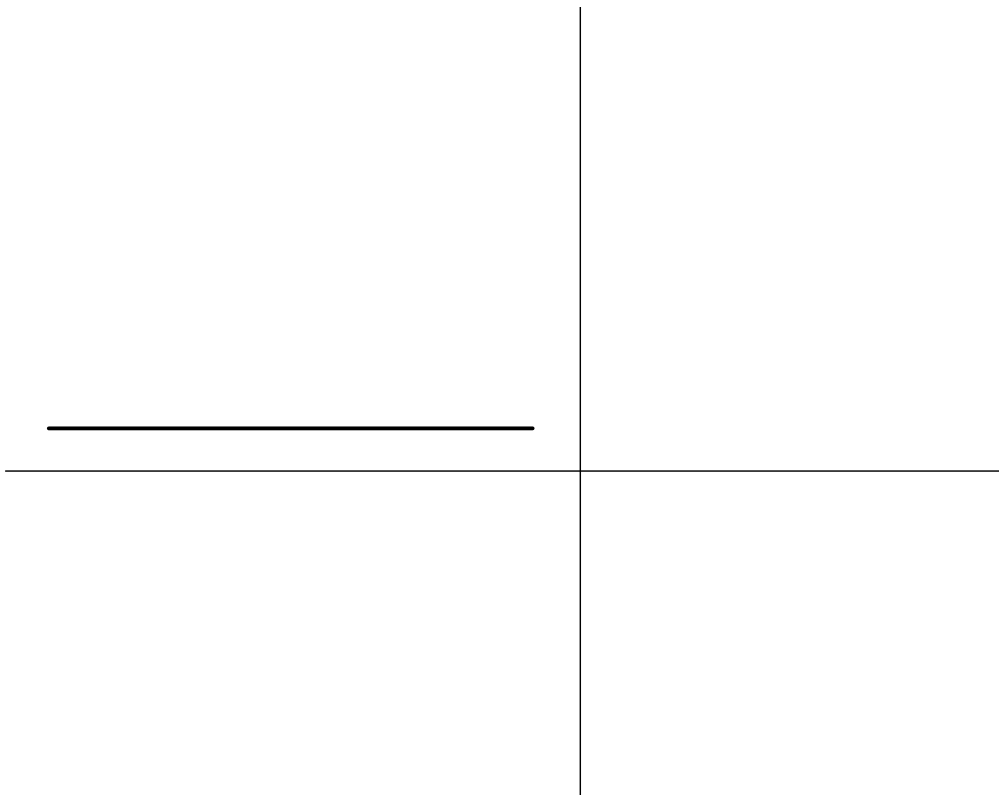

جنس :	نام نقشه :	رسام :
تولرانس :		رشته :
ارزشیابی :	هنرستان :	بازبین :
شماره نقشه :		تاریخ :



در قسمت شطرنجی نمای روبه‌رو را در برش شکسته ترسیم کنید و در نمای بالا مسیر برش را نشان دهید.

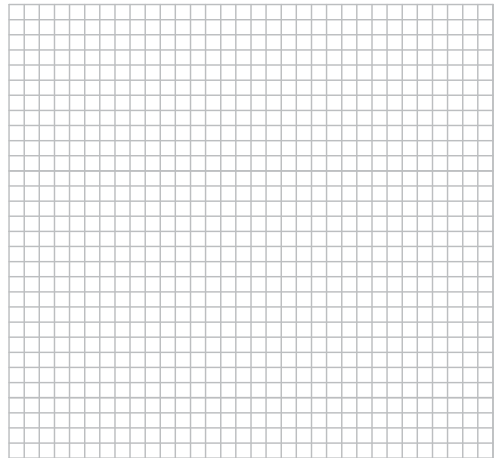
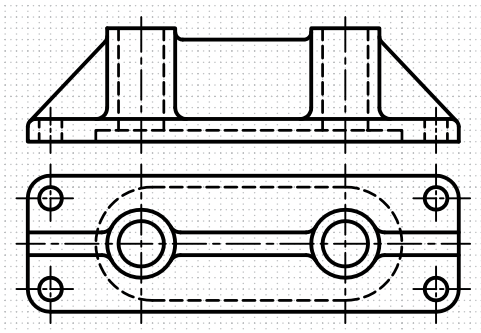
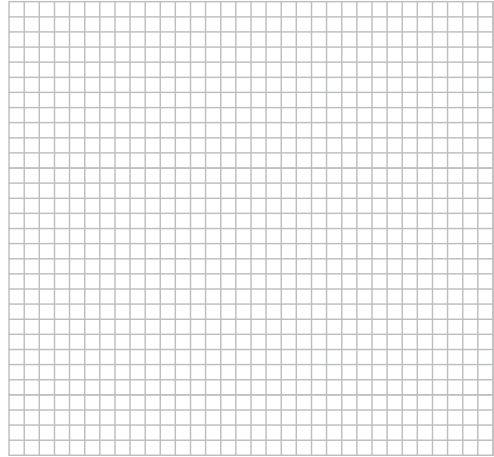
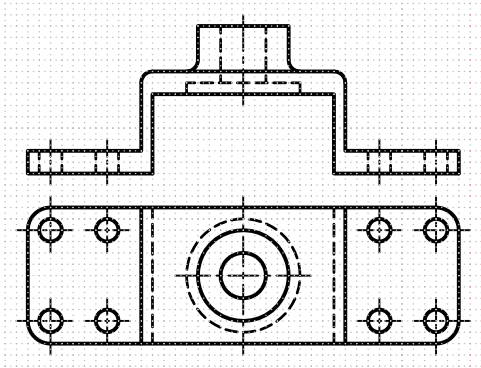

جنس :	نام نقشه :	رسام :
تولرانس :		رشته :
ارزشیابی :	هنرستان :	بازبین :
شماره نقشه :		تاریخ :



برای شکل زیر برش شکسته در نمای روبه‌رو را ترسیم کنید.

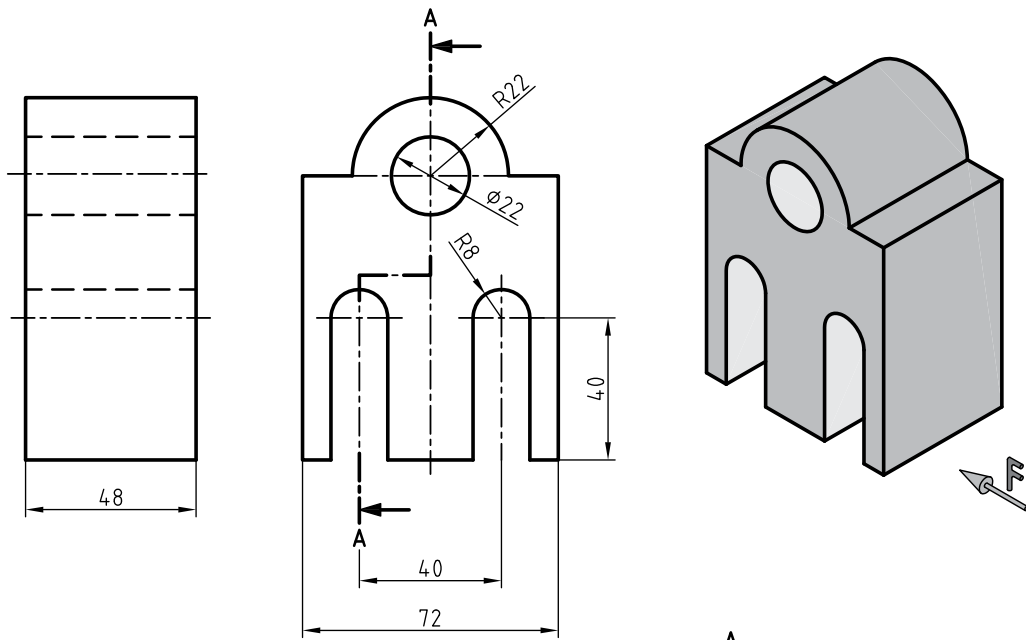

فصل
دوازدهم

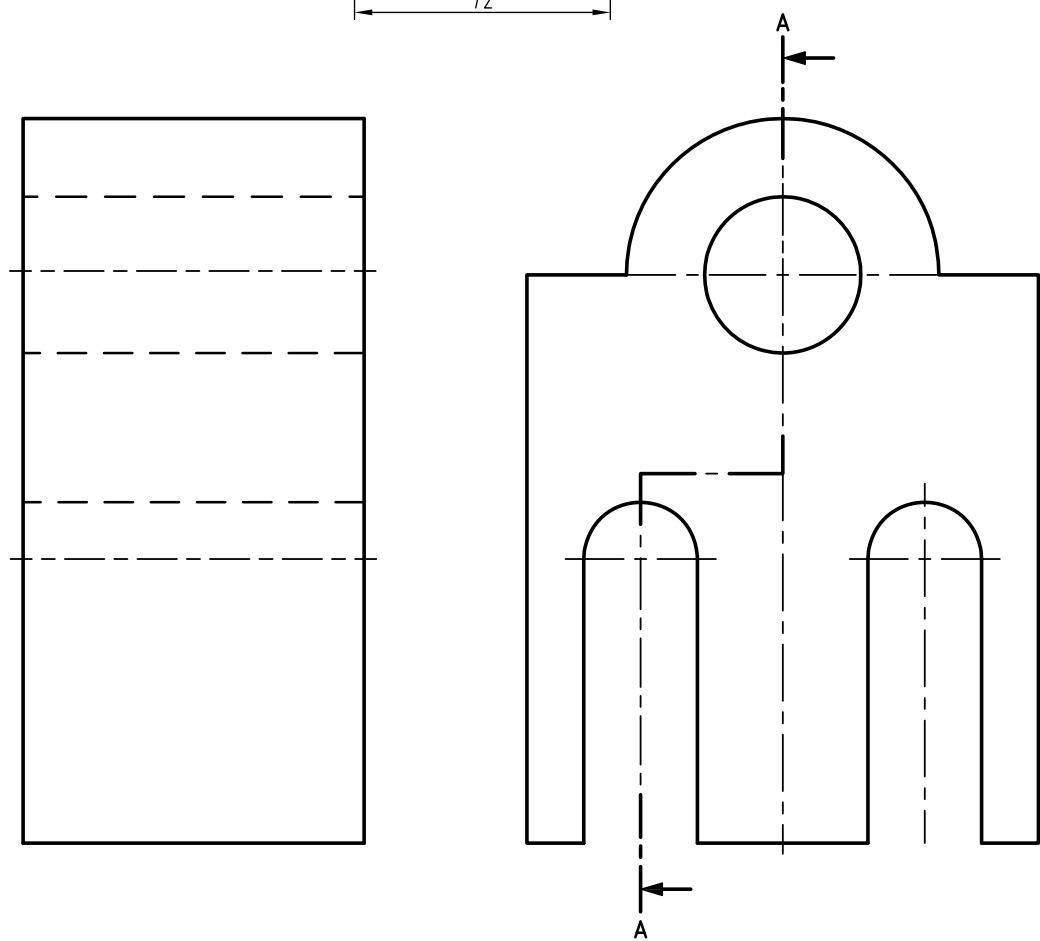

جنس :	نام نقشه :	رسام :
تولرانس :	هنرستان :	رشته :
ارزشیابی :	شماره نقشه :	بازبین :
شماره نقشه :		تاریخ :



برای نماهای ارائه شده برش مناسب ترسیم کنید و مسیر برش را مشخص کنید.

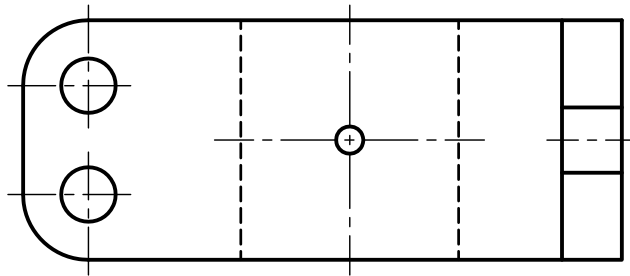
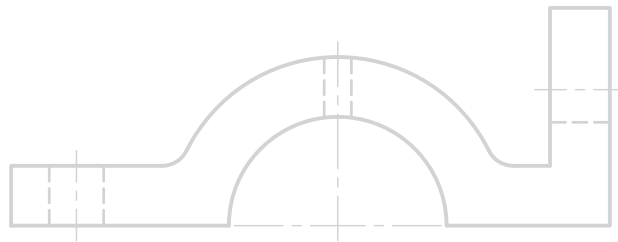
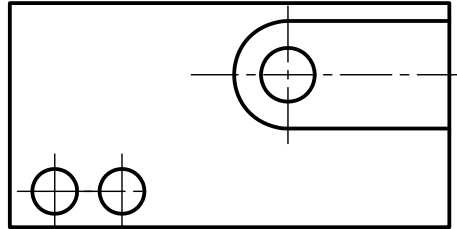
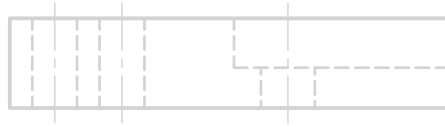

جنس :	نام نقشه :	رسام :
تولرانس :	هنرستان :	رشته :
ارزشیابی :	شماره نقشه :	بازبین :
شماره نقشه :		تاریخ :



نمای جانبی را در برش مایل ترسیم کنید و مسیر برش را در نمای روبه‌رو ترسیم کنید.

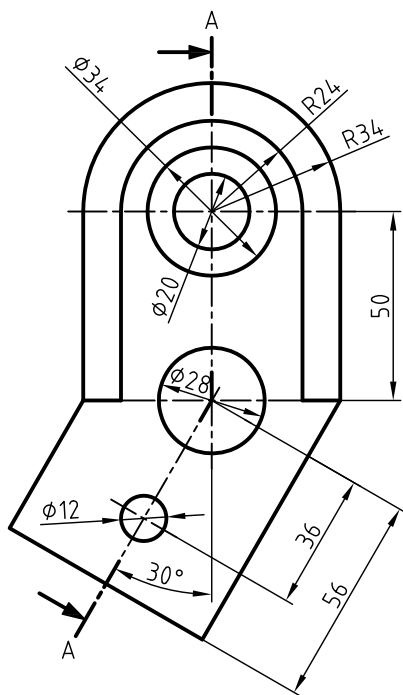
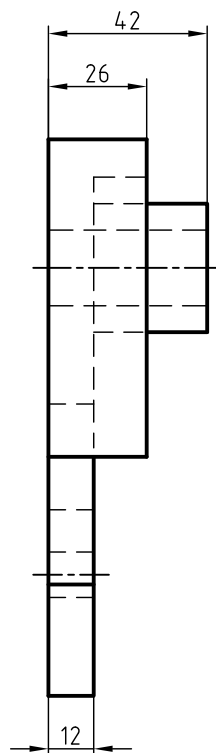
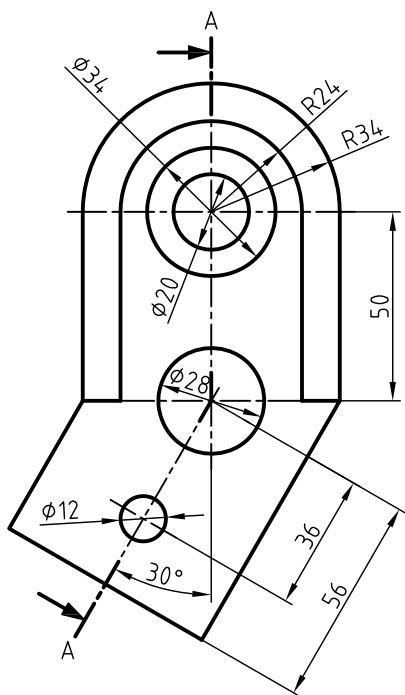

جنس :	نام نقشه :	رسام :
تولرانس :	هنرستان :	رشته :
ارزشیابی :	شماره نقشه :	بازبین :
شماره نقشه :		تاریخ :



نمای افقی را در برش مایل و مسیر برش را در نمای روبه‌رو ترسیم کنید.

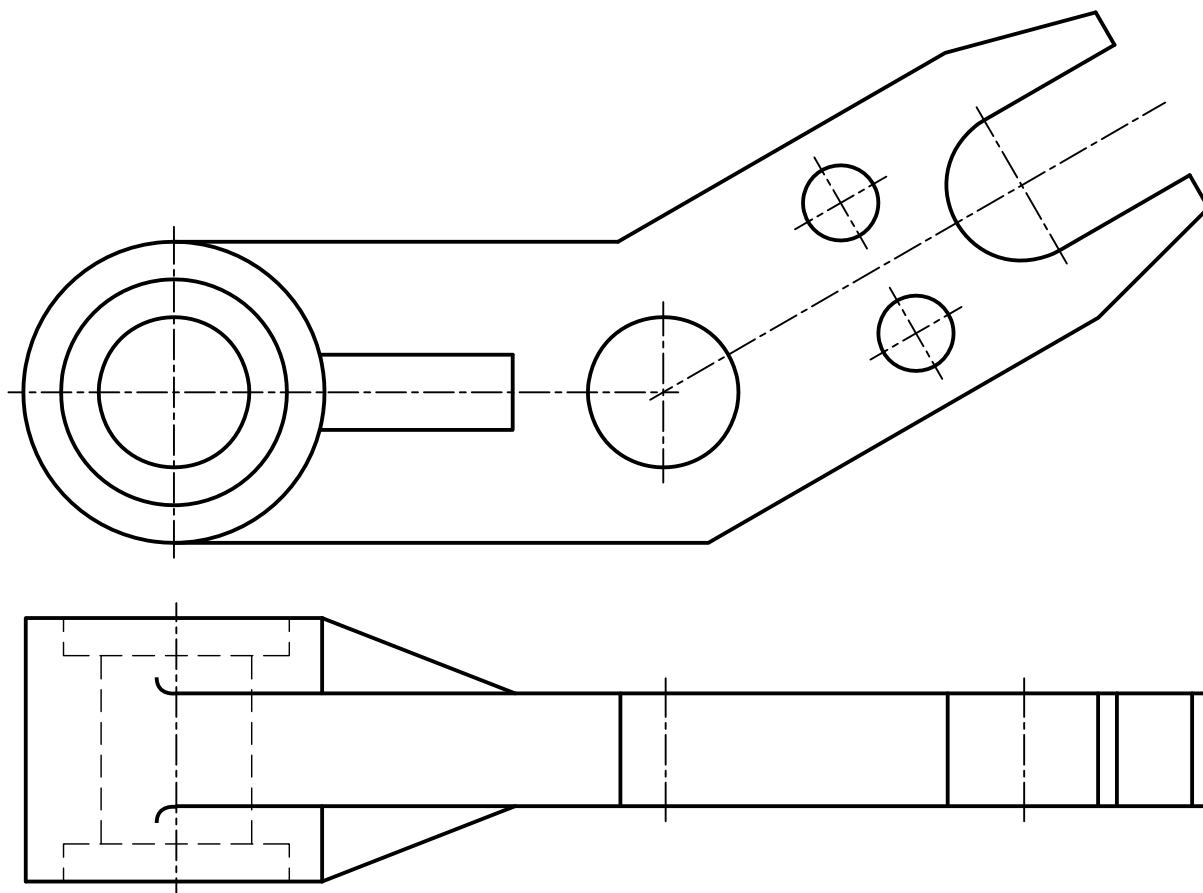

جنس :	نام نقشه :	رسام :
تولرانس :		رشته :
ارزشیابی :	هنرستان :	بازبین :
شماره نقشه :		تاریخ :



نمای روبه‌رو را در برش مایل و برای نمای افقی مسیر برش را ترسیم کنید.

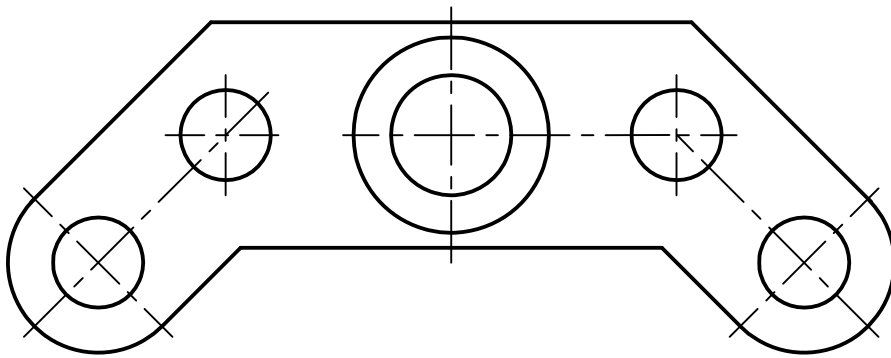
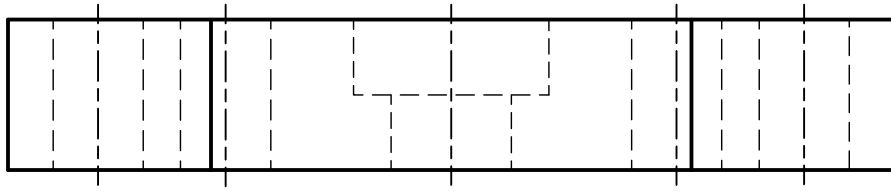

جنس :	نام نقشه :	رسام :
تولرانس :		رشته :
ارزشیابی :	هنرستان :	بازیین :
شماره نقشه :		تاریخ :



برای نمای روبه‌رو مسیر برش را ترسیم کنید سپس برش مایل را برای نمای جانبی اجرا کنید.

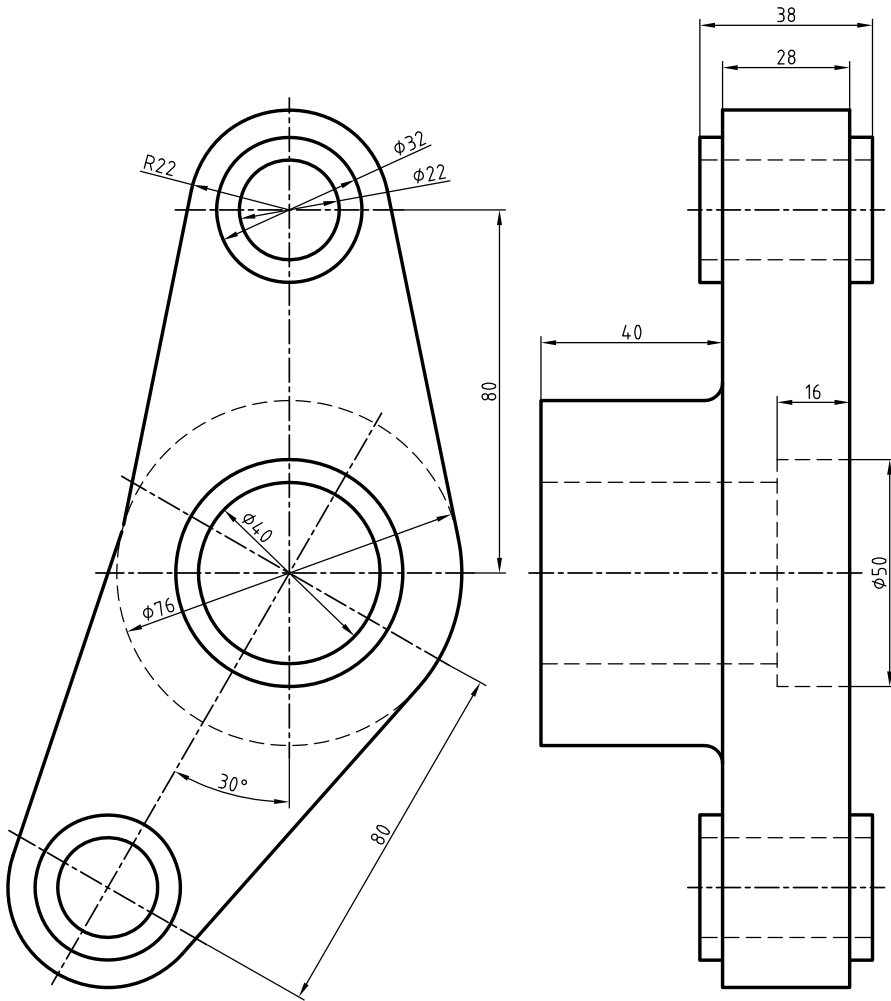

فصل
سیزدهم

جنس :	نام نقشه :	رسام :
تولرانس :		رشته :
ارزشیابی :	هنرستان :	بازبین :
شماره نقشه :		تاریخ :



نمای روبه‌رو را در قسمت‌های شطرنجی با استفاده از برش موضعی ترسیم کنید.

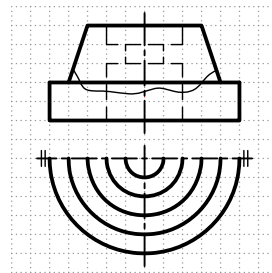
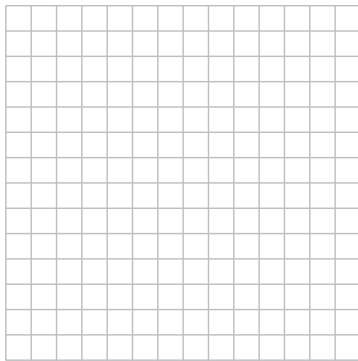
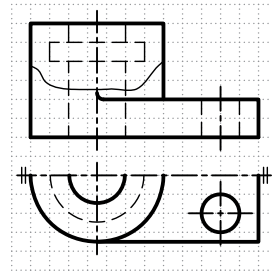
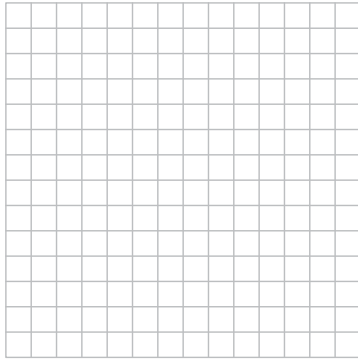
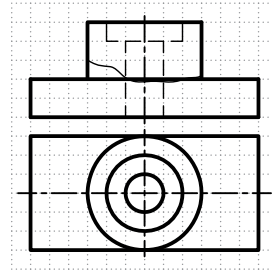
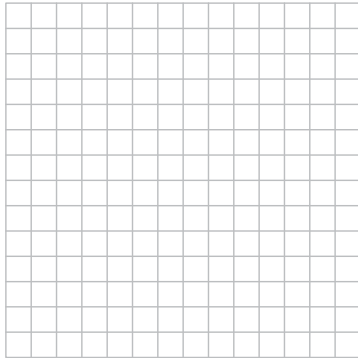
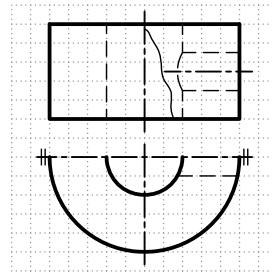
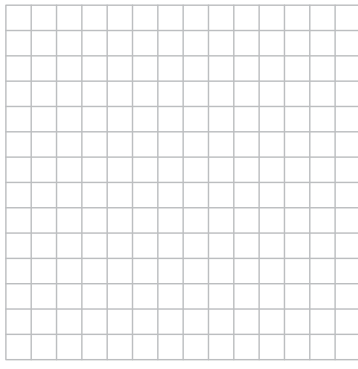

جنس :	نام نقشه :	رسام :
تولرانس :		رشته :
ارزشیابی :	هنرستان :	بازبین :
شماره نقشه :		تاریخ :



نمای مناسب را با استفاده از برش موضعی ترسیم کنید.

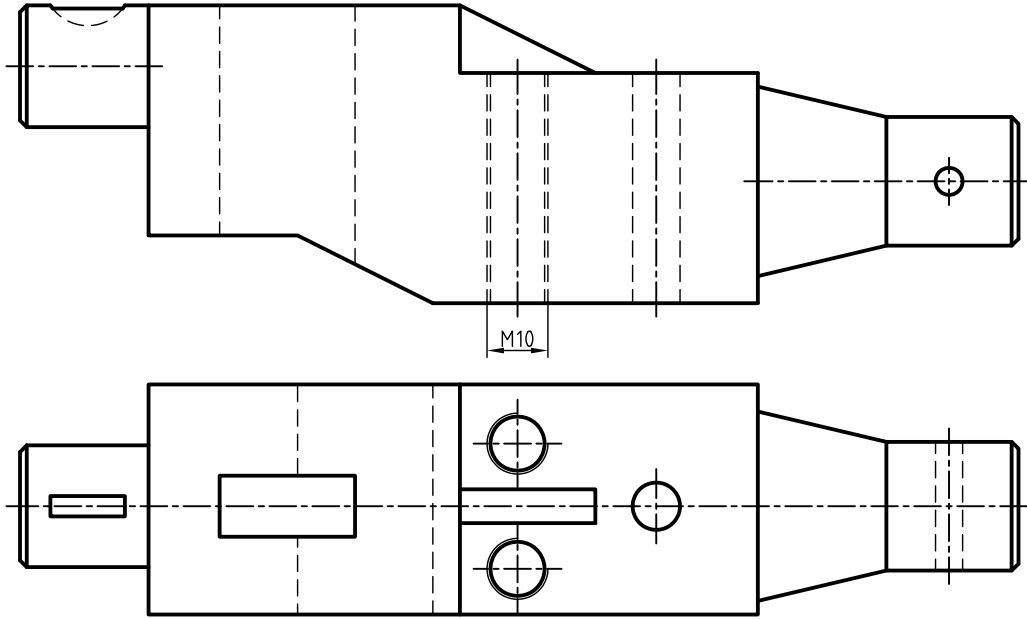

جنس :	نام نقشه :	رسام :
تولرانس :		رشته :
ارزشیابی :	هنرستان :	بازبین :
شماره نقشه :		تاریخ :



نمای مناسب را در برش متوالی نشان دهید.

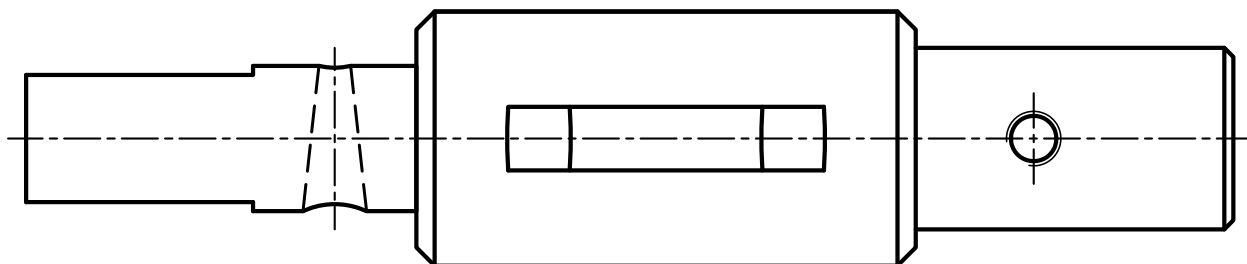
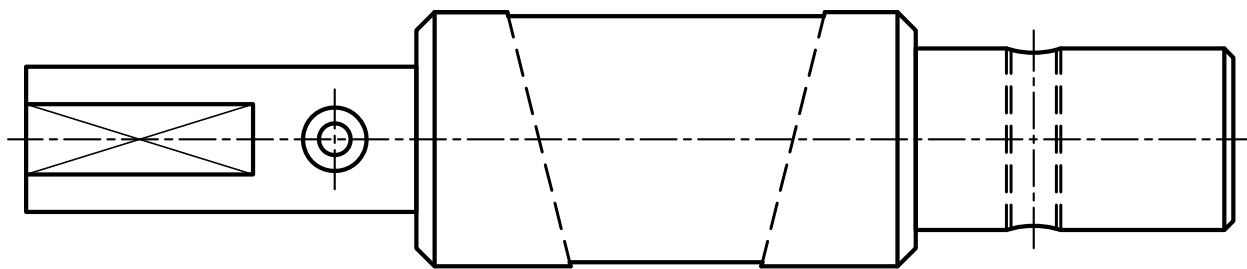

جنس :	نام نقشه :	رسام :
تولرانس :	رشته :	بازبین :
ارزشیابی :	هنرستان :	تاریخ :
شماره نقشه :		



برای شکل‌های زیر برش متوالی ترسیم کنید.

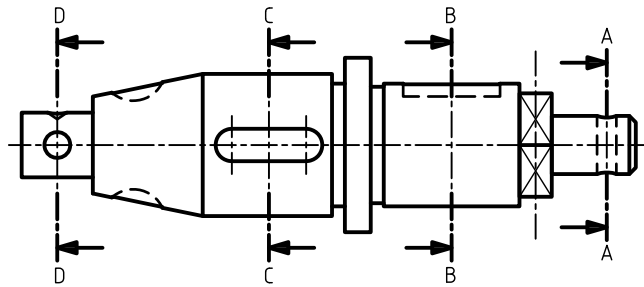
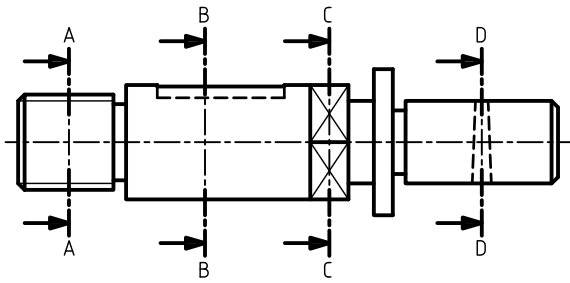

جنس :	نام نقشه :	رسام :
تولرانس :	هنرستان :	رشته :
ارزشیابی :	شماره نقشه :	بازبین :
شماره نقشه :		تاریخ :



نمای برش خورده تصویر مجسم زیر را در برش گردش‌تری ترسیم کنید.

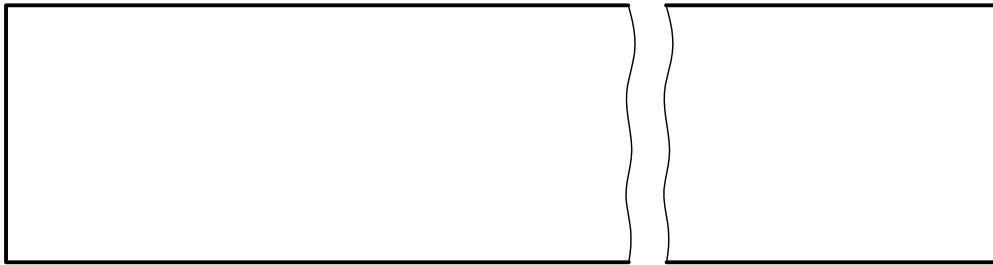
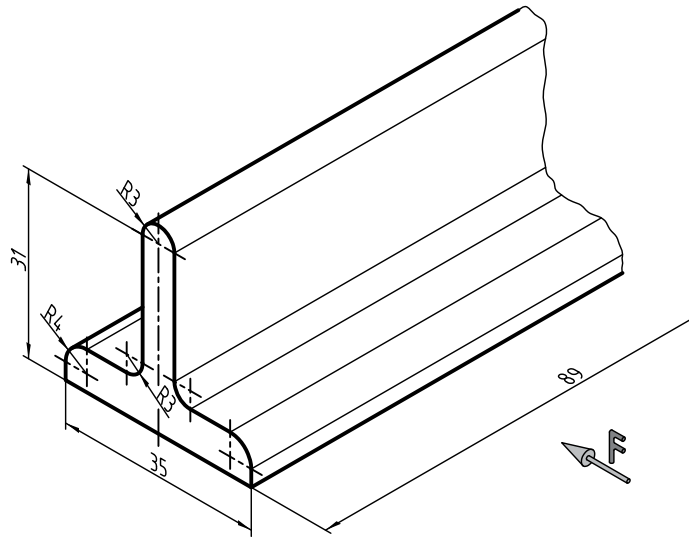

جنس :	نام نقشه :	رسام :
تولرانس :		رشته :
ارزشیابی :	هنرستان :	بازبین :
شماره نقشه :		تاریخ :



در قسمت شطرنجی، برش گردشی هر یک از پروفیل‌های ارائه شده را ترسیم کنید.

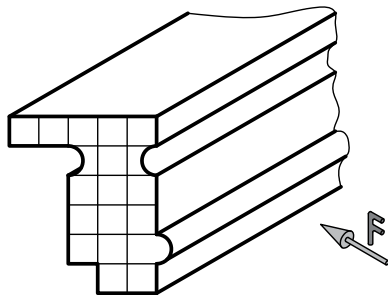
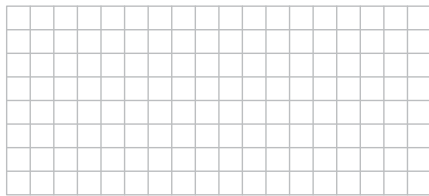
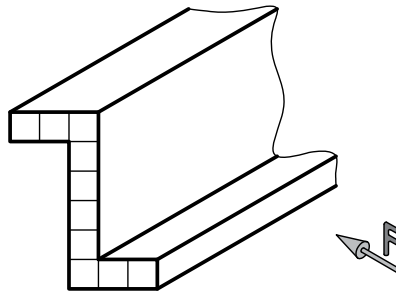
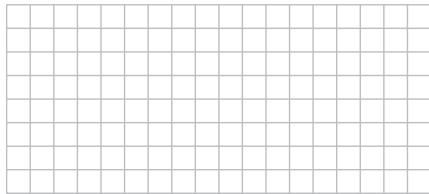
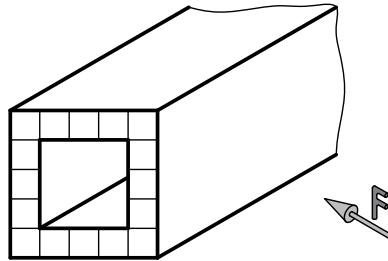
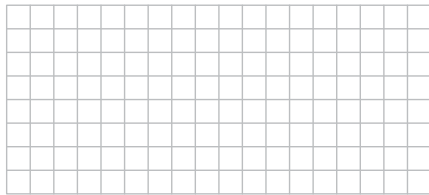
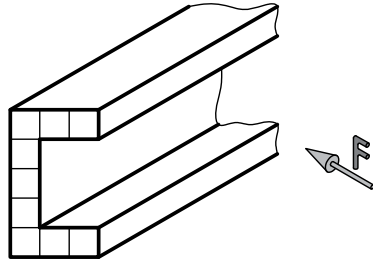
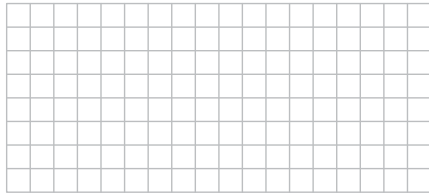
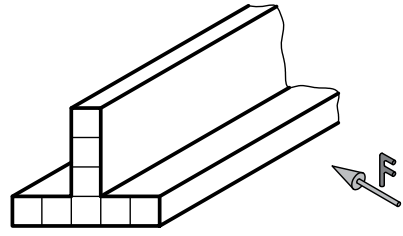
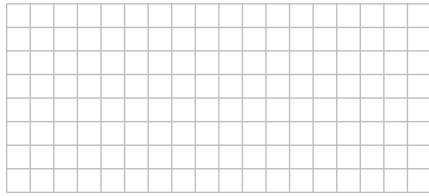

جنس :	نام نقشه :	رسام :
تولرانس :	هنرستان :	رشته :
ارزشیابی :	شماره نقشه :	بازبین :
تاریخ :		تاریخ :



برش گردش تصویر مجسم تیرآهن با مقطع I شکل را ترسیم و اندازه‌گذاری کنید.

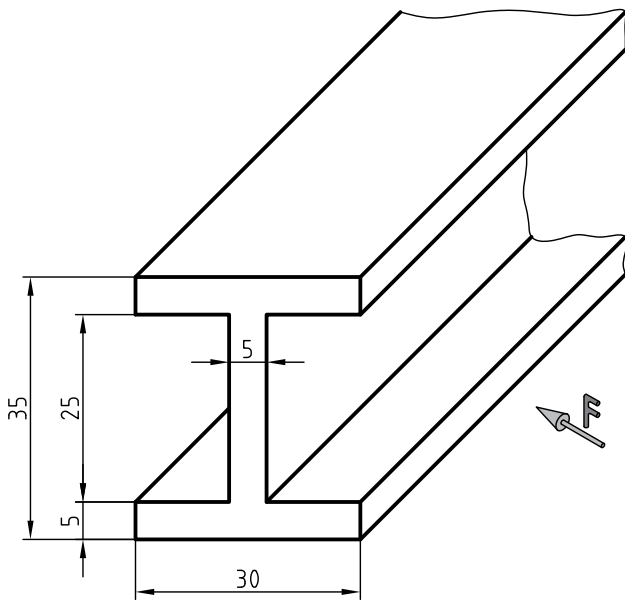

برش گردش مربوط به دو نمای ارائه‌شده را ترسیم کنید.

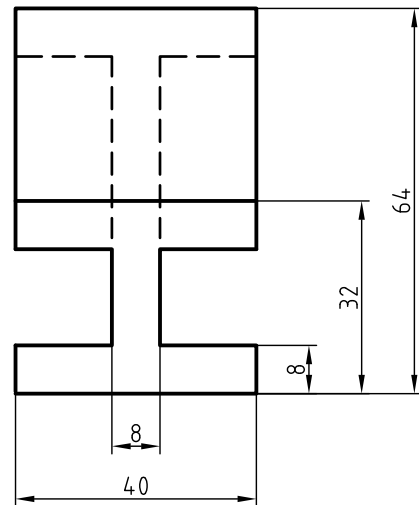
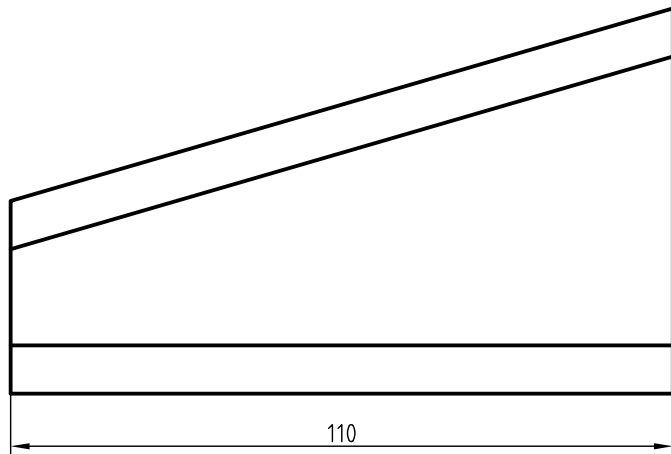

جنس :	نام نقشه :	رسام :
تولرانس :	هنرستان :	رشته :
ارزشیابی :	شماره نقشه :	بازبین :
شماره نقشه :		تاریخ :

