

### ۳- شیوه‌ شیپاراندازی

**روش کار:** ابتدا روی یک ورقه کاغذ پوستی، به کمک مداد گرافیتی، یک طرح خطی می‌کشیم. سپس کاغذ پوستی را به روی مقوای مورد نظر قرار می‌دهیم و با خودکار از روی خطوط حرکت و سپس ایجاد بافت می‌کنیم. کاغذ پوستی را برمی‌داریم و شروع به رنگ‌آمیزی می‌کنیم. می‌توان به روی طرح اصلی با قلمی که اثری از خود به جا نمی‌گذارد و یا با ابزار نوک تیز شیپارهایی ایجاد نمود. نکته مهم در این شیوه استفاده از قسمت پهن نوک مداد است. در غیر این صورت با استفاده از نوک تیز مداد، شیپارها هم‌رنگ می‌شوند. عامل مؤثر در کارآمد بودن این روش، ایجاد حداکثر کنتراست بین زمینه رنگ و خطوط شیپاری است (تصاویر ۳۱ و ۳۲).



تصویر ۳۱- تصویرسازی با استفاده از مداد رنگی به شیوه شیپاراندازی. به سطوح تیره روی شیپارها توجه کنید. اثر نسرین خسروی



تصویر ۳۲- تصویرسازی با استفاده از مداد رنگی به شیوه شیپاراندازی، اثر زهره عطار

#### ۴- شیوه صیقل دادن

**روش کار:** از خصوصیات ویژه مدادرنگی توانایی آن، هم در ایجاد سطحی صاف همانند آبرنگ و هم سطحی دانه‌دانه است. ایجاد سطحی صاف همان شیوه صیقل دادن است. در این شیوه پس از گذراندن لایه‌ای از رنگ با مدادرنگی سفید و یا مداد دیگری که رنگی بسیار روشن داشته باشد به کمک فشار زیاد طوری رنگ آمیزی می‌کنیم که پُرز یا دندانه‌های کاغذ له شود و رنگ روی آن حالتی صاف و براق به خود بگیرد. می‌توان روی این سطح، مجدداً رنگ‌های تیره‌تری را، که ایجاد حجم می‌کنند، قرار داد (تصاویر ۳۳- الف تا د).



تصویر ۳۳-ب) با مداد رنگی لایه دیگری از رنگ روی لایه زیرین که با رنگ سفید صیقل شده ایجاد می‌شود. ولی با وجود این مقداری از بافت کاغذ هنوز هم پیداست.



تصویر ۳۳-الف) پس از رنگ آمیزی با فشار کم، با استفاده از مداد سفید و فشار زیاد سطح تمام سیب را رنگ آمیزی می‌کنیم.



تصویر ۳۳-د) در مرحله آخر بار دیگر با مداد رنگی سطح کار را رنگ آمیزی می‌کنیم تا تمام پرزهای کاغذ از بین برود.



تصویر ۳۳-ج) بار دیگر روی تمام سطح کار را با مداد سفید رنگ آمیزی می‌کنیم تا بافت باقی مانده کاغذ صاف و صیقلی شود.

یک راه سریع رسیدن به سطح صیقلی مدادرنگی استفاده از فشار زیاد دست است. در این شیوه نیز رنگ، حالتی صاف و صیقلی پیدا می‌کند و نیازی به استفاده از رنگ سفید نیست (تصویر ۳۴).





تصویر ۳۴- تصویرسازی با استفاده از مداد رنگی به شیوه صیقل دادن، اثر زهره عطار  
در این شیوه پرزها و دندانهای ریز کاغذ له می شوند و تمام سطح بدون بهجا ماندن نقاط سفید نوک سوزنی با رنگ پوشیده می شود.

— نکاتی در خصوص شیوه مداد رنگی : برای جلوگیری از لکه‌های کثیف، سائیدگی و محو شدن اثر مداد، همیشه تکه‌ای کاغذ سفید زیر دست خود قرار دهید. مراقب آن باشید که بین سطوح رنگی به طور اتفاقی هاله سفید ایجاد نشود و سطوح بدون مرز سفید در کنار هم قرار گیرند.

در برخی موارد برای صرفه‌جویی در وقت با ایجاد کیفیت‌های تصویری متفاوت می‌توان از سایر وسایل کمک گرفت. برای نمونه می‌توان از پاستل گچی نام برد. زمانی که قطع کار مداد رنگی ما بزرگ است می‌توان اطراف موضوع را با پاستل گچی رنگ آمیزی کرد و یا از آبرنگ می‌توان برای پوشاندن سطح زمینه یا سطوح بزرگ کمک گرفت. علاوه بر این، در شیوه اخیر پوشش دادن به نقاط فرورفته کاغذ، نقاط سفید را از بین می‌برد و بافت یکدستی را ارائه می‌دهد و موجب غنای رنگ آمیزی می‌شود. علاوه بر آبرنگ، برای پوشش سطوح زمینه، می‌توان از رنگ اکریلیک نیز استفاده کرد (تصاویر ۳۵ و ۳۶).



تصویر ۳۵- تصویرسازی با استفاده از مداد رنگی به شیوه مداد رنگی و آبرنگ، اثر نسرین خسروی



تصویر ۳۶- تصویرسازی با استفاده از مداد رنگی به شیوه مداد رنگی و آبرنگ، اثر ابوالقاسم ممتازی

دو نمونه کار متفاوت مداد رنگی را در تصاویر ۳۷ و ۳۸ مشاهده می‌کنید.



تصویر ۳۷- تصویرسازی با استفاده از مدادرنگی به شیوه لایه‌گذاری، اثر باربارا ادیدین



تصویر ۳۸- تصویر با استفاده از مداد رنگی به شیوه لایه‌گذاری به روی مقوای بافت دار رنگی، اثر پارک سونگ ووان



## توصیه

از طراحی غافل نباشیم و مشاهده طبیعت، اجسام، احجام، انسان و ... را فراموش نکنیم و تمریناتی در موارد ذکر شده انجام دهیم. بافت‌های مختلف را بشناسیم و آنها را تجربه کنیم. گاهی با استفاده از مدل رنگ‌آمیزی کنیم و گاهی هم با استفاده از تخیل و ذهن‌مان به طراحی و رنگ‌آمیزی بپردازیم.

## دانش‌افزایی

### مداد آبرنگی

مداد آبرنگی نوعی از مداد رنگی است که می‌توان با قلم‌موی نقاشی مرطوب رنگ آن را مانند آبرنگ روی کاغذ پخش کرد. ویژگی نقاشی با مداد آبرنگی این است که اثر، هم حالت آبرنگی را دارد، و هم ردّ مداد رنگی دیده می‌شود. در مواقعی که رنگ را با قلم‌مو مستقیماً از نوک مداد بردارید کار شبیه آبرنگ می‌شود. با مدادهای قابل حل در آب، به همراه روش‌های خلاق و با تخیلی قوی، می‌توان گستره‌ای وسیع از بافت‌ها، طرح‌ها و جلوه‌های مهیج را به نمایش گذاشت (تصاویر ۳۹، ۴۰ و ۴۱).



تصویر ۳۹- شیوه مداد آبرنگی



تصویر ۴۰- شیوه مداد آبرنگی



تصویر ۴۱- شیوه مداد آبرنگی

هرگاه سرعت و زمان در نقاشی اولویت داشته باشد، مدادهای آبرنگی و گرافیتی آبرنگی (مداد طراحی حلال در آب) بهترین انتخاب خواهد بود (تصویر ۴۲).



تصویر ۴۲- شیوه مداد گرافیتی آبرنگی



در صورت اشتباه کردن با این مدادها، می‌توانید از پاک‌کن استفاده کنید، لیکن فقط در مراحل اولیه طرح، زیرا به محض افزودن آب، کاغذ رنگدانه را به خود جذب می‌کند.

ابزار و وسایل مورد نیاز :

۱- مداد آبرنگی

۲- قلم‌مو (شماره‌های مختلف)

۳- مقوای مخصوص آبرنگ (تصویر ۴۳)



تصویر ۴۳- مداد رنگی حلال با آب و وسایل مورد نیاز تصویرسازی با آن را نشان می‌دهد.

## فعالیت ✓

روش کار : کار با مداد آبرنگی دشوار نیست. عیناً مشابه طراحی با مدادهای گرافیتی معمولی است. حتی می‌توان آنها را همراه مدادهای معمولی نیز به کار برد. برای شروع کار می‌توانید مشابه تصویر ۴۴ تعدادی مربع رسم کنید و در آنها با مداد آبرنگی هاشورهای مختلفی بزنید. می‌توانید چند لایه رنگ را روی هم بگذارید و سپس قلم‌موی خیس را روی آنها حرکت دهید تا بافت‌های متفاوتی ایجاد گردد. پس از انجام این تمرین می‌توانید کار بر روی طرح پیچیده‌تری را آغاز کنید.

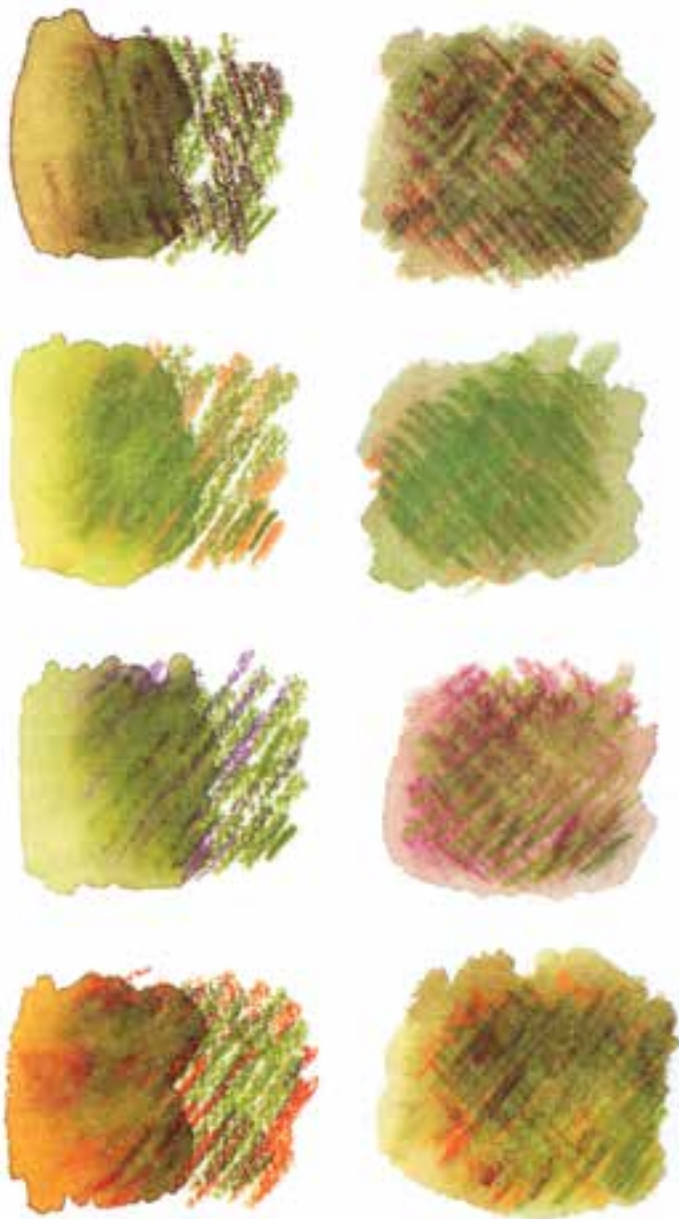

تصویر ۴۴- تمرین برای ترکیب رنگ در شیوه مداد آبرنگی

آغاز هر نقاشی موفق، طراحی اولیه آن است. پس از انتقال طرح اولیه، ابتدا باید به صورت هاشور طرح را تصویرسازی کرد و سپس با قلم‌موی آغشته به آب جهت ترکیب رنگ‌ها بر سطح تصویر قلم‌مو را حرکت داد. به این صورت تصویری مشابه بافت آبرنگ به دست می‌آید و جهت اصلاح رنگ و یا غنی‌تر کردن ترکیبات رنگی در زمانی که سطح کاغذ هنوز خیس است می‌توان با مداد رنگی رنگ جدید به آن اضافه کرد.

توضیح این که از این شیوه، نسبت به شیوه لایه‌گذاری، کمتر استفاده می‌شود. زیرا همان‌طور که گفته شد، با کشیدن قلم‌موی

خیس بر سطح تصویر به سادگی می‌توان رنگ‌ها را در هم ترکیب کرد، ولی در بعضی موارد می‌توان مجدداً برای تکمیل شدن کار روی آن با مداد کار کرد و نیز می‌توان از پاستل یا زغال، پس از خشک شدن اثر، روی سطوح کار کرد و در نهایت، برای محافظت سطح نقاشی، باید از فیکساتیو استفاده کرد (تصاویر ۴۵ و ۴۶ - الف و ب و ج).



تصویر ۴۵- تصویرسازی با استفاده از مداد رنگی حلال با آب و روش کار با آن را نشان می‌دهد.





تصویر ۴۶-ب) سپس با قلم مو و آب، رنگ‌ها را در هم ترکیب می‌کنیم.



تصویر ۴۶-الف) ابتدا با مداد آبی، طرحی را که جزئیات کلی سوزه را دربرگرفته می‌کنسیم و طرح را رنگ‌آمیزی می‌کنیم.



تصویر ۴۶-ج) پیش از خشک شدن کاغذ، رنگ‌مایه‌های تیره‌تر را افزایش می‌دهیم و پس از خشک شدن رنگ‌ها با مداد رنگی به روی پرها، نوک و تاج بیشتر تأکید می‌کنیم.

## آموزه شماره ۵

نام درس : مارکر (ماژیک) (صفحات ۳۰ تا ۳۳ کتاب درسی)		
کلید واژه‌ها : ماژیک، کاغذ کالک		
اهداف رفتاری درس : - هنرجویان با انواع ماژیک‌ها و ابزار و وسایل مورد نیاز برای این تکنیک آشنا می‌شوند. - هنرجویان ماژیک و روش استفاده از آن را توضیح می‌دهند. - هنرجویان پس از پایان فصل می‌توانند با ماژیک، تصویرسازی را تجربه کنند.		
پیش‌دانسته‌های هنرجویان : نظری : - عملی : از سال‌های آغاز تحصیل و پیش از آن با ماژیک و رنگ‌آمیزی با آن تجربیاتی را کسب کرده‌اند.		
طرح درس : - به هنرجویان برای شناخت انواع ماژیک‌ها و شیوه استفاده از آنها و وسایل جانبی آموزش لازم داده می‌شود. - هنرجویان با هدایت و راهنمایی هنرآموز در تصویرسازی با شیوه‌های ماژیک، تجربیاتی را کسب می‌کنند و به تصویرسازی می‌پردازند.		
جدول طرح درس هنرآموز :		
رویکردهای یاددهی - یادگیری : رویکرد فرآیندی - روش تدریس : آموزش از طریق نمایش مراحل کار بصورت زنده و هدایت شده		
ارزش‌یابی : به صورت ژورنال (داوری) کلاسی یا کارپوشه ارزش‌یابی انجام شود. (با به‌کارگیری چک لیست و شاخص‌های مربوط به آن)		
مکان‌های بازدید : نمایشگاه‌های تصویرسازی، سایت‌های مرتبط، نمایشگاه‌های طراحی صنعتی و طراحی معماری		
منابع و مآخذ : کتاب‌های مصور کودکان و نوجوانان، کتاب‌های مصور درسی، سایر کتاب‌های مصور با شیوه ماژیک، سایت‌های هنری		
www.Casi.ir www.storybird.com www.Albertomielgo.blogspot.com		

## مارکر<sup>۱</sup> (ماژیک<sup>۲</sup>)

مارکر یا ماژیک برای افراد مبتدی و تازه کار ساده‌ترین و سریع‌ترین ابزار رنگ گذاری است. مارکر به دلیل آن که از پیش اولین نوع تجاری آن در ایران با نام «ماژیک» وارد شده است بیشتر به این اسم شناخته می‌شود، اما نام صحیح آن «مارکر» است و پیشنهاد می‌گردد در کلاس درس بیشتر با این نام مطرح شود.

مارکرها همچون لاینولتوم و بسیاری دیگر از ابزارها و مواد جدید طراحی و نقاشی، دستاورد صنعت و فناوری قرن اخیرند. آنها برای طراحی (مد لباس، طراحی صنعتی، معماری، نقاشی کودکان)، تصویرسازی، طراحی و نقاشی‌های سریع (چهره، اندام، طبیعت و ...) ابزار مناسبی هستند (تصویر ۱). مارکرها به دلیل آن که هنگام طراحی سریع خشک می‌شوند برای کشیدن طرح‌های اولیه و هم‌چنین برآورد و ارزش‌گذاری رنگ‌ها بسیار مفیدند، اما به جهت فرار بودن رنگ، برای خلق آثار ماندگار کمتر مورد استفاده قرار می‌گیرند (تصویر ۲). مارکرها اندازه‌ها و انواع مختلفی به شرح زیر دارند :

### ۱- مارکرهای تینری

این نوع از مارکرها بیشتر در امور اداری، علامت‌گذاری توسط انباردارها، گمرک، مغازه‌دارها و ... به کار می‌روند و قابلیت نوشتن بر سطوح پلاستیکی، فلزی، چوبی و شیشه‌ای را دارند. از این نوع مارکرها در طراحی کمتر استفاده می‌شود و در بازار بیشتر به رنگ‌های سیاه، قرمز، آبی و سبز عرضه می‌شوند. البته انواع رنگی دیگر آن نیز به ندرت یافت می‌شود.



تصویر ۱- همان گونه که در تصاویر مشاهده می‌کنید از مارکرها برای امور تبلیغاتی، طراحی معماری و طراحی صنعتی استفاده می‌شود.

۱- Marker

۲- Mag c





تصویر ۲- مارکرها ابزار مناسبی برای طراحی‌های اولیه و ارائه فکری نو بشمار می‌آیند. در این تصاویر طراح صنعتی محصول جدید را با استفاده از این ابزار در مدتی نه چندان طولانی طراحی کرده است.

## ۲- مارکهای الکلی

این نوع از مارکرها را الکلی می‌گویند زیرا حلال‌شان الکل است و بیشتر برای طراحی صنعتی، طراحی لباس، معماری و سایر طراحی‌ها مناسب‌اند و از نوع حرفه‌ای و نسبتاً گران محسوب می‌شوند. تنوع رنگی این مارکرها نسبت به سایر انواع بیشتر است و برای طراحی بر روی کاغذ بسیار مناسب‌اند.

## ۳- مارکهای آبرنگی

این نوع از مارکرها حلال‌شان آب است و نسبت به انواع دیگر نوک بلندتری دارند و نوک آنها شبیه به قلم‌موی گرد آبرنگی است و با آب، چه در حین کار و چه بعد از خشک شدن به راحتی حل می‌شوند و برای تصویرسازی مناسب‌اند. برخی از این نوع مارکرها تحت عنوان وایت بُرد<sup>۱</sup> (تخته سفید) در بازار عرضه می‌شوند که برای نوشتن بر سطح تخته سفید مناسب‌اند.

## ۴- مارکهای شبرنگی (فسفری)

این نوع از مارکرها برای مشخص کردن بخشی از متن روزنامه‌ها، کتابها و سایر متنها کاربرد دارند و اغلب در رنگ‌های زرد، آبی، نارنجی، سبز، صورتی و بنفش در بازار عرضه می‌شوند. از این مارکرها در طراحی، به دلیل شدت رنگی زیاد، کمتر استفاده می‌شود (تصویر ۳).



تصویر ۳- مارکرها در انواع تینری، الکلی، آبرنگی و شیرنگی (فسفری) در تصویر مشاهده می‌شوند.

مارکرهاي با کیفیت مرغوب دارای اثرات رنگی بسیار خوب‌اند و از آنها می‌توان روی اکثر سطوح کاغذی استفاده کرد. در بازار کاغذهای متفاوتی برای کار با مارکر وجود دارد. توجه داشته باشید که هرچند با مارکر می‌توان بر روی انواع کاغذهای بافت‌دار، صیقلی (گلاسه)، بافت ریز، تحریر، گاهی و سایر کاغذها طراحی کرد، ولی مناسب‌ترین و قابل دسترس‌ترین آنها کاغذی به مانند کاغذهای مخصوص ایربراش (قلم بادی) است که نه خیلی صیقلی و نه براق است (تصویر ۴). علاوه بر این نوع از کاغذها، می‌توان از کاغذهای بافت ریز کانسون، فابریانو و اشتنباخ استفاده کرد. در سال‌های اخیر نیز شرکت کانسون و فابریانو کاغذهایی مخصوص طراحی مارکر را تولید کرده‌اند. این کاغذها ضخامتی کمتر از اشتنباخ دارند اما بافت ظاهری آن‌ها مشابه کاغذ اشتنباخ است و به هیچ وجه رنگ را از خود عبور نمی‌دهند و رنگ بر روی آن نیز پخش نمی‌شود و مارکر به راحتی بر روی آن حرکت می‌کند و برای طراحی بسیار مناسب است.

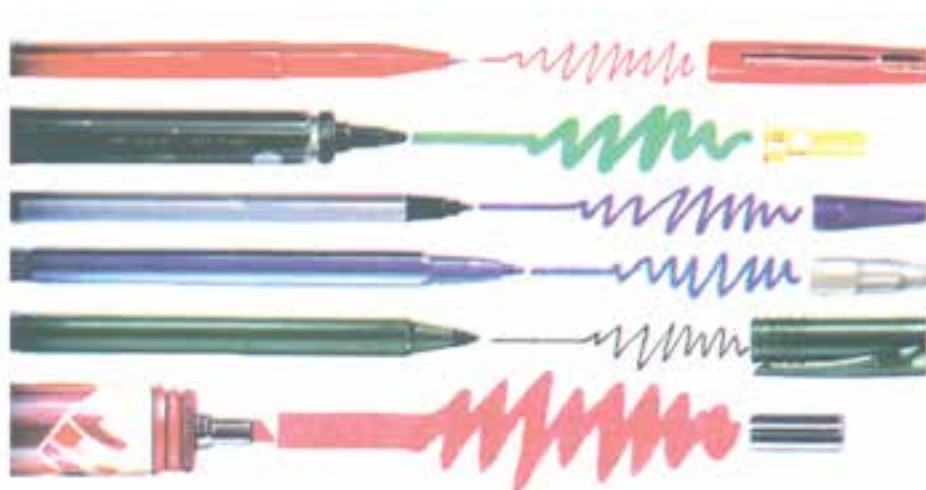

تصویر ۴- مارکرها در انواع مختلف، با ضخامت‌های گوناگون و اثرات متفاوت آن بر روی کاغذ مشاهده می‌شوند.

توجه داشته باشید که کاغذ مورد استفاده برای طراحی با مارکر نباید خیلی نازک باشد زیرا امکان دارد رنگ پخش کند. قیمت اغلب مارکرهاى حرفه‌ای نسبت به سایر مارکرها بالاتر است اما کاربردشان در امور طراحی بیش از سایر انواع است. نوک مارکرها اغلب از نمد، مواد پلاستیکی یا فیبر ساخته می‌شود. هم‌چنین از نظر اندازه نوک‌های مختلفی دارند که عبارت‌اند از: بسیار باریک، باریک، متوسط، پهن و بسیار پهن. نوک مارکرها نیز به شکل گرد، چهارگوش، اسکنه و تیز به شکل قلم‌موی گرد ساخته می‌شوند. نوک‌های اسکنه‌ای خطوط نازک و پهن به وجود می‌آورند و شکل خطی را که ترسیم می‌کنند به صورت چهارگوش یا مورب است. این نوع مارکرها برای شیوه‌های لایه‌گذاری و کنارهم قراردادن سطوح بسیار مناسب‌اند. اما مارکرهاى نوک تیز، خطی را که ایجاد می‌کنند انتهای آن به صورت گرد است (تصویر ۵).

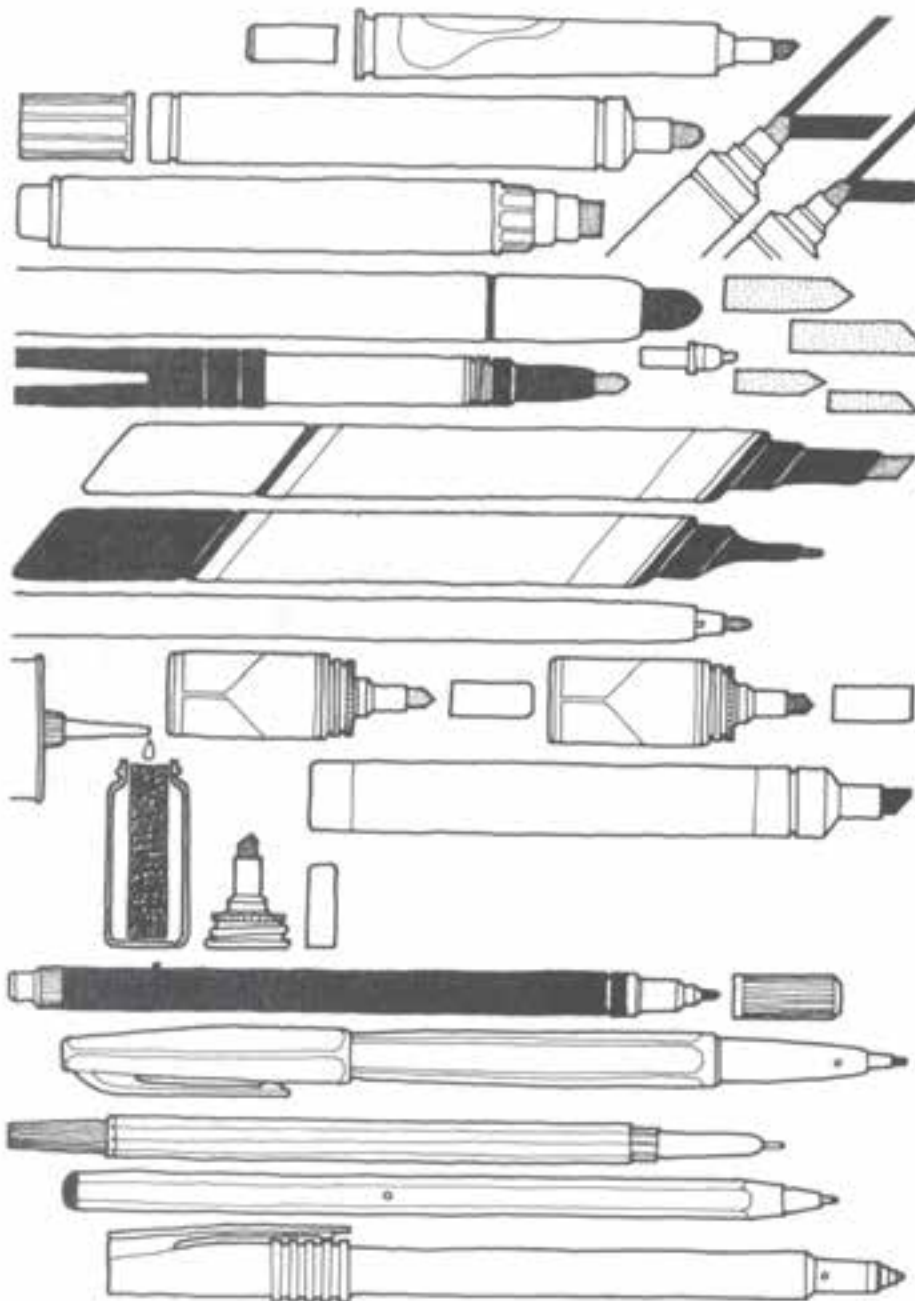

در تصویر ۵، انواع مارکرها را از لحاظ شکل بدنه، نوک و نوک‌یدک آنها مشاهده می‌کنید.



مارک‌هایی که جنس نوک آنها از نمد است برای طراحی صنعتی، معماری، طراحی لباس و تصویرسازی کاربرد فراوان دارند. اغلب این نوع مارک‌ها نوک‌هایی یک‌دک در اندازه‌های متفاوت نیز دارند و در موارد مختلف تعویض می‌شوند. برای مارک‌ها مخازن رنگ یک‌دک نیز وجود دارد که می‌توان پس از اتمام رنگ مجدداً به آنها رنگ تزریق کرد. مارک‌های الکلی دارای طیف‌های رنگی متفاوتی هستند. هم‌چنین مجموعه‌ی کاملی از خاکسترهای سرد و گرم را شامل می‌شوند.

در مراحل طراحی دقت کنید که فشار دست بر روی مارکر زیاد نباشد زیرا نوک آنها آسیب خواهد دید. تنها در برخی از آنها که نوک سختی دارند و در ساخت‌شان سوپاپ به کار برده شده تا هنگام کار به مرکب اجازه خروج دهد می‌توان از فشار دست استفاده کرد.

توجه داشته باشید پس از اتمام کار با مارکر بهتر است در آن را محکم ببندید زیرا مارک‌ها در مجاورت هوا به سرعت خشک می‌شوند. نوک مارک‌های حلال در آب را با اضافه کردن چند قطره آب و نوک مارک‌های تینری و روغنی را با اضافه کردن تینر، بنزین و یا تری‌اتیلن می‌توان دوباره احیا کرد. از مارک‌های نازک می‌توانید برای طرح اولیه و خطوطی که به ظرافت بیشتری نیاز دارند استفاده کرد و از مارک‌های با نوک پهن می‌توان برای رنگ گذاری سطوح بزرگ‌تر استفاده کرد. در صورتی که از مارک‌ها برای مدت نسبتاً طولانی استفاده نمی‌کنید بهتر است آنها را در یخچال یا در محیطی معتدل و به دور از گرما نگهداری کنید تا مرکب آنها خشک نشود.

در طراحی می‌توانید از مارک‌های مختلف و به صورت ترکیبی استفاده نمایید زیرا هر یک از آنها به شما امکاناتی متفاوت می‌دهند (تصویر ۶). توصیه می‌شود، به جهت فرار بودن رنگ مارک‌ها (حتی بعد از ثابت کردن آنها توسط ثابت کننده‌ها)، آنها را در برابر نور مستقیم خورشید یا در محیط‌های پر نور قرار ندهید. مناسب‌تر آن است که از اثر خود توسط دوربین یا اسکنر نسخه برداری کنید.



تصویر ۶- در تصاویر، کاربرد انواع مارک‌ها بصورت ترکیبی مشاهده می‌گردد.

ابزار و وسایل مورد نیاز :

- ۱- انواع مارکرها (آبرنگی، الکلی، تینری)
- ۲- کاغذ اشتنباخ، کاغذ کالک روغنی یا کاغذ گلاسه خیلی براق
- ۳- پنبه و گوش پاک کن
- ۴- تیغ، کاتر یا کاتر قلمی برای ایجاد خراش
- ۵- مداد طراحی (ترجیحاً از سری H)
- ۶- گواش سفید یا مرکب سفید
- ۷- قلم موی گرد شماره ۱ آبرنگ
- ۸- کاغذ سفید (هنگامی که از کاغذ کالک استفاده می‌شود).
- ۹- پاک کن

## فعالیت ✓

### روش کار

از مارکرها در ایجاد طراحی به روش‌های مختلفی استفاده می‌شود که رایج‌ترین آنها عبارت‌اند از :

- ۱- شیوه محو کردن رنگ (ساخت و ساز)
- ۲- شیوه هاشور به صورت آزاد
- ۳- شیوه لایه‌گذاری و قراردادن خطوط در کنار هم

### ۱- شیوه محو کردن رنگ (ساخت و ساز)

این شیوه برای افرادی که هنوز در استفاده از مدادرنگی و رنگ روغن وسایر ابزارهای کاربردی در رنگ آمیزی تجربه لازم ندارند می‌تواند کاربرد داشته باشد.

استفاده از این شیوه ساده‌ترین و سریع‌ترین راه برای ایجاد رنگ‌آمیزی و سایه‌روشن است. برای طراحی به این شیوه بهتر است از مارک‌هایی که نوک نازک (قلمی) دارند و جنس نوک آنها نیز سخت است (تا به راحتی خم نشود و نشکند)، استفاده کرد. کاغذ مورد استفاده نیز می‌تواند کاغذ کالک روغنی یا کاغذ گلاسه خیلی براق باشد.

**روش کار :** در اجرای این روش، رنگ‌گذاری را از رنگ‌های روشن شروع می‌کنیم تا به رنگ‌های تیره برسیم. بعد از اتمام رنگ آمیزی می‌توان به وسیله کاتر یا ابزار مشابه برخی نقاط مورد نظر را برای ایجاد نور یا تیزی‌های خاص خراش داد. ساده‌ترین روش این شیوه به شرح زیر است :

ابتدا برای این که ذهن هنرجو درگیر ترکیب بندی و رنگ آمیزی موضوعات متفاوت نشود می‌توان از یک تصویر آماده مانند انواع گل، منظره، طبیعت بی جان یا چهره انسان استفاده کرد. طرح انتخابی را به صورت الگو زیردست می‌گذاریم، سپس کاغذ کالک روغنی را روی آن قرار می‌دهیم. به این ترتیب طرح از زیر کاغذ کالک، به اندازه‌ای که مورد نیاز باشد، دیده می‌شود. سپس رنگ‌آمیزی را از قسمت‌های روشن طرح آغاز می‌کنیم و پس از آن رنگ‌های درجه تیره‌تر را تا تیره‌ترین رنگ یعنی رنگ سیاه به کار می‌گیریم. در این شیوه به راحتی می‌توان لکه‌های روشن و تیره‌رنگی را در هم محو کرد و سایه‌روشن دقیق ایجاد کرد. برای محو کردن رنگ‌ها

درهم، می‌توان از یک ماژیک خشک شده که فاقد رنگ باشد یا از گوش پاک‌کن استفاده کرد. برای این که طرح حالت جالبی بگیرد باید رنگ‌ها را، متناسب با وضعیت طرحی که در زیردست قرار دارد، به کار برد و هرگاه که لازم باشد سایه روشن ایجاد کرد. در نهایت برای ایجاد نقاط روشنایی طرح و نورپردازی می‌توان از قلم راپیدوگراف و مرکب سفید یا گواش سفید و قلم‌موی آبرنگ یا خراش (توسط کاتر یا تیغ) استفاده نمود. پس از اتمام رنگ آمیزی طرح فوق را از زمینه کاغذ کالک به صورت محیطی جدا می‌کنیم و روی کاغذ سفید می‌چسبانیم. به این ترتیب رنگ‌های طرح فوق با شدت و درخشش خاصی خودنمایی می‌کند (تصویر ۷).



تصویر ۷

با پیشرفت در طراحی می‌توانید طرح‌های دلخواهتان را بدون استفاده از الگو (که در زیر دست قرار می‌دادید) اجرا کنید. علاوه بر آن می‌توانید به جای کاغذ کالک از کاغذ گلاسه براق نیز استفاده نمایید. در هنگام استفاده از کاغذ گلاسه براق باید طرح موردنظر را با مشخص کردن مرز نقاط روشن و تیره طرح با مداد کم رنگ روی کاغذ کشید. سپس رنگ آمیزی را به روشی که ذکر گردید شروع می‌کنیم. بر روی کاغذ گلاسه براق برای تنوع در رنگ آمیزی می‌توان رنگ‌ها را بدون محو کردن و با مشخص نمودن مرز رنگی به کار برد.

## ۲- شیوه هاشور به صورت آزاد

روش کار: در این شیوه همان‌گونه که از نامش پیداست بیشتر از هاشورهای آزاد به صورت موازی و متقاطع استفاده می‌شود. بهتر است پس از اجرای طرح اصلی بر روی کاغذ با مداد طراحی (از سری H) رنگ‌گذاری را از رنگ‌های روشن شروع کنیم. در این روش، برخلاف روش محو کردن و سایه روشن، امکان پرداخت و ظریف کاری وجود ندارد و حتی رنگ آمیزی، نسبت به آن شیوه، به مهارت بیشتری نیازمند است. اگر خط‌ها به درستی و با جسارت طراحی نگردند نتیجه طراحی ضعیف و نامناسب خواهد بود. در این شیوه برای ترکیب رنگ، خطوط را باید بر روی هم و یا در کنار هم قرار داد تا از ترکیب خطوط، رنگ مورد نظر به دست آید. کاغذ مناسب برای این گونه طراحی کاغذهای با بافت ریز و متوسط است و بهتر است از مارکرهایی با نوک نازک و متوسط و در صورت لزوم ضخیم‌تر استفاده کرد (تصویر ۸).



مارکرهای الکلی و آبرنگی برای انجام این نوع طراحی مناسب‌ترند زیرا در اثر عبور خط‌ها از روی هم می‌توانید خط‌های رنگی ثانوی دیگری به دست آورید. در صورت لزوم و پس از اتمام رنگ‌آمیزی می‌توانید بعضی از خط‌هایی را که نیاز به ضخامت بیشتری دارند برای تأکید، ضخیم‌تر یا تیره‌تر کنید.

توصیه می‌شود در این روش از تکرار بیش از حد خطوط پرهیز شود و قسمت‌هایی از طرح را مطابق تصویر (۸) به صورت نیمه‌تمام رها کنید تا طرح شما از جذابیت بیشتری برخوردار گردد. همچنین دقت کنید فضاها را سفید بین خطوط به صورت کامل پوشانده نشوند.



تصویر ۸ - در تصویر از انواع مارکرهای آبرنگی و الکلی به همراه مداد رنگی استفاده شده است. طراح برای ایجاد طرح از خط‌های آزاد و در جهت‌های مختلف استفاده کرده است.

این روش برای طراحی‌های سریع، یادداشت برداری‌های سیاه و سفید، رنگی و نیمه‌رنگی، تصویرسازی برای بزرگ‌سالان و فضاسازی‌هایی که به هیجان بیشتری نیاز دارند مناسب است.

تلفیق این شیوه با آبرنگ، مداد رنگی و خودکار نتایج قابل توجهی پیش روی شما قرار خواهد داد. همیشه تجربه‌های شخصی شما در اثر تمرین می‌تواند نتایج مطلوبی به دنبال داشته باشد. پیشنهاد می‌شود برای این امر و کسب

مهارت بیشتر، در استفاده از ابزار همواره به دنبال ابداع و نوآوری باشید، زیرا شیوه‌هایی که آموزش داده می‌شود آغازی برای تجربه بهتر و صحیح‌تر شما خواهد بود. هنرجویان می‌توانند بر اثر تمرین بیشتر به روش‌های فردی و ابداعی جدید دست یابند.

### ۳- شیوه لایه‌گذاری و قرار دادن خطوط در کنار هم

این شیوه از کار با مارکر رایج‌ترین نوع برای طراحی صنعتی و معماری است. البته شما می‌توانید با این روش در سایر زمینه‌ها و موضوعات نیز طراحی انجام دهید. این گونه از طراحی با مارکر نسبت به شیوه محو کردن دشوارتر است زیرا خطوط رنگی باید سریع و در کنار هم قرار داده شوند. شیوه صحیح رنگ آمیزی در تصویر (۹) مشاهده می‌شود.



تصویر ۹- در تصویر از خط‌های هاشور به صورت مورب و متقاطع استفاده شده است و رنگ چهره و اندام بر اثر قرار گرفتن خط‌های رنگی در کنار و یا روی همدیگر ایجاد شده است و از قلم مو و آبرنگ برای ایجاد خط محیطی اطراف طرح استفاده شده است. گاهی رها کردن قسمتی از تصویر به طرح، زیبایی خاصی می‌بخشد.

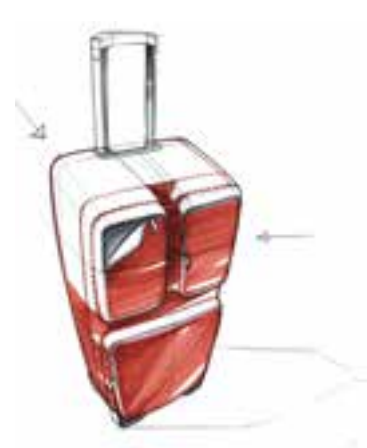

تصویر ۱۰- در تصویر شیوه صحیح لایه گذاری را مشاهده می کنید. رنگ گذاری از رنگ های روشن آغاز می شود و با رنگ های تیره خاتمه می یابد. تمرین ها باید به گونه ای باشند تا دست در هنگام رنگ آمیزی، خط ها را به سرعت در کنار هم ترسیم نماید، گاه سفیدی های بین سطح ها به اثر شما جلوه زیبایی می بخشد. برای پرداخت نهایی، استفاده از نوک نازک مارکر و مدادهای رنگی بسیار مفید خواهد بود.

روش کار : رنگ آمیزی را همانند سایر روش ها ابتدا از رنگ های روشن و در جهت اصلی شکل به صورت قراردادن خطوط موازی در کنار هم آغاز می کنیم. برای تیره تر کردن رنگ دوباره بر روی لایه اولیه، رنگ تیره تر را با همان روش بر روی لایه های زیرین رنگ آمیزی می نماییم. برای شروع کار با این روش توصیه می شود مطابق تصویر (۱۱) طراحی را از احجام هندسی ساده، نظیر مکعب و استوانه آغاز کنید تا در شیوه لایه گذاری رنگ مهارت کافی رابه دست آورید. برای شروع، بهتر است ابتدا طرح را با مداد طراحی (از سری H) اجرا کنید و سپس با استفاده از خودکار سیاه و یا مارکرهای نازک (ترجیحاً از نوع مرکب ضدآب) طرح را به صورت محیطی دورگیری نمایید و بعد خطوط مدادی را با استفاده از پاک کن به آرامی پاک کنید. سپس مطابق روش های قبلی رنگ آمیزی را از رنگ های روشن شروع کنید و در آخرین مراحل، پس زمینه و سایه حجم را رنگ آمیزی نمایید.

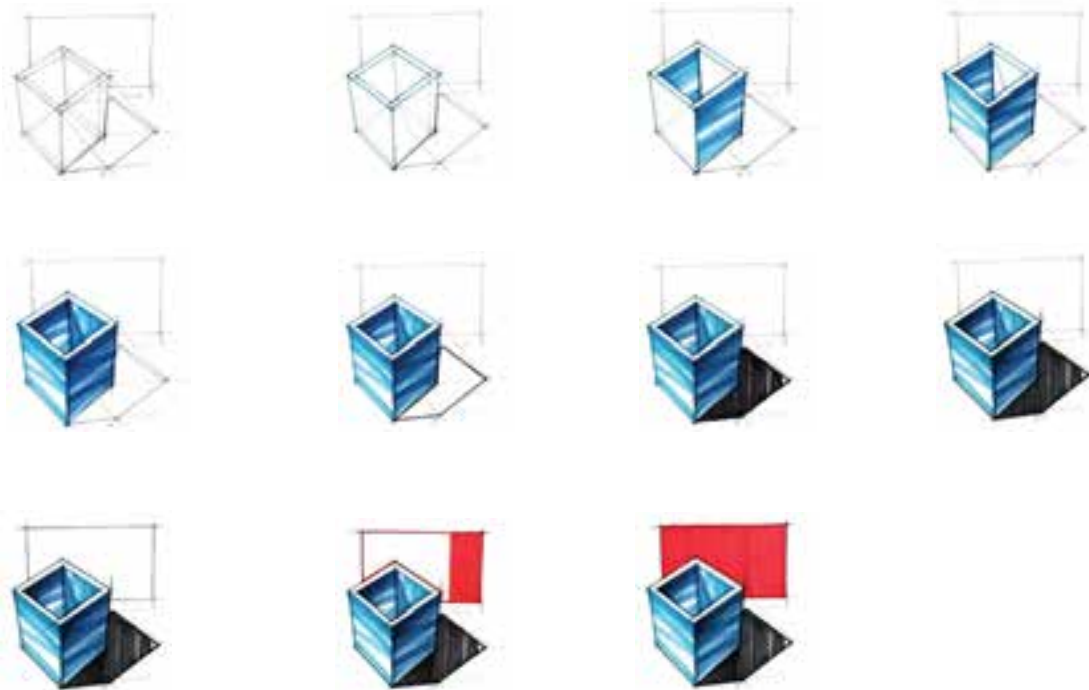

تصویر ۱۱- تصویر مراحل طراحی یک مکعب ساده و رنگ آمیزی آن را به خوبی نشان می دهد.

این تمرین را مطابق تصویر (۱۲) در شکل استوانه نیز مشاهده می کنید. در این تمرین پس از دورگیری تصویر با استفاده از خودکار یا مارکر نازک (با مرکب ضدآب) ابتدا سطوح روشن را با رنگ خاکستری گرم روشن در جهت شکل اصلی رنگ آمیزی می نماییم و پس از آن با خاکستری سرد و تیره تر قسمت های تیره تر طرح را در همان جهت خطوط قبلی رنگ آمیزی می کنیم. در آخر رنگ پس زمینه و سایه استوانه بر زمین را به اتمام می رسانیم. انجام این قبیل تمرین ها هنرجویان را برای طراحی های پیچیده تر و دشوار آماده می کند. هنرجویان با استفاده از این روش می توانند تصاویر راندهای معماری، طراحی از طبیعت، تصویرسازی تبلیغاتی و سایر نمونه های تصویری را مطابق تصویر (۱۳) طراحی کنند.



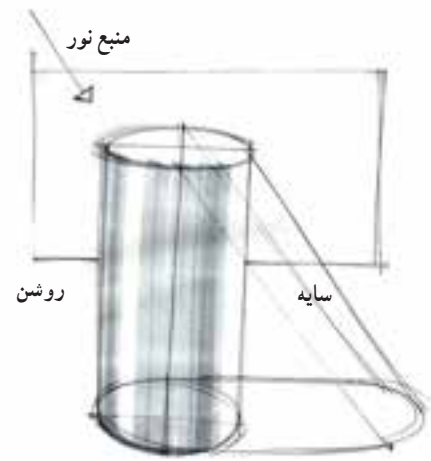
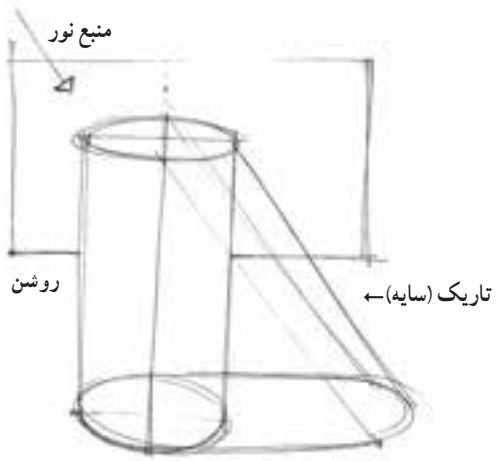

تصویر ۱۲- در تصویر مراحل طراحی یک استوانه با حداقل رنگ و خطهایی که در کنار هم قرار گرفته اند مشاهده می شود.



تصویر ۱۳- همان‌گونه که در تصاویر مشاهده می‌شود از مارکر می‌توان برای راندوهای معماری، فضاهای طبیعی، تصویرسازی تبلیغاتی و سایر موارد استفاده کرد.

توجه داشته باشید در بسیاری از موارد عمل نورپردازی تصویر را می‌توانید با خالی گذاشتن فضای سفید کاغذ انجام دهید. اما در برخی موارد و به خصوص در طراحی صنعتی، طراحی لباس و تصویرسازی احساس می‌شود به نورپردازی‌های ظریف‌تر نیاز است. شما برای این کار می‌توانید با استفاده از یک قلم‌موی نوک گرد آبرنگ (ترجیحاً شماره ۱) و گواش سفید یا لاک غلط‌گیر سفید و یا مرکب سفید با راییدوگراف عمل نورپردازی را انجام دهید (تصویر ۱۴).

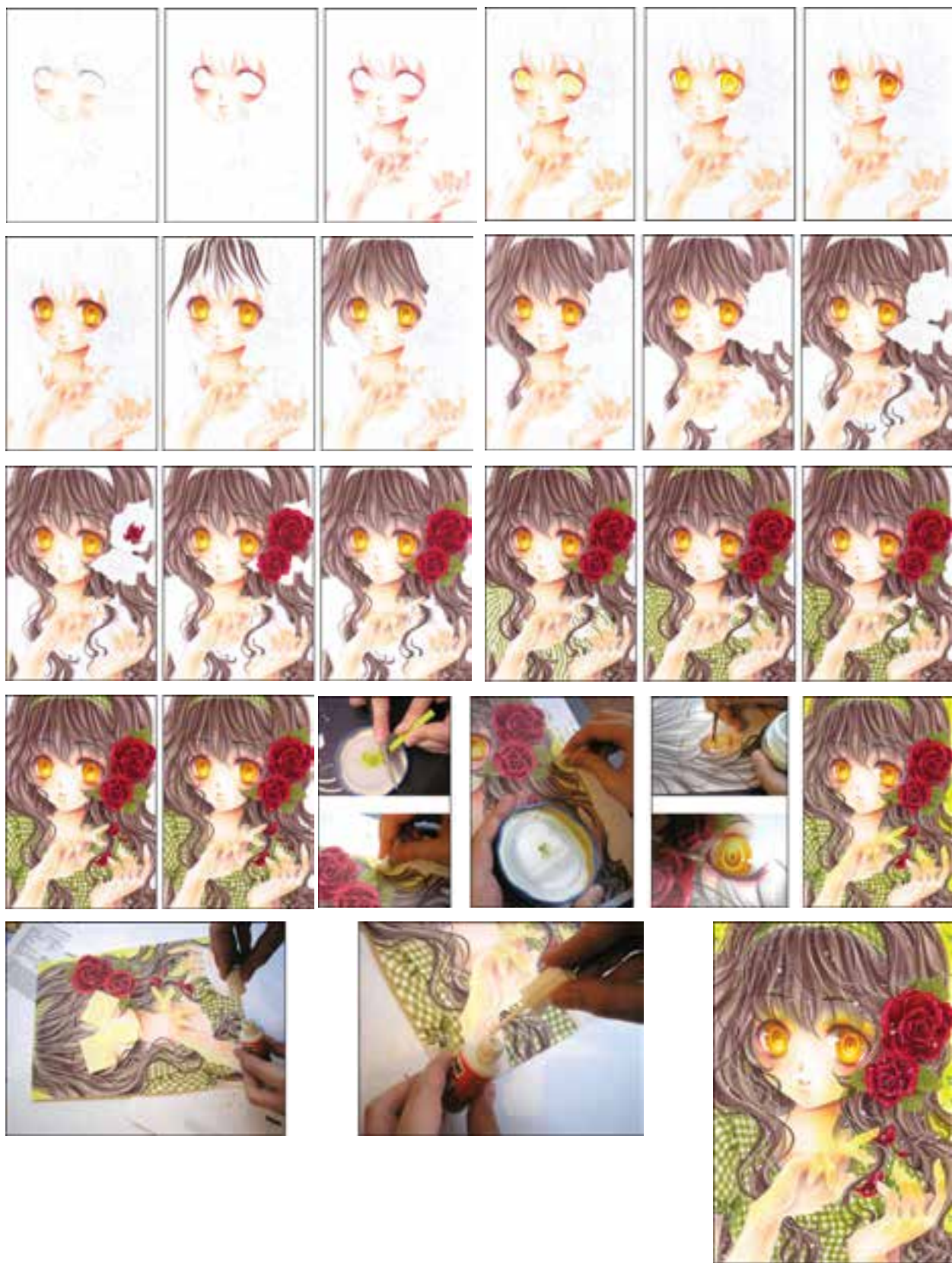

تصویر ۱۴- در تصاویر مراحل اجرای چهره با مارکر از رنگ آمیزی روشن، محو کردن رنگ‌ها در یکدیگر و نورپردازی مشاهده می‌شود.



## توصیه

در کار با مارکرها گاه برای این که رنگ آمیزی سطوح روشن به صورت محو و ملایم تر و به صورت سایه روشن دیده شود می توان از باستل گچی استفاده کرد. برای این کار، ابتدا باستل را با کاتر یا تیغ می تراشیم و ذرات ریز آن را با استفاده از پنبه، گوش پاک کن یا با مالش انگشت بر روی کاغذ محو می کنیم. حال می توانیم با استفاده از مارکر رنگ آمیزی مراحل بعد را شروع کنیم و از حاصل کار نتیجه ای مطلوب به دست آوریم (تصاویر ۱۵ و ۱۶).

همچنین طراحان گاه رنگ آمیزی را با رنگ گذاری قسمت های تیره تصویر آغاز می کنند. اما هنگام طراحی با مارکرهایی که حلال آنها آب و الکل است توصیه می شود همیشه رنگ آمیزی را با رنگ های روشن شروع کنیم.

جهت آشنایی و شناخت هرچه بیشتر شما در خصوص طراحی با مارکرها نمونه های تصویری متفاوتی ارائه شده است که امیدواریم برای هنرآموزان و هنرجویان عزیز مفید واقع شود. اما به یاد داشته باشیم در حال حاضر این ابزار در محیط های نرم افزاری و به صورت دیجیتال نیز موجود است و به لحاظ کارایی و روش کار همانند، شیوه اجرای با دست است و رنگ آمیزی باید از رنگ های روشن شروع شود و رنگ ها به صورت لایه های شفاف به کار برده شود. برای آشنایی با این روش نمونه های تصویری نیز برای شما راهنمای مفیدی خواهد بود (تصویر ۱۷).



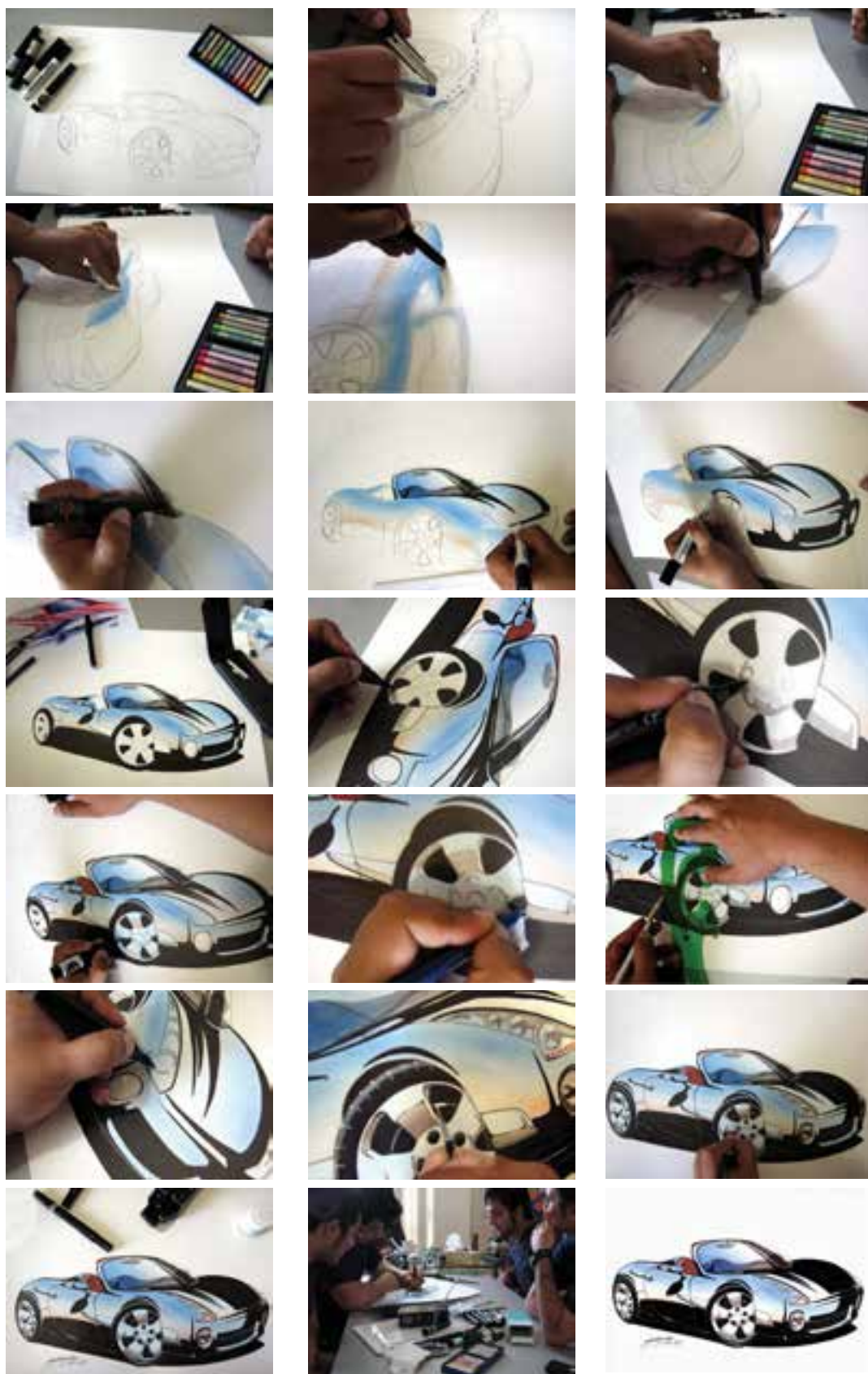

تصویر ۱۵- در این تصاویر مراحل اجرای رنگ آمیزی اتومبیل با مارکر، پودر گچ پاستل، پنبه و گوش پاک کن برای محو کردن رنگ ها در یکدیگر و برداخت نهایی مشاهده می گردد، اثر فرزاد برخوردار.

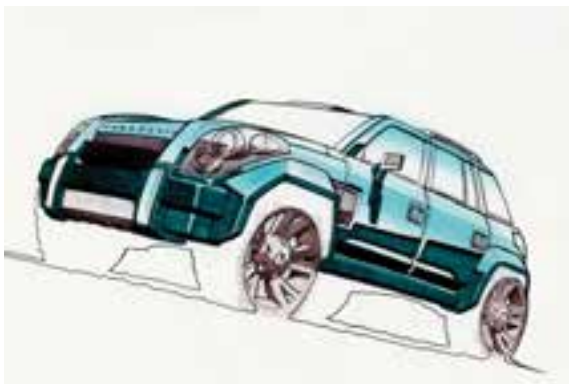
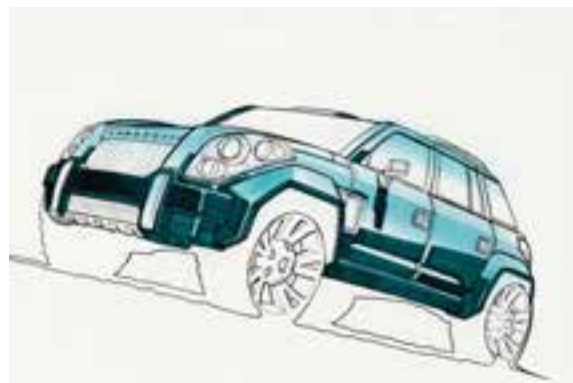
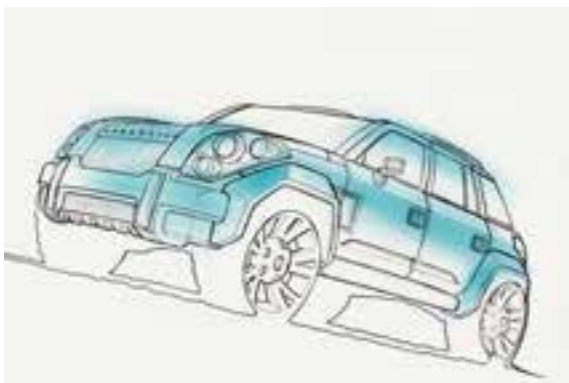
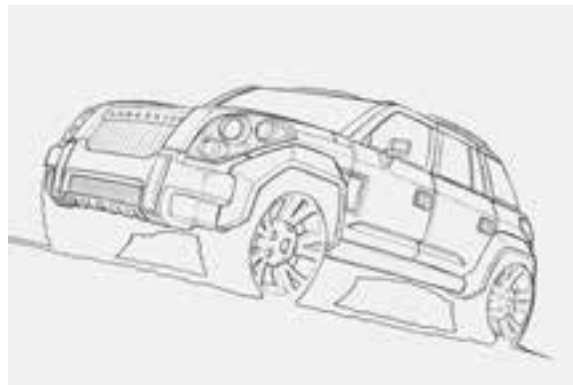
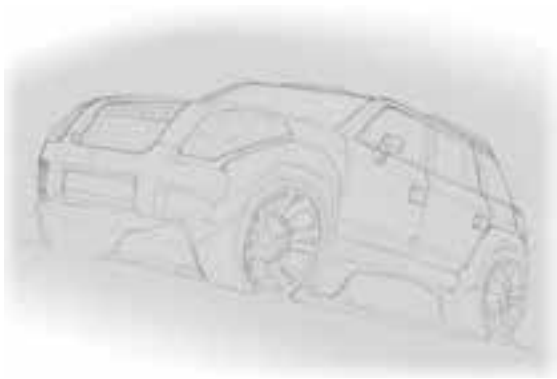

تصویر ۱۶- مراحل اجرای طراحی خودرو با استفاده از انواع مارکر، بودر پاستل گچی، برای محو کردن رنگ زیر بدنه و گواش در آخر برای نورپردازی در تصاویر مشاهده می گردد.



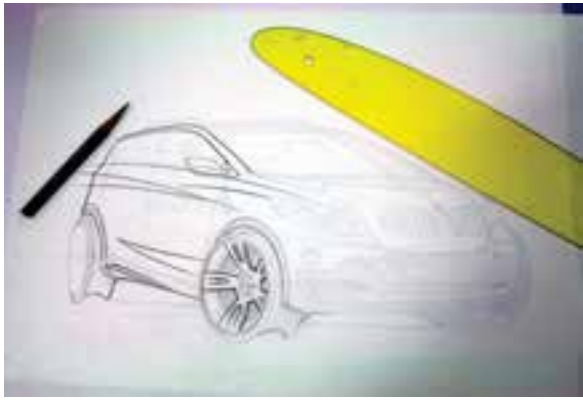



تصویر ۱۷- در تصاویر استفاده از ابزار مارکر را در محیط دیجیتالی (رایانه) ملاحظه می‌کنید. روش کار و بافت اجرایی کاملاً مشابه مارک‌های رایج در طراحی است.