

هدف‌های رفتاری: در پایان این فصل از هنرجو انتظار می‌رود:

- ۱- مقادیر مقاومت ظاهری، اختلاف فاز، جریان، ولتاژ، ضرایب توان و ضریب کیفیت مدارهای R-C سری و موازی را با نوشتن فرمول‌های مربوط محاسبه کند.
- ۲- دیگرام برداری ولتاژها را در مدارهای R-C سری و جریان‌ها را در مدارهای R-C موازی رسم کند.
- ۳- ضریب کیفیت مدارهای R-C سری و موازی را محاسبه کند.
- ۴- تأثیر فرکانس بر مقاومت ظاهری، جریان، اختلاف فاز و ضریب قدرت در مدارهای R-C سری و موازی را شرح دهد.
- ۵- منحنی تغییرات اثر فرکانس بر امپدانس و جریان در مدارهای R-C سری و موازی را از طریق نقطه‌یابی رسم کند.
- ۶- معادلات زمانی ولتاژ و جریان عناصر در مدارهای R-C سری و موازی را به دست آورد.
- ۷- مدارهای R-C سری را به موازی و بالعکس تبدیل کند.

۴- مدارهای R-C جریان متناوب

یادآوری

همان‌طور که در فصل قبل نیز گفته شد حتماً جهت ایجاد انگیزه برای هنرجویان کاربردهای مدارات R-C نیز گفته شود و سپس در مورد خازن ایده‌آل و خازن واقعی بحث شود. خازن‌های واقعی عملاً به دلیل داشتن جریان نشتی با R-C سری یا R-C موازی معادل می‌گردند.

می‌تواند از طرف دیگر، خازن ایده‌آل عملاً وجود ندارد؛ زیرا هر خازن حقیقی علاوه بر واکنش خازنی یک مقاومت نیز دارد. به همین علت، هر خازن حقیقی را می‌توان بصورت یک مقاومت اهمی و یک واکنش خازنی ایده‌آل بصورت مدار R-C سری با جوازری مدل کرد و سپس مدار آنرا تحلیل نمود. در این فصل، رفتار مدارهای R-C سری و موازی در جریان متناوب در حالت پایدار (مانند گار) بررسی خواهیم کرد؛ زیرا حالت‌های گذرای این مدارها از محدوده‌ی بحث ما خارج است. باسیع‌گنرا در مدارهای الکتریکی عکس‌العقل مدار در مطلق عبارت جریان و ولتاژ متناوب است که با گذشت زمان از بین می‌رود.

۳-۲-۱ مدار R-C سری

مدار الکتریکی R-C سری مطابق شکل ۳-۱-۱ است. ولتاژ منبع از ولتاژ V_C و V_R تشکیل می‌شود. جریان در هر دو عنصر R و C یکسان و برابر با است. ولتاژ دوسر مقاومت اهمی با جریان I_0 هم‌فاز و ولتاژ دوسر خازن V_C از جریان I_0 90° الکتریکی پس‌فاز است. برای بدست آوردن ولتاژ V_0 چون V_C و V_R بردارهای جداگانه‌ای هستند، از دیاگرام برداری استفاده می‌کنیم. برای رسم دیاگرام برداری، جریان I_0 را مبدا قرار می‌دهیم و V_R را هم‌فاز با جریان و V_C را 90° پس‌فاز از جریان مطابق شکل ۳-۲-۱ رسم می‌کنیم. جمع برداری $V_0 = V_C + V_R$ ولتاژ منبع و عبارت دیگر، ولتاژ دوسر R-C سری را نشان خواهد داد. اگر جریان لحظه‌ای مدار را بصورت $i = I_m \sin(\omega t)$ فرض کنیم، ولتاژ لحظه‌ای V_C و V_R بصورت‌های زیر بیان خواهند شد:

$$i = I_m \sin \omega t \quad (3-1)$$

$$v_R = I_m R \sin \omega t \quad \text{هم‌فاز با جریان} \quad (3-2)$$

$$v_C = I_m X_C \sin(\omega t - 90^\circ) \quad 90^\circ \text{ درجه عقب‌تر از جریان} \quad (3-3)$$

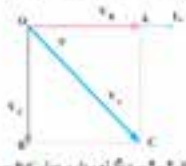

شکل ۳-۱-۱- دیاگرام برداری مدار R-C سری

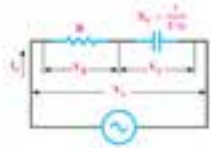

شکل ۳-۲-۱- مدار الکتریکی R-C سری

۱-۴-۱- فیلترها

یکی از کاربردهای مدارهای RC، RL، و مدارهای RLC و LC استفاده آنها به عنوان فیلتر است، فیلترها مدارهای الکتریکی یا الکترونیکی هستند که اجازه عبور بخشی از فرکانس‌ها را از یک مدار به مدار دیگر می‌دهند و بخش دیگر را عبور نمی‌دهند و دامنه فرکانس عبوری را محدود می‌کنند. این فیلترها، فیلترهای غیرفعال نامیده می‌شوند (شکل ۱-۴)، در مقابل این فیلترها، فیلترهای فعال نیز هستند که توسط مدارهای الکترونیکی تقویت می‌شوند.

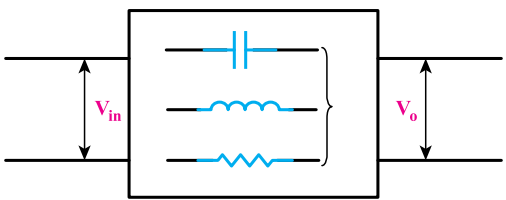

شکل ۱-۴

یکی از کاربردهای مهم فیلترها حذف نویز و فرکانس‌های مزاحم و حذف هارمونیک‌های مزاحم در شبکه الکتریکی است. به عنوان مثال در کارخانجات صنعتی که دستگاه‌ها و ماشین‌های صنعتی تولید هارمونیک می‌نمایند، با قرار دادن این فیلترها می‌توانیم از برگشت آنها به شبکه برق جلوگیری نماییم. این فرکانس‌های مخرب شکل موج سینوسی شبکه برق را به هم ریخته و باعث اعوجاج در آن می‌شوند.

۱-۱-۴- انواع فیلترها

فیلترها به طور کلی به چهار دسته زیر تقسیم می‌شوند:

(الف) فیلتر پایین‌گذر

(ب) فیلتر بالا‌گذر

(ج) فیلتر میان‌گذر (فیلتر عبور باند)

(د) فیلتر میان‌نگذر (فیلتر حذف باند)

الف) برای آشنایی بیشتر با کاربردهای مدارهای RL و RC به بررسی این فیلتر می‌پردازیم. مثلاً مدار سری RC یا RL در فیلتر پایین‌گذر به صورت زیر کاربرد دارد، این فیلتر از فرکانسی به پایین را عبور می‌دهد (فرکانس‌های خیلی کم تا فرکانس قطع).

مطابق شکل مدار ۲-۴ اگر خروجی مدار ولتاژ خازن یا V_C باشد، خازن برای شارژ نیاز به حداقل زمانی برابر با 5τ ثابت زمانی دارد (5τ).

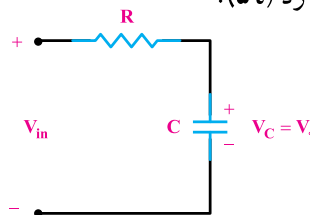

شکل ۲-۴

لذا پررود شکل موج ولتاژ ورودی اگر $T \gg 5\tau$ باشد در نتیجه فرکانس ولتاژ ورودی (V_{in}) ، خیلی کم خواهد بود و این به معنی پایین‌گذر بودن این فیلتر است. در نمودار شکل ۳-۴ چون بعد از فرکانس f_c مقدار دامنه ولتاژ کاهش می‌یابد و قابل قبول نیست پس فرکانس قطع خواهد بود.

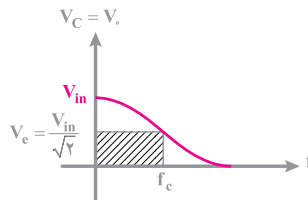

شکل ۳-۴

مشابه همین تحلیل در مورد مدار R-L با شکل زیر صادق است (شکل ۴-۴).

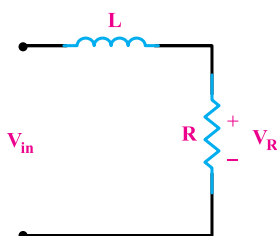

شکل ۴-۴

ب) اما چنانچه در مدار RC سری خروجی مدار ولتاژ دو سر مقاومت باشد این فیلتر، فرکانس‌های از حد معینی به بالا را به راحتی عبور می‌دهد (فیلتر بالاگذر). در مدار نشان داده شده شکل ۴-۵ هنگامی که خازن شارژ شد جریان ورودی مدار به صفر می‌رسد و در نتیجه $i_R = 0$ و به دنبال آن مقدار $V_R = 0$ ، پس مقدار V_R وقتی وجود دارد که فرکانس ورودی بالا باشد (مقدار X_C کم شود) و این به معنی فیلتر بالاگذر خواهد بود. منحنی فرکانسی فیلتر بالاگذر در شکل ۴-۶ دیده می‌شود.

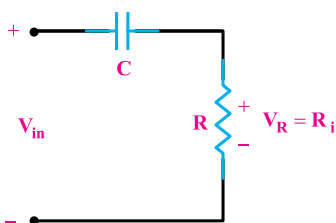

شکل ۴-۵

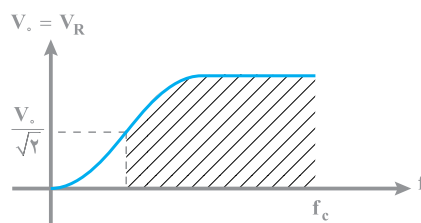

شکل ۴-۶

مشابه همین تحلیل در مدار RL نیز صدق می‌کند با این فرض که ولتاژ خروجی از دو سر سلف گرفته شود (شکل ۴-۷).

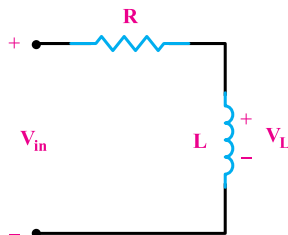

شکل ۴-۷

ج) در کتاب مدارهای الکتریکی فقط فیلتر میان‌گذر معرفی شده است (مدار RLC). این فیلتر فقط محدوده‌ای از فرکانس‌های بین دو فرکانس را از خود عبور می‌دهد (فرکانس‌های کمتر از فرکانس

حد پایین f_L و فرکانس‌های بیشتر از فرکانس‌های حد بالا f_H عبور داده نمی‌شوند. در این فیلتر، هنگام تشدید یا رزونانس i_R حداکثر مقدار خود را دارد، خروجی این فیلتر ولتاژ دو سر مقاومت است. کاربرد این فیلتر در ذوب فلزات (کوره‌های القایی فرکانسی) است (شکل ۴-۸ الف و ب). منحنی فرکانس این فیلتر در شکل ۴-۹ دیده می‌شود.

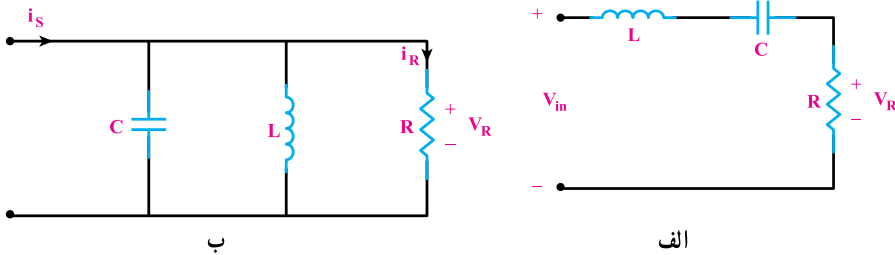

شکل ۴-۸

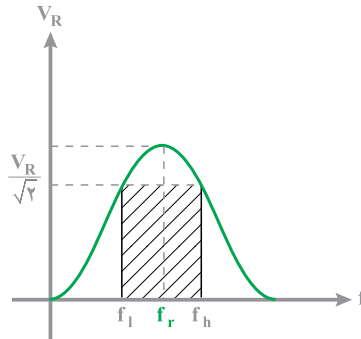

شکل ۴-۹

د) آخرین نمونه فیلترها، فیلتر میان‌گذر (حذف باند) است که منحنی پاسخ فرکانس و نمودار خروجی آن مشابه شکل زیر می‌باشد (شکل ۴-۱۰). این گونه مدارات در بخش مدارهای مختلط کتاب مدارهای الکتریکی دیده می‌شود (شکل ۴-۱۱).

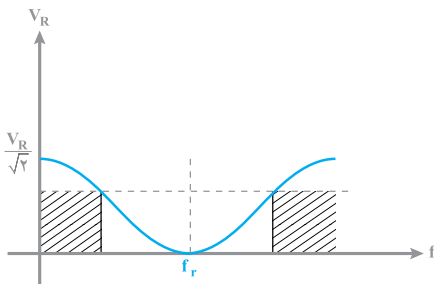

شکل ۴-۱۰

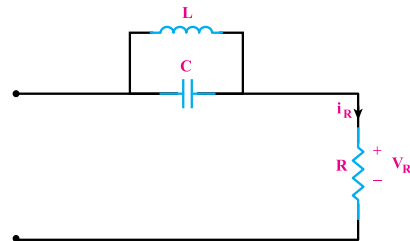

شکل ۴-۱۱

۴-۲- مدار R-C سری

در این مدارات نیز ولتاژ خازن و مقاومت به صورت برداری جمع می‌شوند. مبنای تحلیل نیز جریان مدار است که در هر دو عنصر مقاومت و خازن ثابت است. علاوه بر آن جریان خازن نسبت به ولتاژ دو سر آن حالت پیش فاز دارد. چنانکه در دیاگرام برداری دیده می‌شود جریان کل نسبت به ولتاژ کل مدار پیش فاز است (شکل ۴-۱۵).

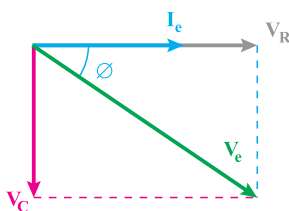

شکل ۴-۱۵

روابط امپدانس و ضریب توان دقیقاً شبیه R-L سری است با این تفاوت که به جای $X_L=L\omega$ از $X_C = \frac{1}{C\omega}$ استفاده می‌شود.

$\sin\phi = \frac{V_C}{V_e} = \frac{X_C}{Z}$ (۴-۱۰)

۴-۱۰-۲ محاسبه توان خازن مدار R-C سری: برای توان مؤثر می‌توان نوشت:

$P_2 = I_e^2 X_C$ (۴-۱۱)

$R = Z \cos\phi$ از رابطه ۴-۱۰ مقاومت R برابر است با:

$Z = \frac{V}{I_e}$ از طرف دیگر، امپدانس مدار برابر است با:

با جایگزینی مقادیر در رابطه ۴-۱۱ توان مؤثر بصورت رابطه ۴-۱۲ ظاهر می‌شود:

$P_2 = Z \cos\phi \times I_e^2$

$P_2 = \frac{V}{Z} \cos\phi \times I_e^2$

$P_2 = V_e I_e \cos\phi$ (۴-۱۲)

برای محاسبه توان هم‌مؤثر می‌توان نوشت:

$P_2 = -I_e^2 X_C$ (۴-۱۳)

از رابطه ۴-۱۰ و مقادیر Z و X_C در رابطه ۴-۱۳ جایگزین می‌کنیم:

$X_C = Z \sin\phi$ و $Z = \frac{V}{I_e}$ و $\sin\phi = \frac{X_C}{Z}$

$P_2 = I_e^2 Z \sin\phi = I_e^2 \frac{V}{I_e} \sin\phi$

بنابراین:

$P_2 = V_e I_e \sin\phi$ (۴-۱۴)

در مدارهای R-C جریان پیش فاز است؛ جایی که فرکانس توان P_2 را با علامت منفی خواهیم داشت.

پس:

$P_2 = -V_e I_e \sin\phi$

از رابطه‌های ۴-۱۴ و ۴-۱۳ توان ظاهری را به‌فرمان زیر می‌توان محاسبه کرد:

$P_2 = \sqrt{P_1^2 + P_2^2} = \sqrt{V_e^2 I_e^2 \cos^2\phi + V_e^2 I_e^2 \sin^2\phi}$

۴-۲- الف- توان اکتیو و راکتیو در R-C سری

توان اکتیو همیشه مربوط به مقاومت می‌باشد و ضریب توان اکتیو را شامل می‌گردد.

$$P_e = RI_e^2 = V_e I_e \cos\phi$$

ولی توان راکتیو مربوط به عنصر راکتیو یعنی خازن می‌باشد و به دلیل مخالفت سلف و خازن این توان با علامت منفی معرفی می‌گردد.

$$P_d = -V_e I_e \sin\phi = -X_c I_e^2$$

و مثلث توان آن دارای ضلع عمود در جهت محور y منفی خواهد داشت.

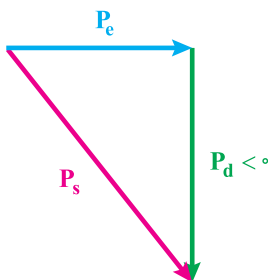

۴-۲-۱- حل تمرین ۱ صفحه ۱۱۳ کتاب درسی (شکل ۴-۱۶)

(الف)

هدف: محاسبه معادله جریان منبع

باید θ_1 و I_m محاسبه شود

گام ۱) محاسبه امپدانس کل مدار

$$Z = \sqrt{R^2 + X_C^2} = \sqrt{10^2 + (10\sqrt{3})^2} = 20 \Omega$$

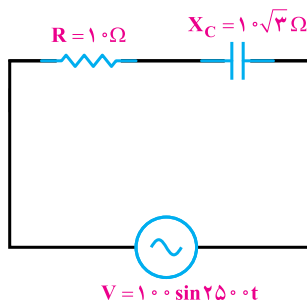

شکل ۴-۱۶

گام ۲) محاسبه جریان مؤثر مدار و پس از آن جریان ماکزیمم قابل محاسبه است.

$$V_e = \frac{V_m}{\sqrt{2}} = \frac{1^\circ}{\sqrt{2}} = 70/7 V, \quad I_e = \frac{V_e}{Z} = \frac{70/7}{20} = 3/5 A$$

$$I_m = \sqrt{2} I_e = 3/5 \sqrt{2} A = 5 A$$

گام ۳) با توجه به مقدار مقاومت خازنی و مقاومت اهمی اختلاف فاز (ϕ) قابل محاسبه است.

$$\phi = -\tan^{-1} \frac{X_c}{R} = -\tan^{-1} \frac{1^\circ \sqrt{3}}{1^\circ} = -6^\circ$$

گام ۴) محاسبه θ_1 با توجه به اینکه $\theta_v = 0^\circ$ می باشد.

$$\phi = \theta_v - \theta_1 \rightarrow -6^\circ = 0^\circ - \theta_1 \rightarrow \theta_1 = 6^\circ$$

گام ۵) تشکیل معادله جریان منبع

$$i(t) = 5 \sin(25^\circ \cdot t + 6^\circ)$$

(ب)

هدف: محاسبه معادله ولتاژ دو سر هر المان

دو مدار سری جریان تمام المانها با هم برابر می باشند.

گام ۱) محاسبه ولتاژ دو سر مقاومت اهمی

$$I_{R_m} = I_{c_m} = I_{c_m}$$

$$V_{R_m} = R \cdot I_{R_m} = 1^\circ \times 3/5 \sqrt{2} = 35 \sqrt{2} V$$

گام ۲) نوشتن معادله ولتاژ دو سر مقاومت اهمی

ولتاژ دو سر مقاومت اهمی با جریان I_e هم فاز می باشد.

$$V_{R_m}(t) = V_{R_m} \sin(25^\circ \cdot t + \theta_1) \rightarrow V_{R_m}(t) = 5^\circ \sin(25^\circ \cdot t + 6^\circ)$$

گام ۳) محاسبه ولتاژ دو سر مقاومت خازنی

$$V_{C_m} = X_c \cdot I_{C_m} = 1^\circ \sqrt{3} \times 3/5 \sqrt{2} = 35 \sqrt{6} V$$

گام ۴) نوشتن معادله ولتاژ دو سر مقاومت خازنی

ولتاژ دو سر مقاومت خازنی از جریان I_e ، 9° الکتریکی پس فاز است. (چون مدار R-C است

جریان پیش فاز است).

$$V_{C_m}(t) = V_{C_m} \sin(25^\circ \cdot t + \theta_1 - 9^\circ) = 5^\circ \sqrt{3} \sin(25^\circ \cdot t - 3^\circ) V$$

(پ)

هدف: محاسبه توان های مدار مثلث توان

گام ۱) با توجه به مقادیر جریان مؤثر مدار، توان‌های مدار به صورت زیر قابل محاسبه است.

$$\cos \varphi = \frac{1}{2}, \quad \sin \varphi = -\frac{\sqrt{3}}{2}$$

$$P_e = V_e \cdot I_e \cos \varphi = I_e^2 \cdot R = \frac{1^\circ}{\sqrt{2}} \times \frac{5}{\sqrt{2}} \times \frac{1}{2} = 125 \text{ W}$$

$$P_d = V_e \cdot I_e \sin \varphi = -I_e^2 \cdot X_C = \frac{1^\circ}{\sqrt{2}} \times \frac{5}{\sqrt{2}} \times \left(-\frac{\sqrt{3}}{2}\right) = -216.5 \text{ V.A.R}$$

$$P_s = V_e \cdot I_e = \frac{1^\circ}{\sqrt{2}} \times \frac{5}{\sqrt{2}} = 250 \text{ V.A}$$

گام ۲) مثلث توان به صورت زیر رسم می‌شود. (شکل ۴-۱۷)

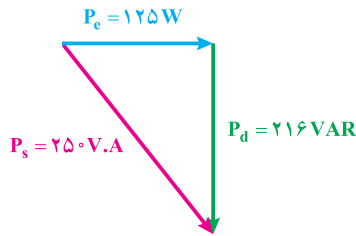

شکل ۴-۱۷

۴-۲-۲- حل تمرین شماره ۲ صفحه ۱۱۳ کتاب درسی (شکل ۴-۱۸)

(الف)

هدف: محاسبه معادله ولتاژ منبع

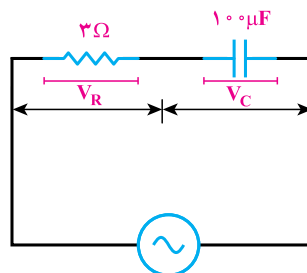

$$i(t) = 5 \sin\left(250 \cdot t + \frac{\pi}{3}\right)$$

شکل ۴-۱۸

باید θ_I و V_m محاسبه شود.

گام ۱) محاسبه امپدانس کل مدار

$$X_c = \frac{1}{C\omega} = \frac{1}{100 \times 10^{-6} \times 2500} = \frac{1}{25} = 4 \Omega$$

گام ۲) با توجه به امپدانس کل مدار و جریان کل مدار و پس از آن با توجه به θ_I داده شده در معادله جریان کل مدار θ_V را می‌یابیم.

$$z = \sqrt{R^2 + X_C^2} = \sqrt{3^2 + 4^2} = 5 \Omega$$

$$I_c = \frac{5}{\sqrt{2}} \text{ A}, V_c = Z.I_c = 5 \times \frac{5}{\sqrt{2}} = \frac{25}{\sqrt{2}} \text{ V}, V_m = \frac{25}{\sqrt{2}} \times \sqrt{2} = 25 \text{ V}$$

$$\varphi = -\tan^{-1} \frac{X_C}{R} = -\tan^{-1} \frac{4}{3} = -53^\circ$$

$$\varphi = \theta_V - \theta_I \rightarrow -53^\circ = \theta_V - 6^\circ \rightarrow \theta_V = 7^\circ$$

گام ۳) تشکیل معادله ولتاژ منبع

$$V(t) = 25 \sin(250^\circ \cdot t + 7^\circ)$$

(ب)

هدف: تشکیل معادله ولتاژ دو سر هر المان

جریانی که هریک از المان‌ها عبور می‌کند با جریان کل مدار برابر است (مدار سری)

گام ۱) تعیین جریان‌های ماکزیمم برای هریک از المان‌ها

$$I_c = \frac{5}{\sqrt{2}} \text{ A}$$

$$I_{R_m} = I_{e_m} = I_{c_m} = \frac{5}{\sqrt{2}} \times \sqrt{2} = 5 \text{ A}$$

گام ۲) محاسبه ولتاژ ماکزیمم برای مقاومت اهمی و مقاومت خازنی

$$V_{R_m} = R \cdot I_{R_m} = 3 \times 5 = 15 \text{ V}$$

$$V_{C_m} = X_C \cdot I_{C_m} = 4 \times 5 = 20 \text{ V}$$

گام ۳) تشکیل معادلات ولتاژ برای مقاومت اهمی و مقاومت خازنی

$$V_{R_m}(t) = V_{R_m} \sin(250^\circ \cdot t + \theta_I) = 15 \sin(250^\circ \cdot t + 6^\circ)$$

$$V_{C_m}(t) = V_{C_m} \sin(250^\circ \cdot t + \theta_I - 90^\circ) = 20 \sin(250^\circ \cdot t - 3^\circ)$$

پ)

هدف: رسم دیاگرام برداری ولتاژها و جریان مدار

گام ۱) تعیین مقادیر مؤثر برای تمامی ولتاژها و جریان‌ها و محاسبه زاویه بردار جریان‌ها و ولتاژها

$$V_C = \frac{20}{\sqrt{2}} = 14.14V, \theta_{V_C} = 30^\circ$$

$$V_R = \frac{15}{\sqrt{2}} = 10.6V, \theta_{V_R} = 60^\circ$$

$$I_e = \frac{5}{\sqrt{2}} = 3.5V, \theta_I = 60^\circ$$

گام ۲) رسم دیاگرام برداری (شکل ۴-۱۹)

جریان نسبت به ولتاژ پیش فاز است. این مقدار اختلاف فاز برابر $7^\circ - 6^\circ$ برابر 53° است.

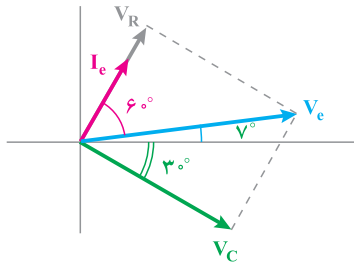

شکل ۴-۱۹

۴-۲-۳- حل تمرین شماره ۴ صفحه ۱۱۳ کتاب درسی (شکل ۴-۲۰)

هدف: محاسبه مقاومت مدار سری با توجه به اختلاف فاز موجود معادله ولتاژ دو سر مقاومت خازنی.

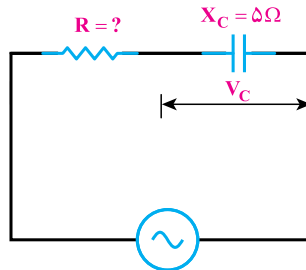

شکل ۴-۲۰

گام ۱) تنها با توجه به اختلاف فاز ϕ و رابطه آن می‌توان به صورت زیر R را محاسبه کرد.

$$\tan \varphi = \frac{X_C}{R} \rightarrow R = \frac{X_C}{\tan \varphi}$$

$$R = \frac{X_C}{\tan \varphi} = \frac{5}{\tan 60^\circ} = \frac{5}{\sqrt{3}} = 2.88 \Omega$$

۴-۳- مدار R-C موازی

خازن حقیقی عملاً با یک R-C موازی معادل می‌گردد که مقاومت موازی، مقاومت نشستی خازن نامیده می‌شود. جریانی از دو صفحه جوشن و دی‌الکتریک بین آنها عبور می‌کند، این جریان در حالت ایده‌آل صفر در نظر گرفته می‌شود. ولی در خازن واقعی به مرور زمان باعث تخلیه کامل خازن و دشارژ آن می‌گردد.



شکل ۳-۲- مدار الکتریکی R-C موازی



شکل ۳-۳- دیاگرام برداری مدار R-C موازی

نشت خازن (صفحه‌های متین) به طرف بالا رفتی منفی خازن (صفحه‌های منفی)، مدارشان را کامل می‌کنند و خازن تخلیه می‌شود. مدار الکتریکی R-C موازی مطابق شکل ۳-۲ است. ولتاژ هر دو عنصر C و R با هم یکسان و برابر ولتاژ منبع است. جریان کل مدار از دو جریان بهره‌م‌مدار I_R (اعمی) و I_C (خازنی) تشکیل می‌شود. جریان I_C با ولتاژ منبع هم‌فاز و جریان I_R از ولتاژ منبع 90° درجه پیش‌فاز است. برای مطالعه‌ی مدار R-C موازی و تحلیل آن، دیاگرام برداری جریان‌ها را مطابق شکل ۳-۳ رسم می‌کنند و محاسبات لازم را انجام می‌دهند.

چون ولتاژ هر دو عنصر C و R یکسان است، در رسم دیاگرام به‌منظور سادگی محاسبات، ولتاژ را مساوی قرار می‌دهند.

۳-۴- محاسبات آمپدانس مدار R-C موازی: با استفاده از شکل‌های ۳-۲ و ۳-۳ می‌توان نوشت:

$$I_R = \frac{V}{R} \quad (3-17)$$

$$I_C = \frac{V}{X_C} \text{ و } I_C = \frac{V}{Z} \quad (3-18)$$

نتیجه‌ی جمع دو بردار I_C و I_R جریانی است I_C .

با توجه به مثلث SOAC خواهیم داشت:

$$\vec{I}_C = \vec{I}_R + \vec{I}_C$$

$$OC^2 = OA^2 + AC^2$$

در این حالت (حالت R-C موازی) مانند R-L موازی مینا ولتاژ خازن و مقاومت بوده و جریان‌ها جمع برداری شده، جریان کل مدار I_e حاصل می‌شود (شکل ۴-۲۱).

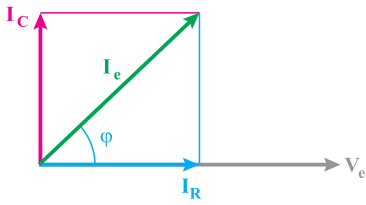

شکل ۴-۲۱

$$\vec{I}_e = \vec{I}_R + \vec{I}_C$$

در ضمن جریان مقاومت و ولتاژ منبع با همدیگر

هم فاز هستند.

۴-۳ الف)

امپدانس مدار (Z) و ضریب توان همانند حالت موازی R-L به دست می‌آید. با این تفاوت که به

جای $X_L = L\omega$ از $X_C = \frac{1}{C\omega}$ استفاده می‌شود.

پارامتر

$$\cos\phi = \frac{I_R}{I_e} = \frac{P}{S} \quad (4-23)$$

برای تعیین $\cos\phi$ از حالت OAC شکل ۴-۲۱ می‌توان نوشت:

$$\cos\phi = \frac{I_R}{I_e} = \frac{I_C}{I_e} = \frac{V_e X_C}{V_e X_L} \quad (4-24)$$

$$\cos\phi = \frac{I_R}{I_e} = \frac{P}{S} \quad (4-25)$$

۴-۳ الف) ضریب توانی ضریب کیفیت مدار R-C موازی، می‌دانند که انرژی ذخیره‌شده در یک حلقه به ظرفیت C و ولتاژ دوسر آن (V) از رابطه $W = \frac{1}{2} CV^2$ بدست می‌آید. ماکزیمم انرژی ذخیره‌شده توسط ولتاژ ماکزیمم V_m ایجاد می‌شود؛ پارامتر $W_m = \frac{1}{2} CV_m^2$ ماکزیمم انرژی ذخیره‌شده در حلقه خواهد بود. انرژی معرفی در مقاومت همی در یک سیکل از رابطه $W = P \cdot T = I_e^2 R \cdot \frac{T}{2} = \frac{TR}{2} I_e^2$ تعیین می‌شود. با جبران توان مغایرت همی است که از رابطه $I_e = \frac{W_m}{W}$ بدست می‌آید. برای محاسبه‌ی ضریب کیفیت می‌توان نوشت:

$$Q = \frac{\text{ماکزیمم انرژی ذخیره در حلقه}}{\text{انرژی معرفی در یک سیکل}} = \frac{TR}{2} \frac{I_e^2}{I_e^2 R} = \frac{T}{2R} = \frac{1}{\omega R} \frac{1}{2} CV_m^2 \quad (4-26)$$

۴-۳ الف) توان‌ها در مدار R-C موازی، با توجه به زمین محاسبه‌ی توان‌ها در مدارهای R-C می‌توان نوشت:

P_e توان مؤثر به صورت زیر نوشته می‌شود:

$$P_e = I_e^2 R = \frac{V_e^2}{R} = V_e I_e \cos\phi \quad (4-27)$$

۳-۴-۳ (ب)

ضریب کیفیت در حالت R-C موازی :

$$Q = \tan \varphi = \frac{R}{X_C} = \frac{R}{\frac{1}{C\omega}} = RC\omega$$

ماکزیم انرژی ذخیره شده در خازن و انرژی مصرفی در مقاومت خواهد بود و ضریب کیفیت برابر است با :

$$Q = \frac{2\pi(\text{ماکزیم انرژی ذخیره شده در خازن})}{\text{انرژی مصرفی در یک سیکل}} = RC\omega$$

۳-۴-۳ (ج) توان‌ها

برای محاسبه توان‌ها نیز بهتر است به دلیل برابر بودن ولتاژها از روابط زیر استفاده کنیم :

$$P_e = \frac{V_e^2}{R} \quad (w)$$

$$P_d = -\frac{V_e^2}{X_c} \quad (VAR)$$

$$P_s = \sqrt{P_e^2 + P_d^2} = V_e I_e$$

۱-۳-۴- حل تمرین ۱۱ صفحه ۱۱۵ کتاب درسی (شکل ۴-۲۲)

مدار روبرو را در نظر بگیرید (شکل ۴-۲۲).

(الف)

هدف : اندازه ولتاژ و جریان منبع

گام ۱) با توجه به مقدار جریان X_c می‌توان V_C را بیابیم.

$$V_e = V_R = V_C = I_C \cdot X_C = 2 \times 30 = 60 \text{ V}$$

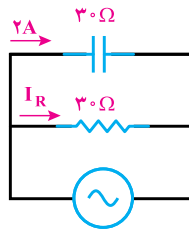

شکل ۴-۲۲

گام ۲) I_R به صورت زیر قابل محاسبه است.

$$I_R = \frac{V_R}{R} = \frac{6^\circ}{3^\circ} = 2 \text{ A}$$

گام ۳) جریان منبع برابر جمع برداری جریان I_C و I_R می باشد.

$$\bar{I}_e = \bar{I}_R + \bar{I}_C$$

$$I_e = \sqrt{I_R^2 + I_C^2} = \sqrt{2^2 + 2^2} = 2\sqrt{2} \text{ A}$$

(ب)

هدف: محاسبه توان های مصرفی و رسم مثلث توان

گام ۱) محاسبه امپدانس کل مدار

$$Z = \frac{R \cdot X_C}{\sqrt{R^2 + X_C^2}} = \frac{3^\circ \times 3^\circ}{\sqrt{3^\circ^2 + 3^\circ^2}} = \frac{3^\circ}{\sqrt{2}} \Omega$$

گام ۲) تعیین مقادیر $\sin\theta$ و $\cos\theta$

$$\cos\phi = \frac{Z}{R} = \frac{\frac{3^\circ}{\sqrt{2}}}{3^\circ} = \frac{\sqrt{2}}{2}, \quad \sin\phi = -\frac{Z}{X_C} = -\frac{\frac{3^\circ}{\sqrt{2}}}{3^\circ} = -\frac{\sqrt{2}}{2}$$

گام ۳) محاسبه توان های مصرفی

$$P_e = V_e \cdot I_e \cos\phi = I_e^2 \cdot R = \frac{V_c^2}{R} = 6^\circ \times 2\sqrt{2} \times \frac{\sqrt{2}}{2} = 12^\circ \text{ W}$$

$$P_d = V_e \cdot I_e \sin\phi = -I_e \cdot X_C = -6^\circ \times 2\sqrt{2} \times (-\frac{\sqrt{2}}{2}) = -12^\circ \text{ V.A.R}$$

$$P_s = V_e \cdot I_e = \sqrt{P_e^2 + P_d^2} = \sqrt{(12^\circ)^2 + (-12^\circ)^2} = 12^\circ \sqrt{2} = 169/7 \text{ V.A}$$

گام ۴) رسم مثلث توان

مطابق با (شکل ۲۳-۴) خواهد بود.

(پ)

هدف: رسم دیاگرام برداری \bar{I} و \bar{V}

گام ۱) محاسبه θ_1

ولتاژ مبنا می باشد، بنابراین $\theta_v = 0^\circ$

$$\phi = -\tan^{-1}\left(\frac{I_c}{I_R}\right) = -45^\circ, \quad \phi = \theta_v - \theta_I \rightarrow \theta_I = 45^\circ$$

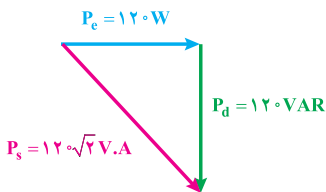

شکل ۲۳-۴

گام ۲) رسم دیاگرام برداری

جریان I_R با ولتاژ منبع هم فاز و جریان I_C از ولتاژ منبع 90° پیش فاز است (شکل ۴-۲۴).

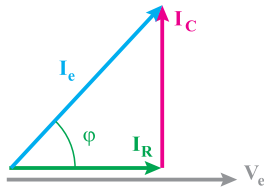

شکل ۴-۲۴

۴-۳-۲- حل تمرین شماره ۱۲ صفحه ۱۱۵ کتاب درسی

$$\begin{cases} V(t) = 200 \sin 1000t \\ I(t) = 10 \sin(1000t + \frac{\pi}{4}) \end{cases} \quad \text{یک مدار R-C موازی}$$

هدف: طبق معادلات زمانی موجود برای ولتاژ جریان مقادیر R و C را محاسبه کنید.

گام ۱) با توجه به معادلات زمانی جریان، ولتاژ ϕ و Z را محاسبه می‌کنیم.

همان‌طور که قبلاً اشاره شد با داشتن معادلات زمانی ولتاژ و جریان کل مدار ϕ و Z قابل

محاسبه هستند.

$$\phi = \theta_V - \theta_I = 0 - 45^\circ = -45^\circ$$

$$Z = \frac{V_m}{I_m} = \frac{200}{10} = 20 \, \Omega$$

گام ۲) با استفاده از روابط $\sin \phi$ و $\cos \phi$ و R و C به صورت زیر محاسبه می‌شود:

$$\begin{cases} \cos \phi = \frac{Z}{R} \\ \sin \phi = -\frac{Z}{X_C} \end{cases} \rightarrow \begin{cases} \frac{\sqrt{2}}{2} = \frac{20}{R} \\ -\frac{\sqrt{2}}{2} = -\frac{20}{X_C} \end{cases} \rightarrow \begin{cases} R = \frac{40}{\sqrt{2}} \, \Omega \\ X_C = \frac{40}{\sqrt{2}} \, \Omega \end{cases}$$

$$X_C = \frac{1}{C\omega} \rightarrow \frac{40}{\sqrt{2}} = \frac{1}{C \times 1000} \rightarrow C = \frac{\sqrt{2}}{40 \times 1000} = 0.35 \, \mu\text{F}$$

۴-۳-۳- حل تمرین ۱۴ صفحه ۱۱۶ کتاب درسی (شکل ۴-۲۵)

(الف)

هدف: محاسبه امپدانس کل مدار

گام ۱) ساده‌سازی مدار (تعیین مقاومت معادل شاخه وسط)

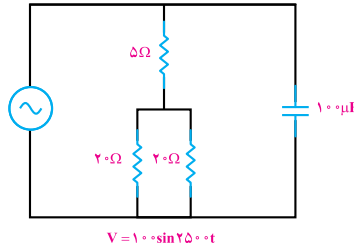

شکل ۴-۲۵

در این مرحله با توجه به شکل‌های ۴-۲۶ و ۴-۲۷ به صورت‌های نشان داده شده ساده می‌شود.

$$X_c = \frac{1}{C\omega} = \frac{1}{100 \times 10^{-6} \times 5000} = \frac{1}{5} \rightarrow X_c = 20 \Omega$$

$$(20 \parallel 20) = 10 \Omega$$

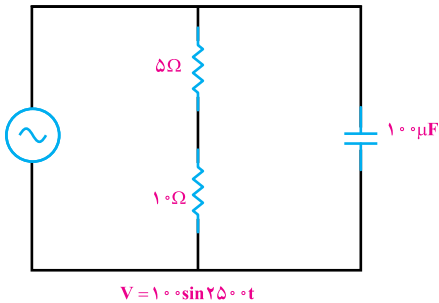

شکل ۴-۲۶

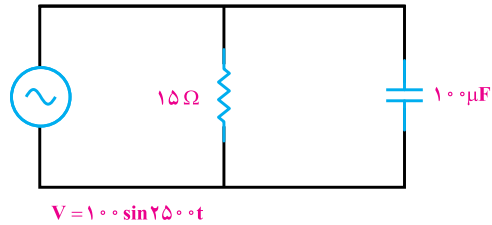

شکل ۴-۲۷

گام ۲) امپدانس کل مدار طبق رابطه زیر قابل محاسبه است.

در این رابطه باید مدار به صورت یک مقاومت و یک خازن و منبع ولتاژ، به صورت موازی

قرار گرفته باشند.

$$Z = \frac{R \cdot X_c}{\sqrt{R^2 + X_c^2}} = \frac{20 \times 15}{\sqrt{20^2 + 15^2}} = 12 \Omega$$

یادآوری

می‌توانیم مقدار امپدانس Z را از رابطه دیگری نیز به دست آوریم که در مدارات $R-L$ و

$R-C$ موازی مناسب است:

$$Z = \frac{V_e}{I_e} = \frac{V_e}{\sqrt{I_R^2 + I_C^2}}$$

(ب)

برای محاسبه ضریب قدرت کل شبکه از رابطه زیر استفاده می شود.

$$\cos \varphi = \frac{Z}{R} = \frac{12}{15} = 0.8$$

۴-۴- تأثیر فرکانس بر مدار R-C سری و موازی

الف) حالت سری

در این اتصال در فرکانس صفر $f=0$ یا جریان مستقیم خازن مدار باز بوده در نتیجه $Z = \infty$ و جریان مدار برابر صفر خواهد بود ولی در فرکانس های بالا و بی نهایت به دلیل اینکه راکتانس خازنی

صفر است ($X_C = \frac{1}{C\omega} = \frac{1}{\infty} = 0$) و خازن حالت اتصال کوتاه دارد، مقدار امپدانس برابر $Z=R$ خواهد

بود و مقدار جریان از رابطه $I = \frac{V_e}{R}$ به دست می آید.

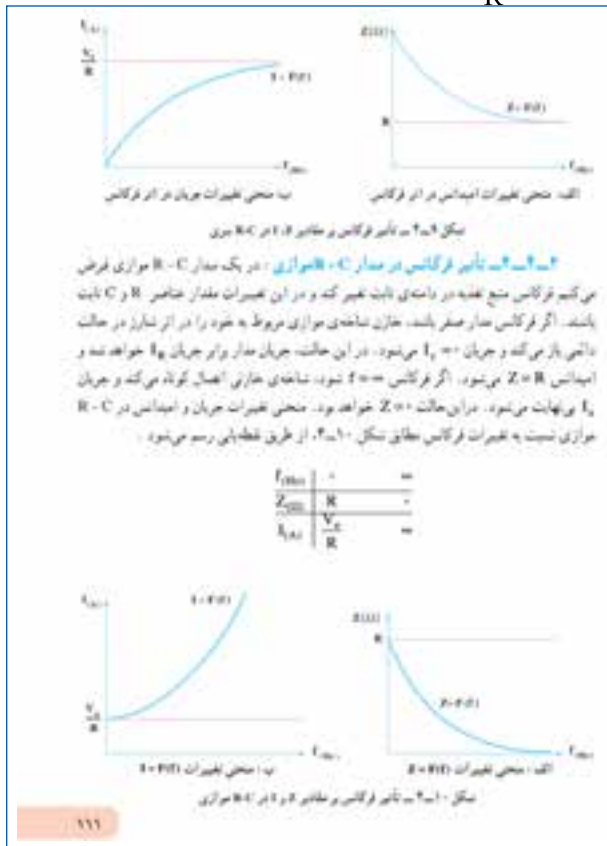

ب) حالت موازی

در این حالت در فرکانس صفر (جریان مستقیم) به دلیل مدار باز بودن خازن مقدار امپدانس برابر

$$R \text{ بوده و جریان از رابطه } I = \frac{V_c}{R} \text{ به دست می آید.}$$

ولی در فرکانس‌های بالاتر و بی نهایت مقدار راکتانس X_C برابر صفر و مدار به حالت اتصال

کوتاه خواهد رفت بنابراین جریان مدار در فرکانس بی نهایت، بی نهایت خواهد شد.

۴-۵- تبدیل مدارات R-C سری به مدار R-C موازی و برعکس

تبدیل این مدارات از حالت سری به موازی با رعایت X_C به جای X_L ، دقیقاً شبیه تبدیل R-L

سری به موازی و برعکس می باشد.

۴-۵- تبدیل مدار R-C سری به مدار R-C موازی و برعکس

مدار R-C موازی را در نظر بگیرید. می خواهیم معادل سری آن را بدست آوریم. هر مدار معادل باید Z_p و ϕ_p با Z_s و ϕ_s مدار قبل از تبدیلی یکی باشد.

$$Z_p = \frac{R_p \cdot X_{Cp}}{\sqrt{R_p^2 + X_{Cp}^2}}$$

$$\cos \phi_p = \frac{Z_p}{R_p}$$

$$R_s = \frac{Z_p^2}{R_p}$$

$$X_{Cs} = \frac{Z_p^2}{X_{Cp}}$$

در تبدیلی سری به موازی خواهیم داشت:

$$Z_s = \sqrt{R_s^2 + X_{Cs}^2}$$

$$\cos \phi_s = \frac{R_s}{Z_s}$$

$$R_p = \frac{Z_s^2}{R_s}$$

$$X_{Cp} = \frac{Z_s^2}{X_{Cs}}$$

۱۱۴

۴-۵-۱- حل تمرین شماره ۱۰ صفحه ۱۱۵ کتاب درسی در شکل ۴-۲۸

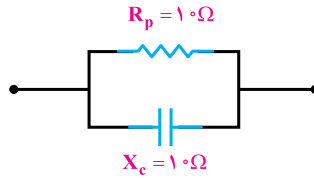

شکل ۴-۲۸

هدف: تبدیل مدار R-C موازی به یک مدار R-C سری

گام ۱) محاسبه امپدانس کل مدار و $\sin\theta$ و $\cos\theta$

$$Z_p = \frac{R_p \cdot X_{C_p}}{\sqrt{R^2 + X_C^2}} = \frac{10 \times 10}{\sqrt{10^2 + 10^2}} = 5\sqrt{2} \Omega$$

$$\cos \varphi_p = \frac{Z_p}{R_p} = \frac{5\sqrt{2}}{10} = \frac{\sqrt{2}}{2} = \sin \varphi$$

تذکر: از برابر بودن R و X_C می توانستیم مقدار زاویه $\varphi = 45^\circ$ را پیش بینی کنیم.

گام ۲) با در نظر گرفتن روابط مقاومت اهمی سری و مقاومت خازنی سری مدار به صورت زیر

قابل محاسبه می باشد.

$$R_s = Z \cos \varphi = 5\sqrt{2} \times \frac{\sqrt{2}}{2} = 5 \Omega$$

$$X_{C_s} = Z \sin \varphi = 5\sqrt{2} \times \frac{\sqrt{2}}{2} = 5 \Omega$$

$$\left. \begin{array}{l} R_s = \frac{Z_p^2}{R_p} = \frac{(5\sqrt{2})^2}{10} = 5 \Omega \\ X_{C_s} = \frac{Z_p^2}{X_{C_p}} = \frac{(5\sqrt{2})^2}{10} = 5 \Omega \end{array} \right\} \text{یا از رابطه}$$