

ترسیم الگوی اساس کیمونو — کیمونو رگلان و انواع سرهمی

هدف‌های رفتاری: فراگیر در پایان این فصل، باید بتواند:

- ۱- اساس کیمونو را توضیح دهد.
- ۲- الگوی اساس کیمونو را رسم کند.
- ۳- الگوی پیراهن بالاتنه گرد را توضیح دهد.
- ۴- الگوی پیراهن بالاتنه گرد را رسم کند.
- ۵- الگوی کیمونو را به کیمونو رگلان تبدیل کند.
- ۶- الگوی اساس سرهمی را توضیح دهد.
- ۷- الگوی اساس سرهمی را رسم کند.
- ۸- الگوی سرهمی جوراب را رسم کند.
- ۹- یک نمونه از پیراهن‌های بالاتنه گرد را بدوزد.
- ۱۰- یک نمونه از سرهمی (جوراب‌دار، بدون جوراب، معمولی، کیمونو رگلان ...) را بدوزد.





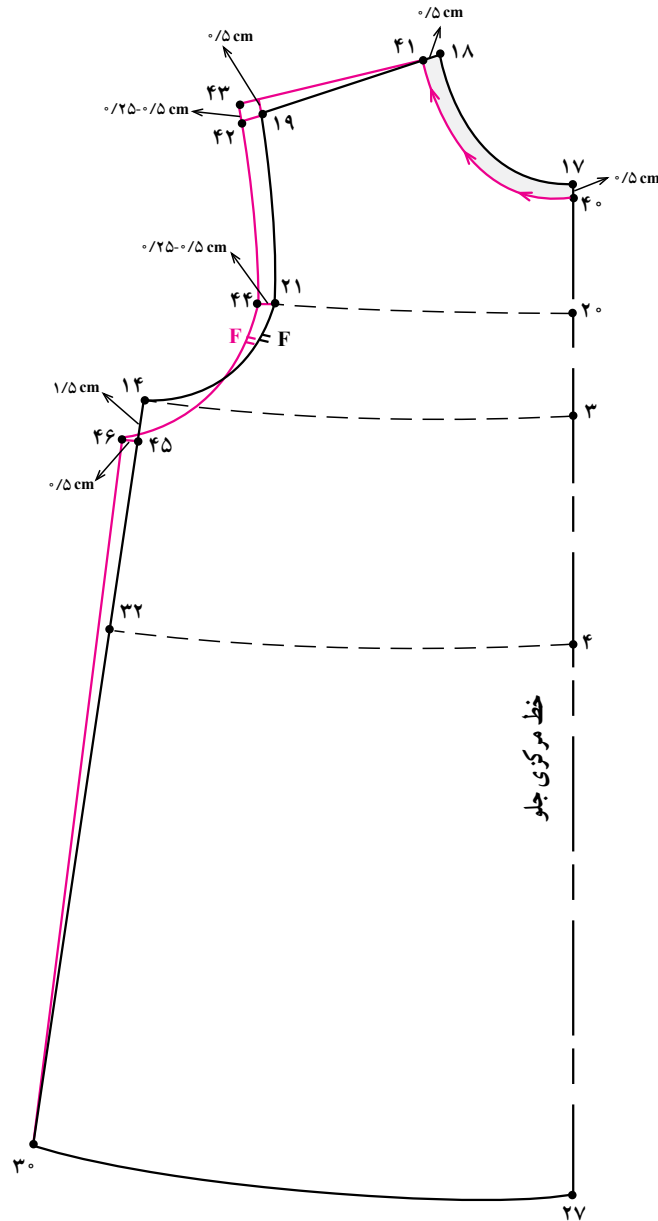

شکل ۹-۱

۱۹. ۴۲. سانتی متر ۰/۵-۰/۲۵

۱۹. ۴۳. سانتی متر ۰/۵

۲۱. ۴۴. سانتی متر ۰/۵-۰/۲۵

۱۴. ۴۵. سانتی متر ۱/۵

۴۵. ۴۶. سانتی متر ۰/۵

● از الگوی جلو و پشت پیراهن راسته رولت کند.

● حلقه‌ی گردن را گشاد کنید.

۱۷. ۴۰. سانتی متر ۰/۵ در این مدل،

۱۸. ۴۱. سانتی متر ۰/۵ در این مدل،

● اضافات لازم جهت سرشانه و کارور را رسم کنید

(شکل ۹-۱).

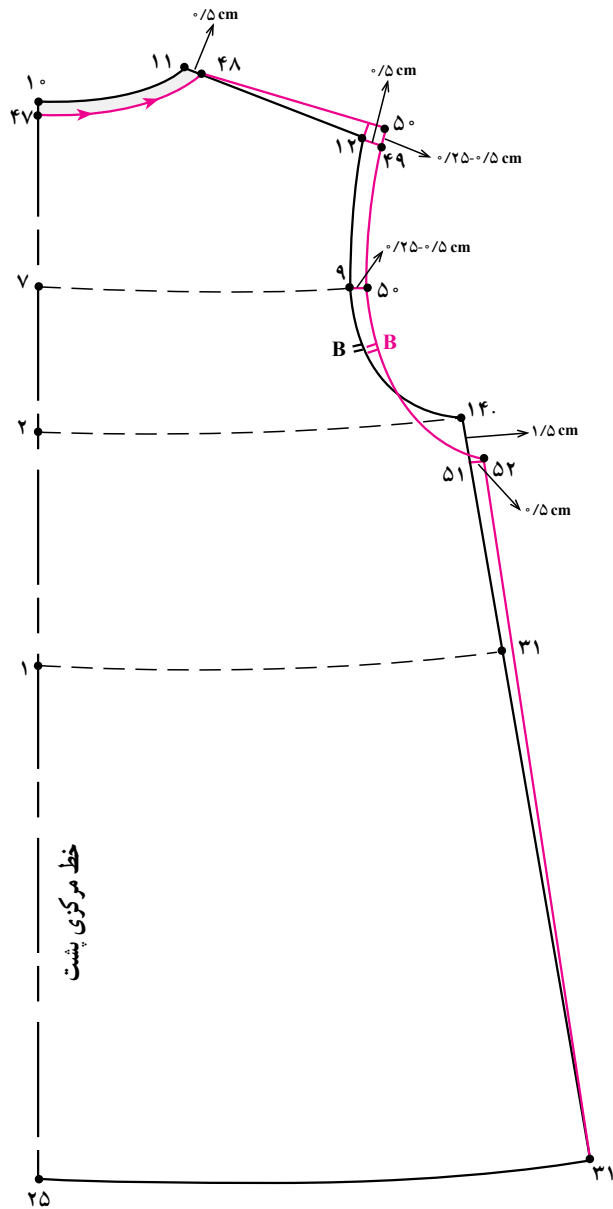

شکل ۲-۹

۹. ۵۰. سانتی متر. ۰/۲۵-۰/۵

۱۴. ۵۱. سانتی متر. ۱/۵

۵۱. ۵۲. سانتی متر. ۰/۵

● در الگوی پشت هم مانند جلو عمل کنید (شکل ۲-۹).

۱۰. ۴۷. ۱۱. ۴۸. سانتی متر. ۰/۵-۰/۲۵

۱۲. ۴۹. سانتی متر. ۰/۲۵-۰/۵

۱۲. ۵۰. سانتی متر. ۰/۵

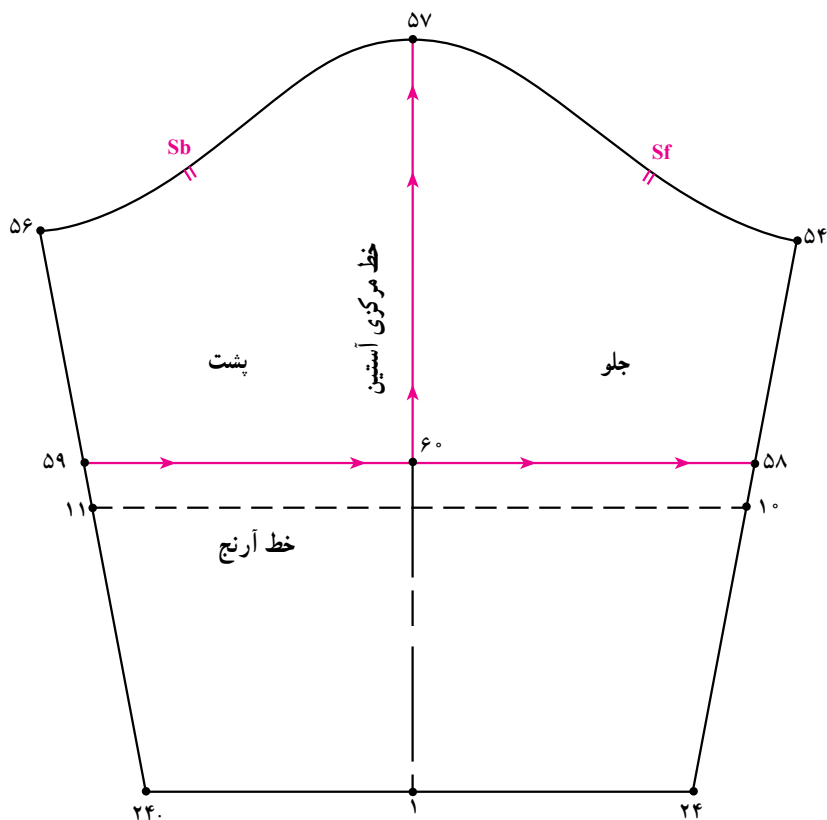

شکل ۹-۳

- از الگوی آستین گشاد شده نوع اول (شکل ۶-۲۹) روی این خط چیده شود (شکل ۹-۳).
- صفحه‌ی ۱۵۲ رولت کنید.
- در این مدل، ۹ سانتی‌متر ۵۹، ۵۶، ۵۸، ۵۴.
- از نقاط ۵۶ و ۵۴ به اندازه‌ی دلخواه در این مدل
- خط جدید لبه‌ی آستین ۵۹، ۵۸.
- «۹ سانتی‌متر» علامت زده تا «نقاط ۵۸ و ۵۹» به دست آید.
- الگوی جلو و پشت آستین را از خط ۶۰، ۵۷ از یکدیگر
- خط ۵۸، ۵۹ را رسم کرده سپس الگوی آستین از جدا کنید.

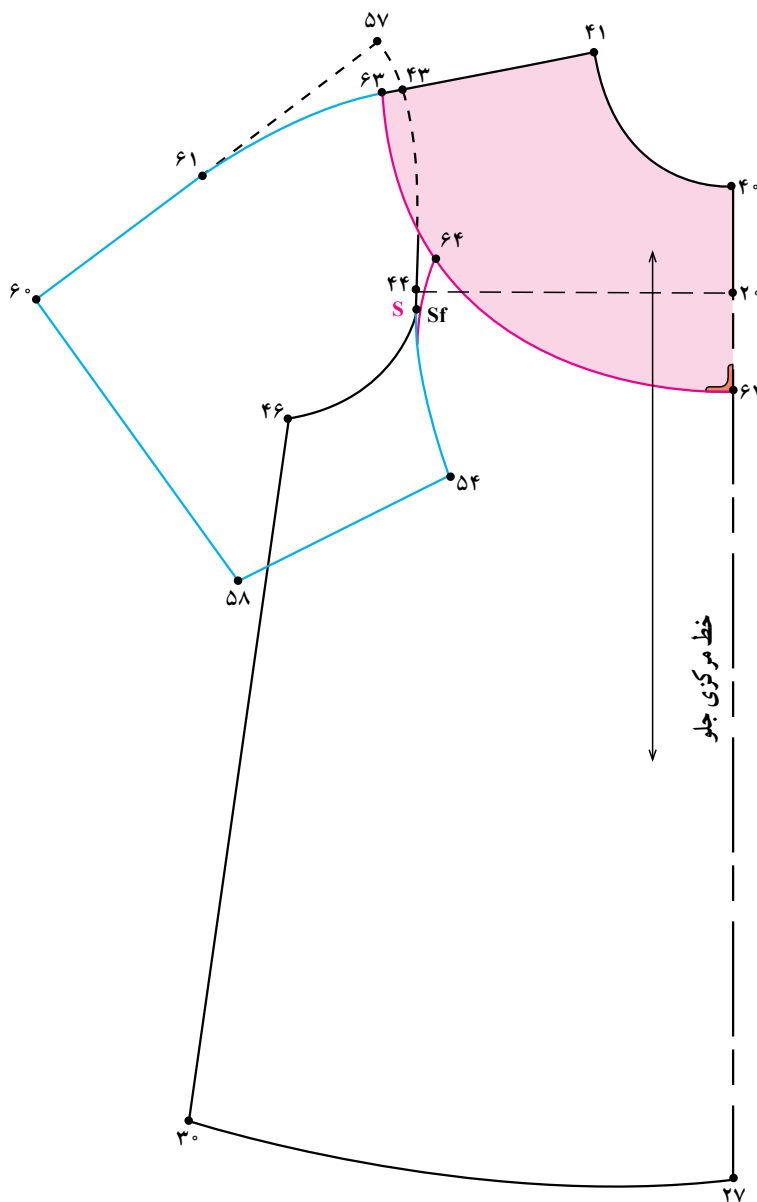

شکل ۹-۴

- الگوی جلو آستین را به گونه‌ای بر روی الگوی پیراهن قرار داده که نقاط موازنه‌ی آستین و بالاتنه برهم منطبق شوند.
- خط سرشانه و کاپ آستین هم با یکدیگر مماس شوند.
- از «نقطه‌ی ۴۳» به اندازه‌ی دلخواه با توجه به سایز لباس در این مدل «۸-۶ سانتی‌متر» خط سرشانه را تا خط آستین با خط کش امتداد دهید این خط را با خط کش منحنی اصلاح نمایید تا «نقطه‌ی ۶۱» به دست آید.
- در این مدل، ۸-۶ سانتی‌متر ۶۱. ۴۳.
- از «نقطه‌ی ۴۰» خط مرکزی جلو به اندازه‌ی دلخواه در این مدل «۸ سانتی‌متر» علامت زده تا «نقطه‌ی ۶۲» به دست آید.
- در این مدل، ۸ سانتی‌متر ۶۲. ۴۰.
- از «نقطه‌ی ۴۳» به اندازه‌ی دلخواه در این مدل «۱ سانتی‌متر» به سمت چپ علامت زده تا «نقطه‌ی ۶۳» به دست آید.
- خط برش بالاتنه از «نقطه‌ی ۶۲» به اندازه‌ی «۱ سانتی‌متر» گونیا شده سپس تا «نقطه‌ی ۶۳» مطابق شکل رسم شود.
- خط حلقه‌ی آستین بالاتنه را از نقطه‌ی موازنه مانند تصویر امتداد داده تا با خط برش برخورد کرده «نقطه‌ی ۶۴» به دست آید.
- تکه‌ی آستین جلوی پیراهن را از نقاط «۶۰. ۶۱. ۶۳. ۶۴. ۵۴. ۵۸.» رولت کنید.
- تکه‌ی پایین برش پیراهن نقاط «۶۲. ۶۴. ۴۶. ۳۰. ۲۷.» را رولت کنید (شکل ۹-۴).

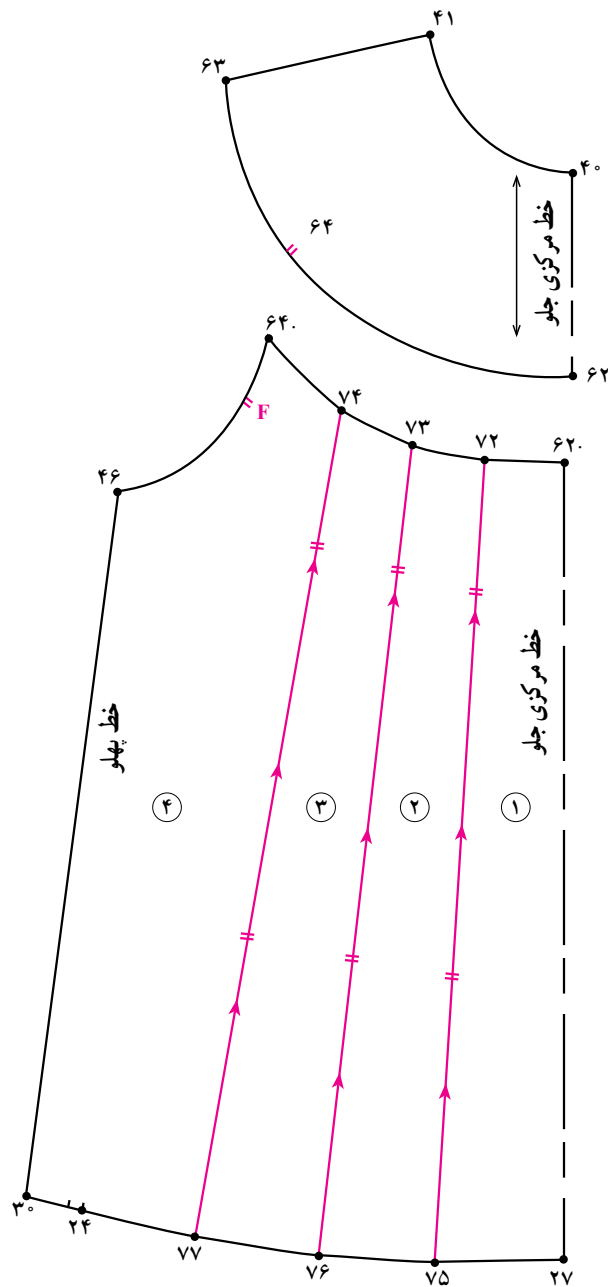

شکل ۵-۹

- خط راستای پارچه و محل اتصال برش به دامن و آستین را رسم نمایید.
- برش بالاتنه را از روی خط «۶۳. ۶۴. ۶۲» جدا کنید.
- تکه‌ی پایین برش جلوی پیراهن فاصله‌ی ۶۲. ۶۴. را به چهار قسمت مساوی تقسیم نموده تا نقاط «۷۴ و ۷۳» و «۷۲» به دست آید.
- در خط لبه‌ی دامن فاصله‌ی «۲۷. ۲۴» را به چهار قسمت مساوی تقسیم نموده تا نقاط «۷۷ و ۷۶» و «۷۵ و ۷۴» را رسم کرده و بر روی آن نقاط موازنه گذاشته شود.
- قطعات الگو را از راست به چپ شماره‌گذاری کنید.
- الگوی پیراهن را از روی خطوط اوزمان از یکدیگر جدا کنید (شکل ۵-۹).

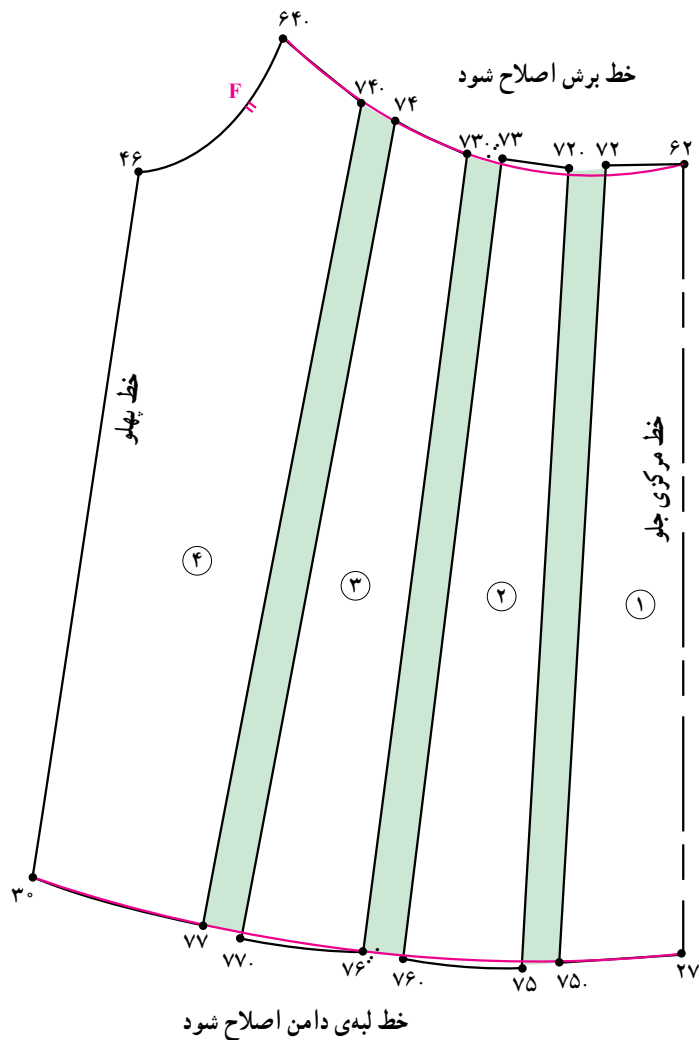

شکل ۹-۶

- دامن لباس را مطابق شکل ۶-۷۷ صفحه‌ی ۱۸۷ در این مدل، ۱- ۱/۵ سانتی متر، ۷۲. ۷۲. ۷۵. ۷۵. اوزمان دهید.
- فواصل بین قطعات الگو را به اندازه‌ی دلخواه در این
- خطوط برش و لبه‌ی دامن را اصلاح کرده دوباره رسم کنید (شکل ۹-۶).
- مدل به اندازه‌ی «۱ - ۱/۵ سانتی متر» در خط برش و لب دامن اوزمان دهید.
- خط لبه‌ی دامن اصلاح شود. ۳۰. ۲۷.
- خط برش اصلاح شود. ۶۴. ۶۲.

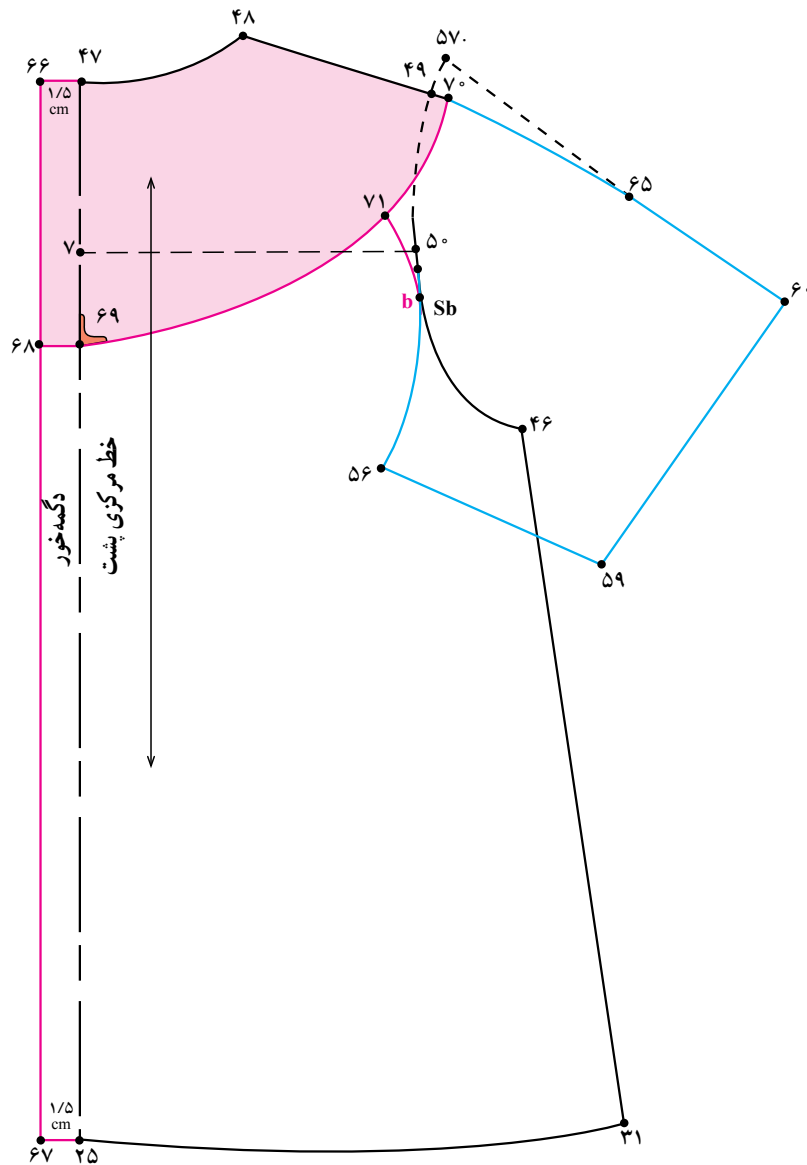

شکل ۷-۹

اندازه‌ی دلخواه در این مدل . ۱۰-۱۲ سانتی متر . ۶۸ . ۶۶

یک سانتی متر . ۷۰ . ۴۹

خط برش بالاتنه . ۷۰ . ۷۱ . ۶۹ . ۶۸

● خط راستای پارچه را قبل از جدا کردن تکه‌ی بالایی

برش رسم کنید (شکل ۷-۹).

● مانند الگوی جلو پیراهن عمل کنید.

● در ابتدا از خط مرکزی پشت اندازه‌ی دگمه خور را

مشخص کنید.

اندازه‌ی دلخواه در این مدل ۸-۶ . ۶۵ . ۴۹

دگمه خور، ۱/۵ سانتی متر . ۶۷ . ۶۶ . ۲۵ . ۴۷

خط دگمه خور ۶۷ . ۶۶

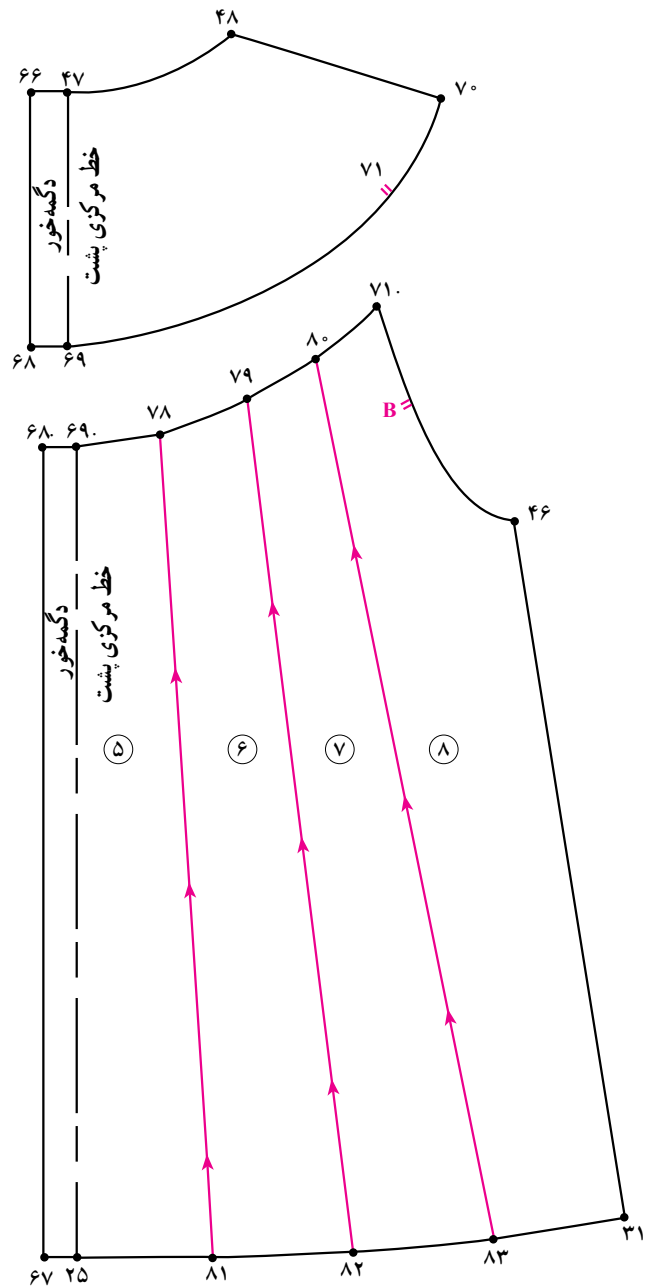

شکل ۸-۹

- خطوط اوزمان را رسم کنید.
- قطعات الگو را شماره گذاری کنید (شکل ۸-۹).
- نقاط اوزمان ۶۹. ۷۸. ۷۸. ۷۹. ۷۹. ۸۰.
- نقاط اوزمان ۲۵. ۸۱. ۸۱. ۸۲. ۸۲. ۸۳.
- خطوط اوزمان ۷۸. ۸۱, ۷۹. ۸۲, ۸۰. ۸۳.
- ۶۹. ۷۱. ۴. ۷۸, ۷۹, ۸۰
- ۲۵. ۳۱. ۴. ۸۱, ۸۲, ۸۳

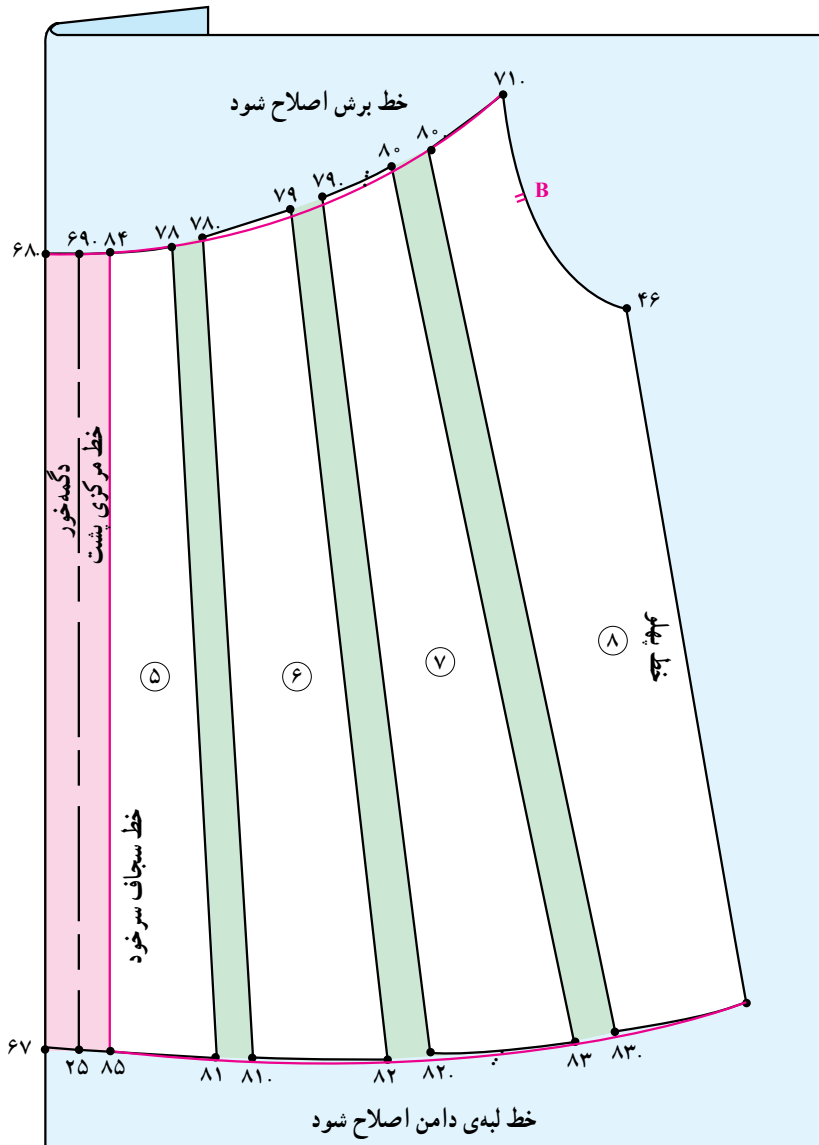

شکل ۹-۹

خط برش و لبه‌ی دامن را اصلاح نموده دوباره رسم کنید

(شکل ۹-۹).

خط سجاغ ۸۵. ۸۴. را بر روی الگو رسم کرده سپس

کاغذ را تا نموده سجاغ دکمه خور را مطابق الگو رولت کنید.

● الگوی پشت را مانند الگوی جلو عمل کنید.

● مقدار اوزمان بین خطوط لباس به اندازه‌ی دلخواه در

این مدل «۱/۵-۱ سانتی‌متر» در خط برش و لب دامن می‌باشد.

۱/۵-۱ سانتی‌متر ۸۰. ۸۰. ۷۹. ۷۹. ۷۸. ۷۸.

۱/۵-۱ سانتی‌متر ۸۳. ۸۳. ۸۲. ۸۲. ۸۱. ۸۱.

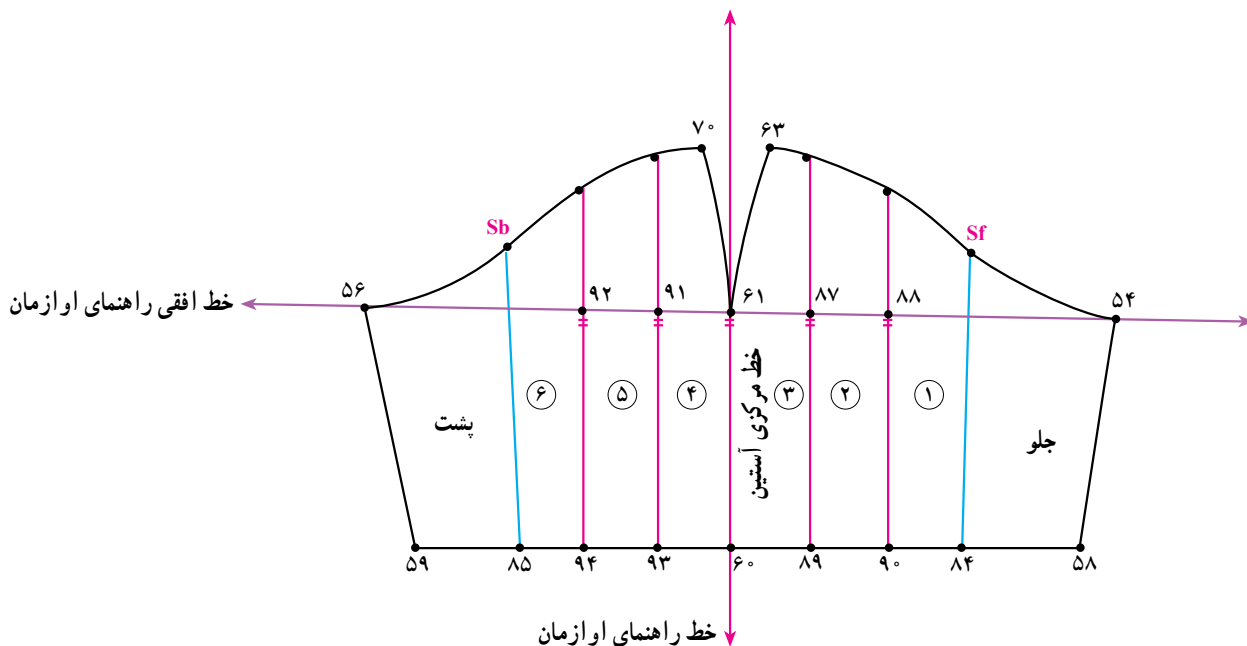

شکل ۱۰-۹

* الگوی آستین

- مرکزی آستین رسم کرده تا در خط لبه‌ی آستین «نقاط ۸۴ و ۸۵» به دست آید.
- روی خط افقی راهنمای اوزمان فاصله‌ی خط مرکزی آستین تا فاصله «Sf. ۸۴ و Sb. ۸۵» را به سه قسمت مساوی تقسیم کرده علامت بزنید.
- از نقاط مشخص شده خطوطی به موازات خط مرکزی آستین رسم کرده تا در خط کف حلقه «نقاط ۸۸ و ۸۷ و ۹۱ و ۹۲» و در خط لبه‌ی آستین نقاط «۹۰ و ۸۹ و ۹۳ و ۹۴» به دست آید (شکل ۱۰-۹).
- قطعات الگو را از راست به چپ شماره‌گذاری کرده علایم لازم و نقاط موازنه بر روی آن رسم شود.

- آستین جلوی پیراهن را از نقاط «۶۰. ۶۱. ۴۳. ۶۴. Sf. ۵۴. ۵۸» را مشخص نمایید.
- آستین پشت پیراهن را از نقاط «۶۰. ۶۵. Sb. ۴۹. ۵۶. ۵۹» را مشخص نمایید.
- الگوی پشت و جلوی آستین را در خط مرکزی آستین کنار یکدیگر قرار دهید.
- خطوط راهنمای اوزمان عمودی در امتداد خط مرکزی و افقی بر روی خط کف حلقه رسم کنید.
- از نقاط موازنه‌ی Sf و Sb خطوطی به موازات خط

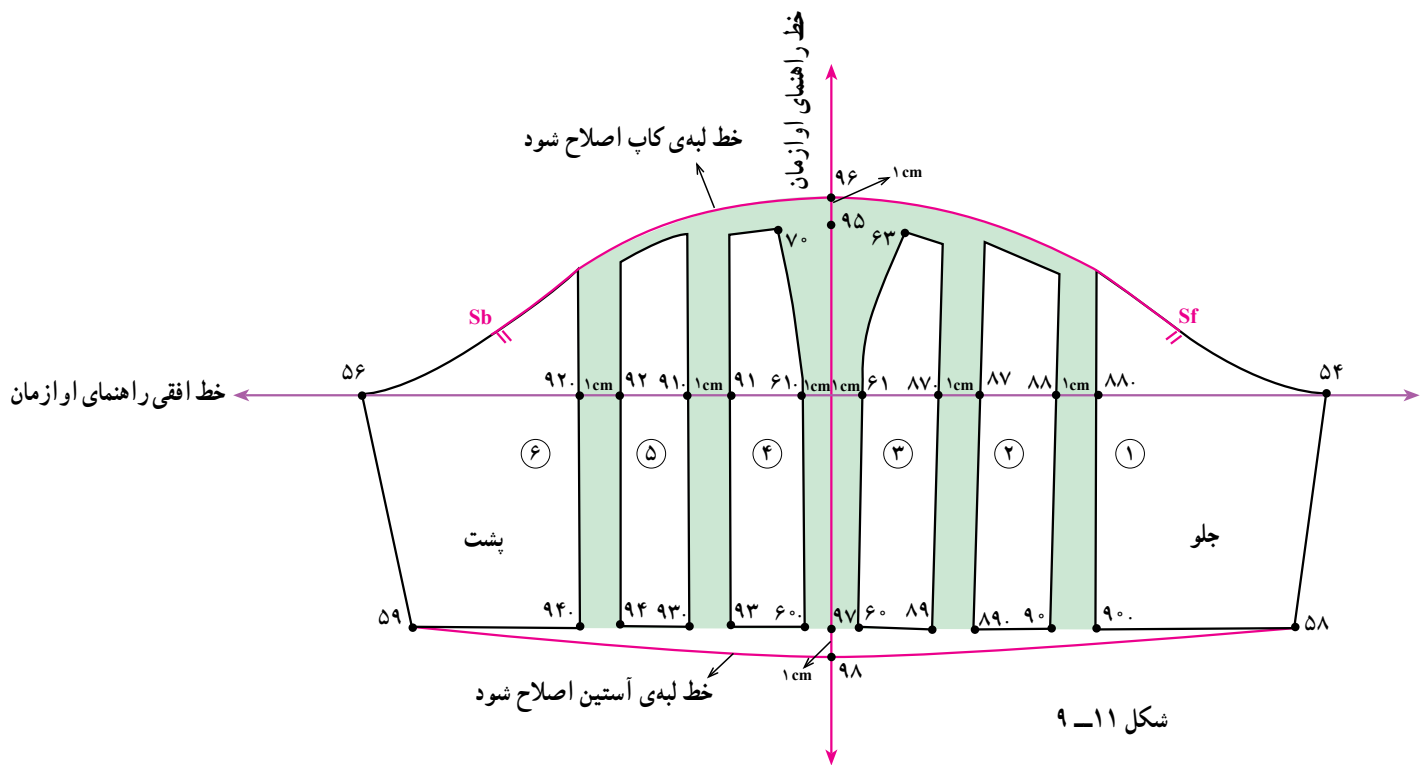

شکل ۱۱-۹

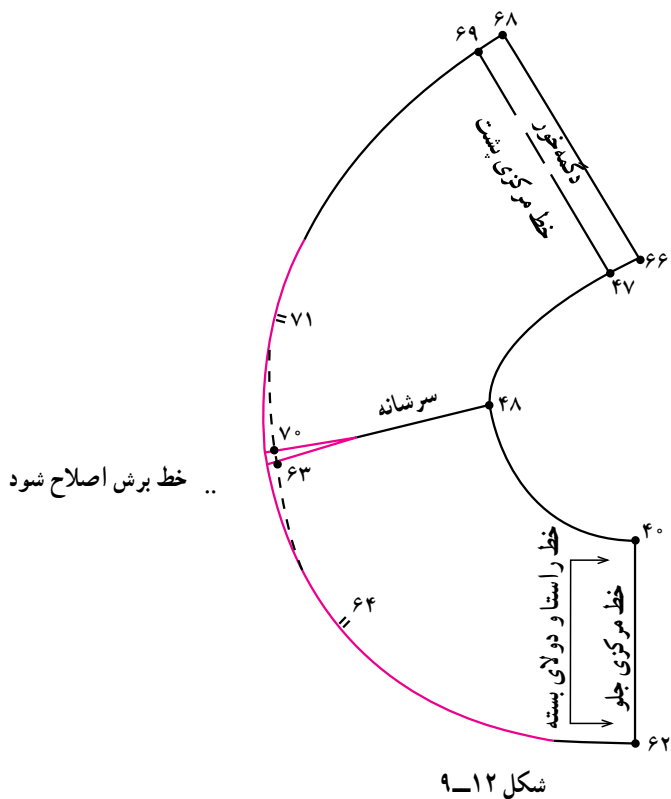

شکل ۱۲-۹

- از دو طرف خط مرکزی راهنمای عمودی اوزمان به اندازه‌ی «۱ سانتی متر» علامت زده سپس قطعه‌ی شماره‌ی ۴ و الگو را با فاصله‌ی معین در طرفین خط قرار دهید.
- قطعات دیگر الگو را به ترتیب با اوزمان به اندازه‌ی دلخواه «۱ سانتی متر» در دو طرف قرار دهید.
- از «نقاط ۹۷ و ۹۵» روی خط مرکزی آستین به اندازه‌ی دلخواه «۱ سانتی متر» به سمت بالا و پایین علامت زده تا «نقاط ۹۸ و ۹۶» به دست آید.
- خط کاپ و لبه‌ی آستین را با توجه به نقاط «۹۸ و ۹۶» دوباره رسم کنید (شکل ۱۱-۹).
- الگوی برش جلو و پشت بالاتنه را در قسمت سرشانه کنار یکدیگر قرار دهید.
- لبه‌ی خط برش را اصلاح کرده و دوباره رسم کنید (شکل ۱۲-۹).
- برش بالاتنه را معمولاً به روش سجاف دوبل از دو لایه پارچه تهیه می‌کنند.

توجه کنید: چنانچه از الگوی بالاتنه بدون درز سرشانه استفاده می‌کنید (به علت تزیین برش) هنگام قراردادن سرشانه‌ی بالاتنه‌های پشت و جلو کنار هم بین آن‌ها فضای خالی ایجاد می‌شود (به علت ۱ سانتی متر بیرون آمدن سرشانه) که باید نادیده گرفته شود. خطوط بیرونی لبه‌ی برش را اصلاح کنید.

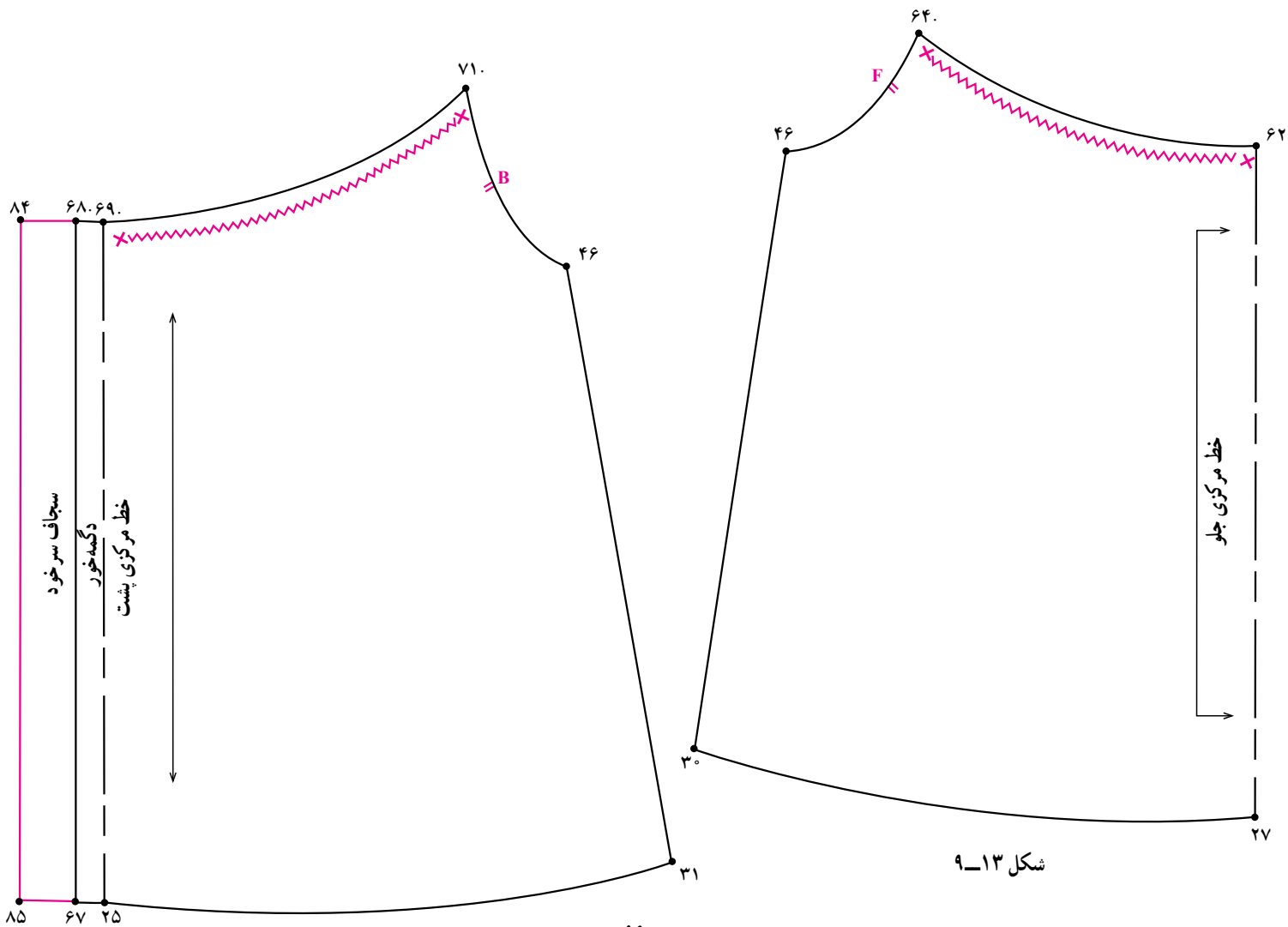

شکل ۹-۱۳

شکل ۹-۱۴

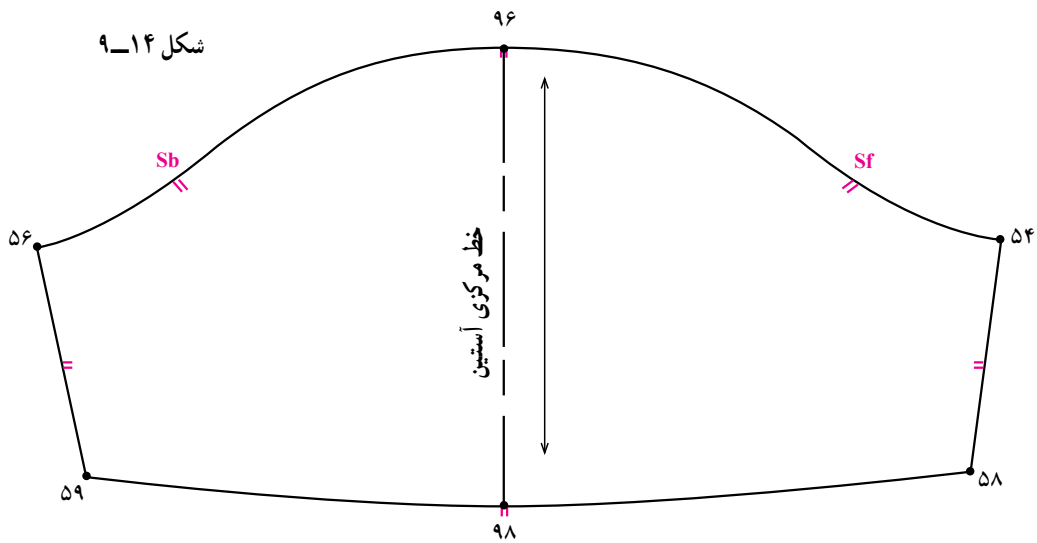

شکل ۹-۱۵

- دو قسمت کف حلقه‌ی آستین جلو و پشت را به دامن لباس وصل کرده سپس دور تا دور الگوی دامن با کاپ آستین را کنید.
- با یکدیگر چین کش کرده با توجه به علایم به بالاتنه‌ی لباس وصل کنید.

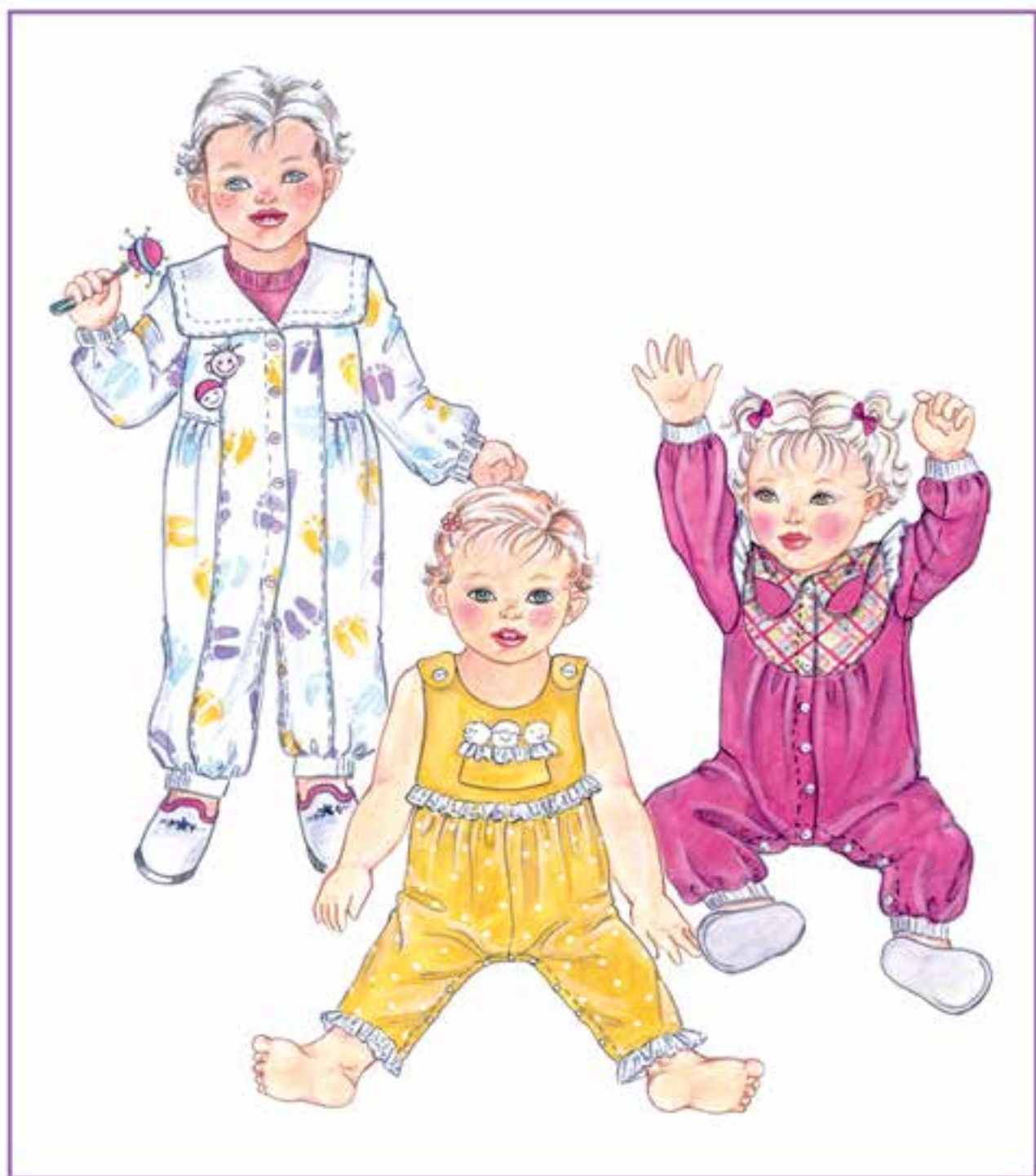

Small signature or text at the bottom right corner of the illustration.

اساس لباس سرهمی

● جهت ترسیم لباس سرهمی از اساس بالاتنه و شلوار رولت کنید.

● در صورت نیاز بر اساس مدل مورد نظر حلقه‌ی گردن و آستین بالاتنه را گشاد کنید.

* الگوی جلو

● الگوی جلوی شلوار را بر اساس خط راستای پارچه (۳. ۰) با کناره‌ی کاغذ الگو موازی قرار دهید.

● پیلی کمر شلوار (۱۷. ۰) را حذف کنید.

پیلی جلو حذف ۱۷. ۰

● از نقاط ۱۱ و ۱۰ خط کمر به اندازه‌ی دلخواه در این

مدل (۵-۴ سانتی‌متر) به سمت بالا گونیا کرده نقاط (۴۱ و ۴۰) به دست می‌آید.

۳-۵ سانتی‌متر ۴۰. ۱۰

۳-۵ سانتی‌متر ۴۰. ۱۱

● روی نقاط (۴۱ و ۴۰) خط راهنمای اتصال بالاتنه به

شلوار را رسم کنید.

● الگوی جلوی بالاتنه را مماس با خط (۴۱. ۴۰) قرار

داده بطوری که خط مرکزی جلو در امتداد خط فاق شلوار قرار گیرد.

● از «نقطه‌ی ۴۲» روی خط راهنمای باسن شلوار به

اندازه‌ی دلخواه، در این مدل (۲-۱/۵ سانتی‌متر) به سمت بیرون الگو علامت زده تا «نقطه‌ی ۴۳» به دست آید.

در این مدل، ۲-۱/۵ سانتی‌متر ۴۳. ۴۲

● نقاط (۳۳، ۴۳ و ۱۳) را به وسیله‌ی خط کش پهلو

رسم کرده خط پهلو جدید سرهمی به دست می‌آید (شکل ۹-۱۶).

خط جدید پهلو پشت ۱۳. ۴۳. ۳۳

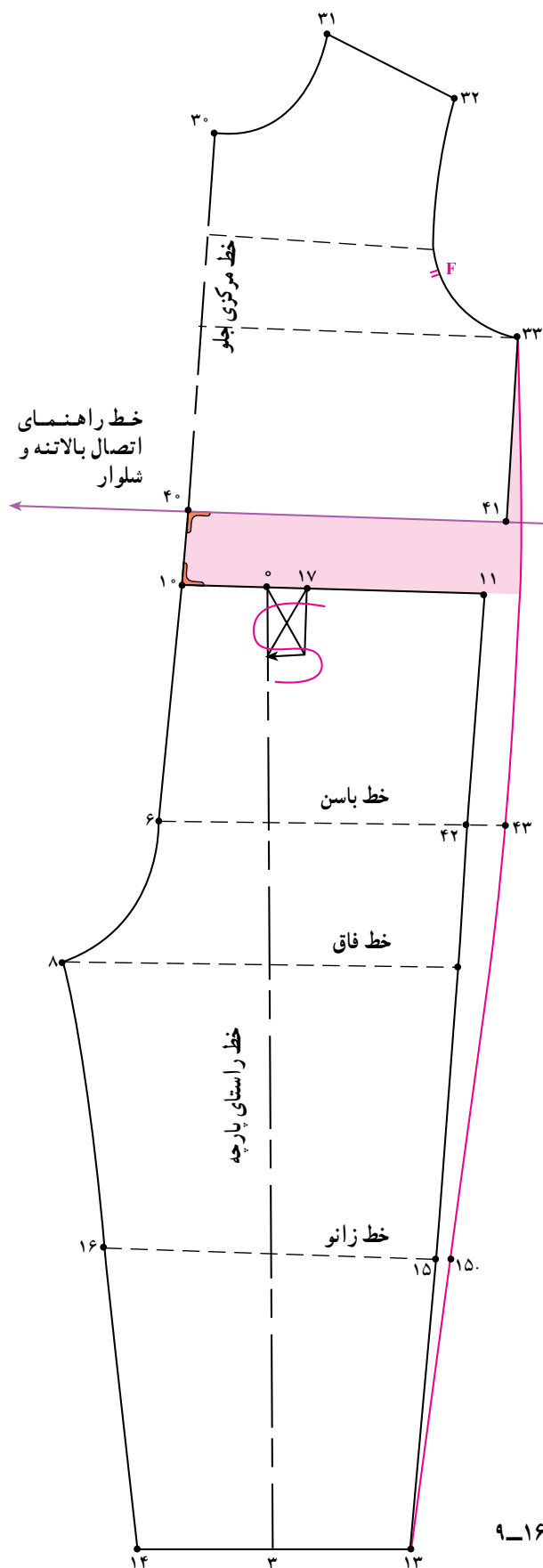

شکل ۹-۱۶

۱- میزان گشادی و آزادی این قسمت بستگی به مدل لباس دارد.

* الگوی پشت

- الگوی پشت را عیناً مانند قسمت جلو ترسیم کنید.
- گودی فاق شلوار «۶. ۳۰» را کم کرده دوباره خط فاق را رسم کنید (شکل ۹-۱۷).

۲۴. ۴۴. ۵-۴ سانتی متر

۲۵. ۴۵. ۵-۴ سانتی متر

پنس پشت حذف.

در این مدل، ۲-۱/۵ سانتی متر ۴۶. ۴۷.

خط جدید پهلوی پشت ۳۷. ۴۷. ۲۶.

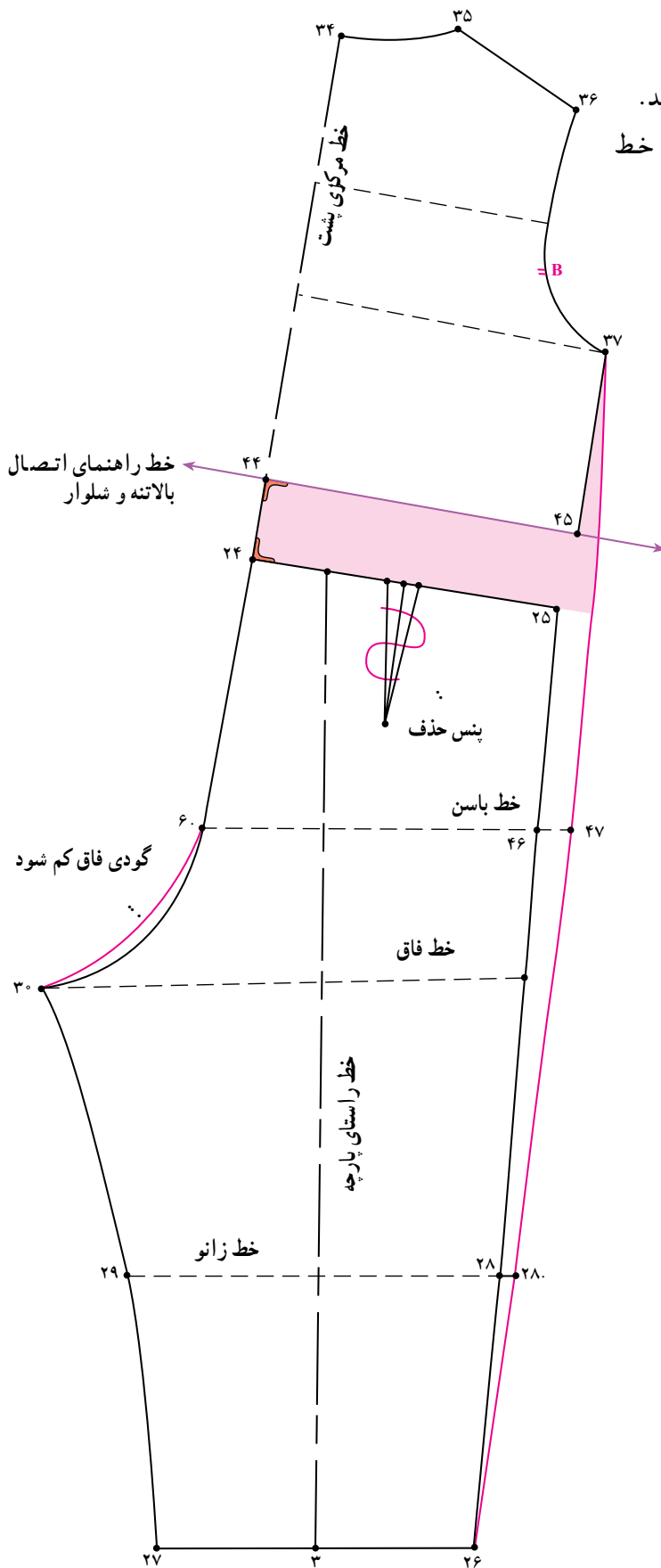

شکل ۹-۱۷

* هم آهنگ کردن فاق شلوار^۱

● از نقطه‌ی مشترک فاق (۳۰ و ۸) به اندازه‌ای که انحنا‌ی

فاق ملایم شود بیرون آمده «نقطه‌ی ۵۰» به دست آید.

● نقاط «۴۹ و ۵۰ و ۴۸» را با خط کش منحنی به یکدیگر

وصل کنید (شکل ۱۸-۹).

● الگوی جلو و پشت شلوار را به گونه‌ای کنار هم قرار

داده که در نقاط «۳۰ و ۸» (فاق شلوار) حدوداً به اندازه‌ی

«۳ سانتی متر» با هم مماس شوند.

● $\frac{1}{3}$ فاصله «۱۶ و ۸» و «۳۰ و ۲۹» (خطوط داخل پا)

را مشخص کرده نقاط «۴۹ و ۴۸» به دست آید.

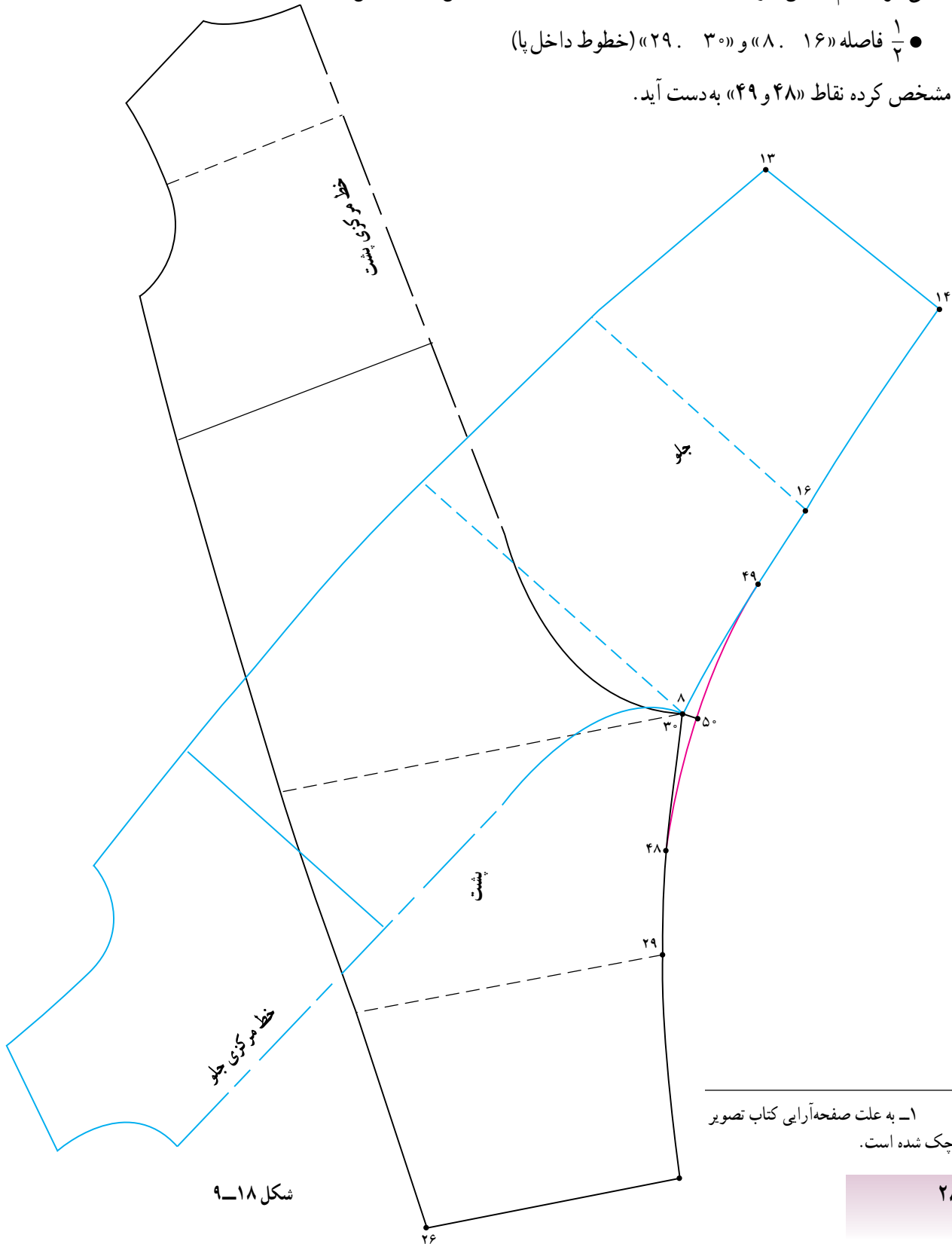

شکل ۱۸-۹

۱- به علت صفحه‌آرایی کتاب تصویر کوچک شده است.

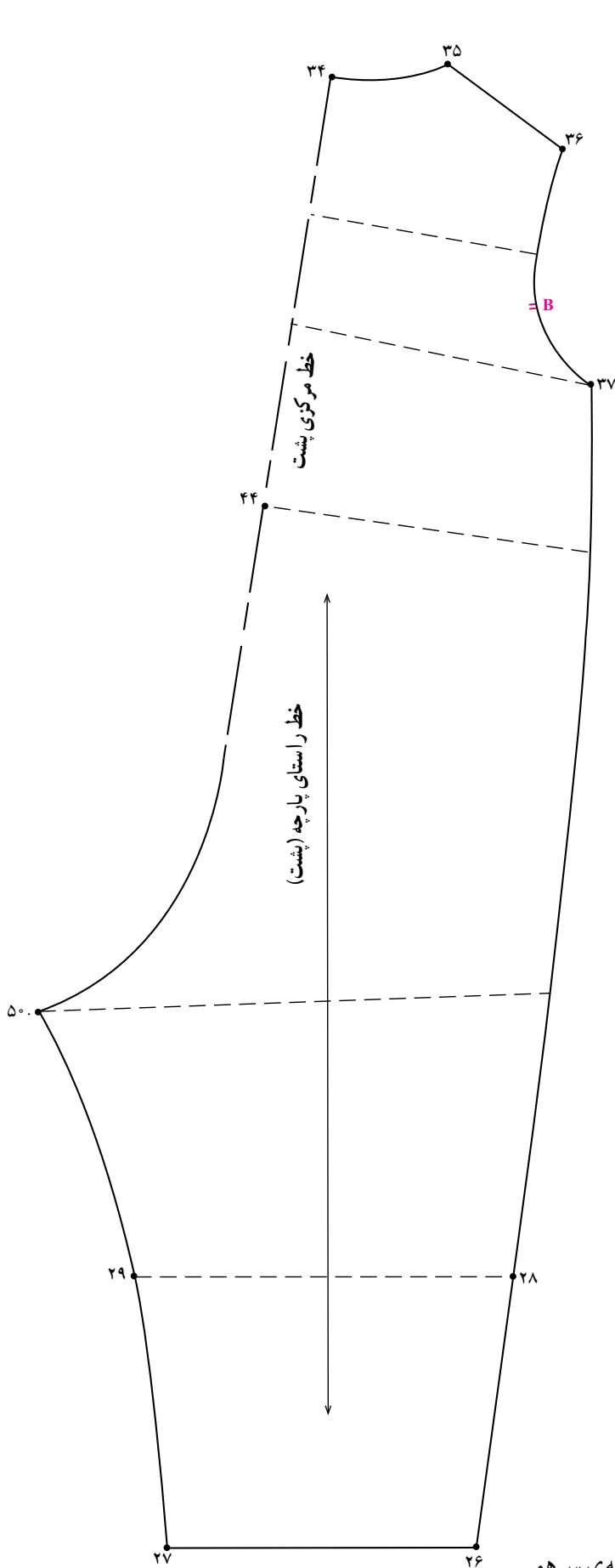

شکل ۹-۲۰

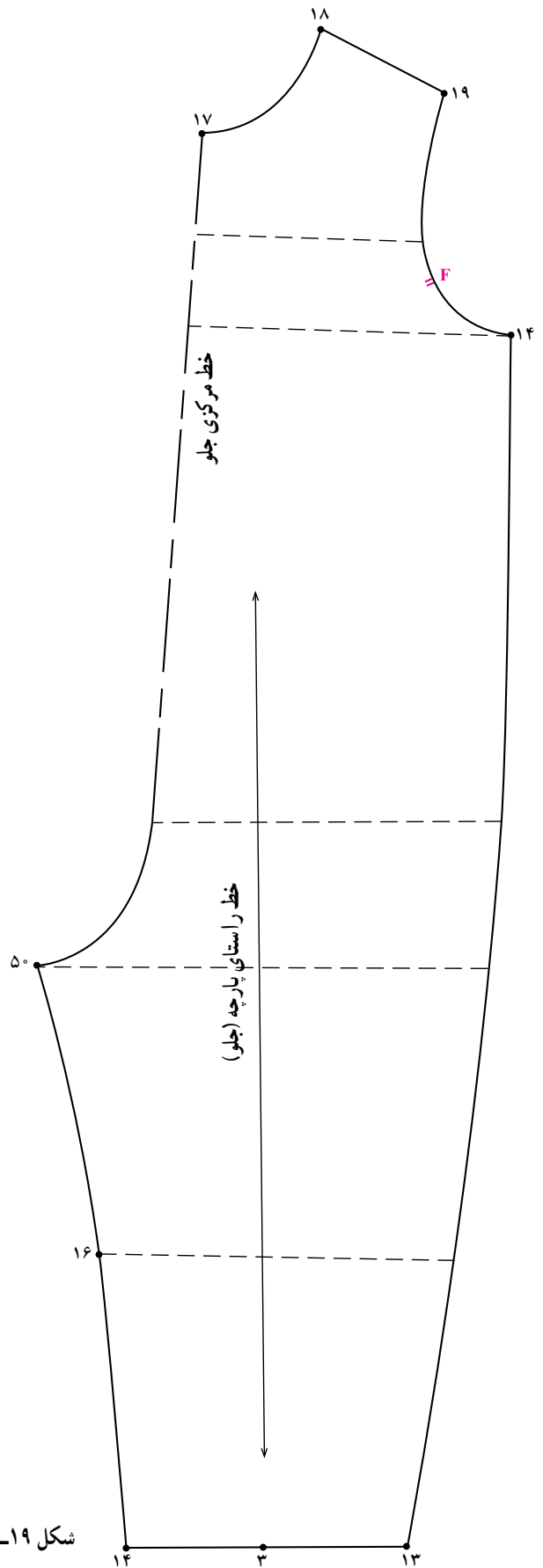

شکل ۹-۱۹

● شکل‌های ۹-۱۹ و ۹-۲۰ قسمت جلو و پشت الگوی اولیه‌ی سرهمی

را نشان می‌دهد. مدل‌سازی سرهمی بعد از این مرحله انجام می‌شود.

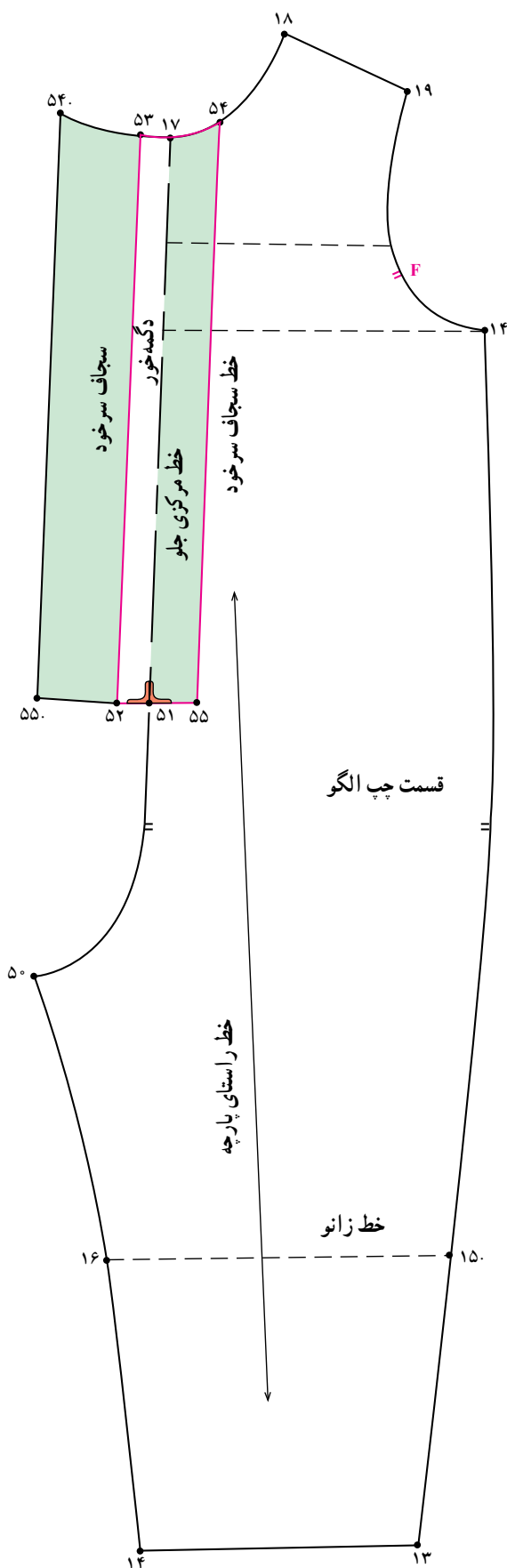

شکل ۹-۲۱

* دگمه خور^۱ سجاف قسمت چپ الگو

- از «نقطه‌ی ۱۷» روی خط مرکزی جلو به اندازه‌ی بلندی سجاف و دگمه خور پایین آمده «نقطه‌ی ۵۱» به دست می‌آید.
- روی قسمت چپ الگوی جلو از نقاط «۱۷» و «۵۱» خط مرکزی جلو به اندازه‌ی دگمه خور (اندازه‌ی آن بستگی به مدل دارد.) گونیا کرده بیرون آمده نقاط «۵۲» و «۵۳» به دست می‌آید.
- اندازه‌ی دگمه خور بستگی به مدل ۵۱. ۵۲. ۱۷. ۵۳. ۵۱. دگمه خور ۱۷. ۵۲. ۵۳.
- از نقاط «۵۱» و «۱۷» روی خط مرکزی جلو به اندازه‌ی «دگمه خور به اضافه‌ی ۱ - ۱/۵ سانتی‌متر» گونیا کرده داخل شده نقاط «۵۴» و «۵۵» به دست می‌آید.
- دگمه خور به اضافه‌ی ۱ سانتی‌متر ۵۲. ۵۵. ۵۳. ۵۴.
- خط سجاف سر خود ۵۴. ۵۵.
- خط دگمه خور «۵۲. ۵۳» را تا کرده خطوط «۵۲. ۵۴. ۵۵. ۵۲» را رولت کنید.
- خط تای دگمه خور را باز کرده تکه‌ی سجاف سر خود (قسمت چپ الگو) «۵۲. ۵۴. ۵۵.» به دست می‌آید (شکل ۲۱-۹).
- سجاف سر خود قسمت چپ الگو ۵۲. ۵۴. ۵۵.

۱- در درس‌های گذشته روش‌های ترسیم دگمه خور و سجاف را یاد گرفته‌اید. در این درس با روش‌های جدیدی آشنا می‌شوید، در این جا دو طرف لباس (سمت راست و چپ لباس) یکسان نیست.

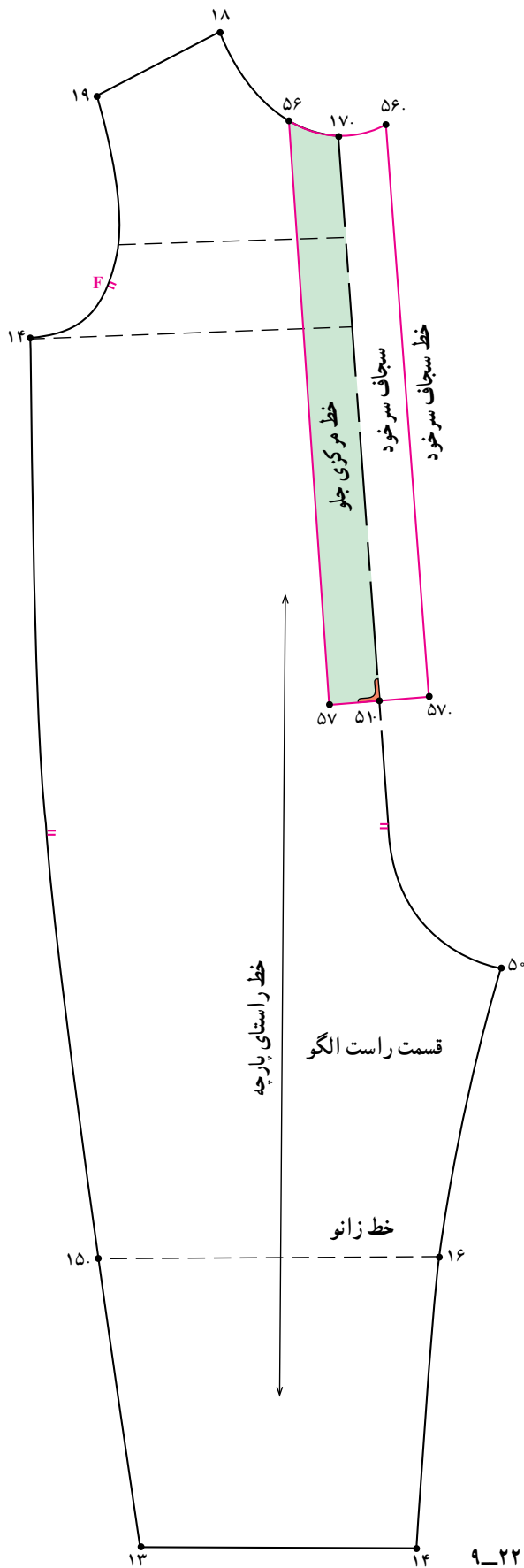

* سجاف سر خود قسمت راست الگو

- دوباره از روی الگوی جلوی یکسره رولت کنید.
- روی قسمت چپ الگوی جلو از «نقطه ی ۱۷.» روی خط مرکزی جلو به اندازه ی «۵۱. ۱۷.» پایین آمده «نقطه ی ۵۱.» به دست می آید.

- از نقاط «۱۷. و ۵۱.» روی خط مرکزی جلو به اندازه ی پهنای سجاف قسمت چپ داخل شده نقاط «۵۶ و ۵۷» به دست می آید.

سجاف سمت چپ الگو. ۵۵. ۵۲. ۵۷. ۵۱.

- خط مرکزی جلو «۱۷. ۵۱.» را تا کرده خطوط «۱۷. ۵۶. ۵۷. ۵۱.» را رولت کنید.

- خط تایی مرکزی جلو را باز کرده تکه ی سجاف سر خود (قسمت راست الگو) ۵۶. ۱۷. ۵۱. ۵۷. به دست می آید (شکل ۹-۲۲).

سجاف سر خود قسمت راست الگو. ۵۶. ۱۷. ۵۱. ۵۷.

شکل ۹-۲۲

۱- در قسمت راست دگمه خور ندارد، دگمه خور فقط در قسمت چپ می باشد.

* سجاف و دگمه خور داخل پا سجاف سرهمی

الگوی جلو

● دو عدد الگوی جلوی سرهمی را در «نقطه ی ۵۰» با یکدیگر مماس کنید (مطابق شکل).

● از نقاط «۱۴ و ۱۴» به اندازه ی بهنای سجاف (در این جا ۲-۲/۵ سانتی متر) داخل الگو شده نقاط «۵۹ و ۵۸» به دست آید.

در این جا، ۲-۲/۵ سانتی متر ۵۹. ۱۴. ۵۸. ۱۴.

● نقاط ۵۹ و ۵۸ را به یکدیگر وصل کنید (بهنای سجاف در تمام قسمت ها یکسان باشد).

● خطوط «۱۴. ۵۹. ۵۸. ۱۴» را رولت کنید (شکل ۹-۲۳).

● این نوع سجاف یک عدد و یک لا برش زده می شود (شکل ۹-۲۴).

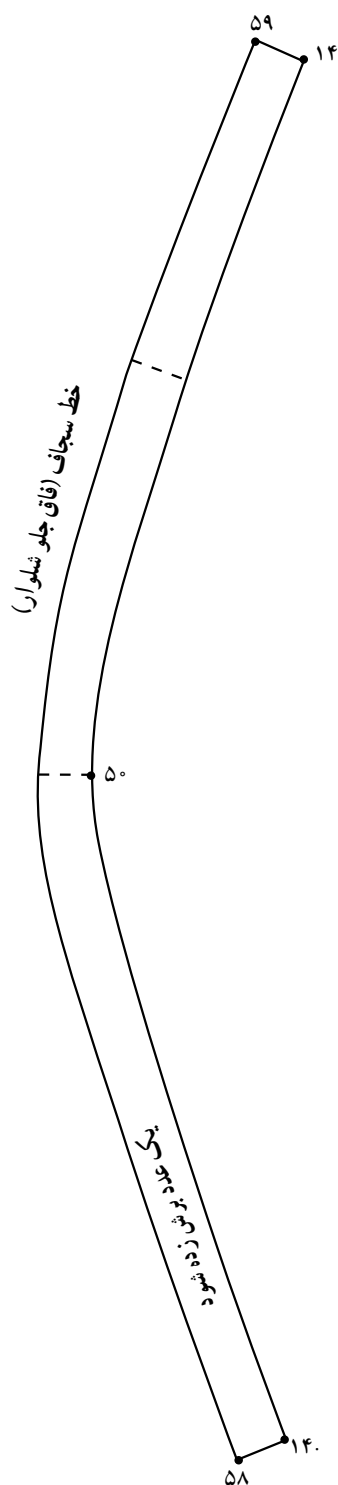

شکل ۹-۲۳

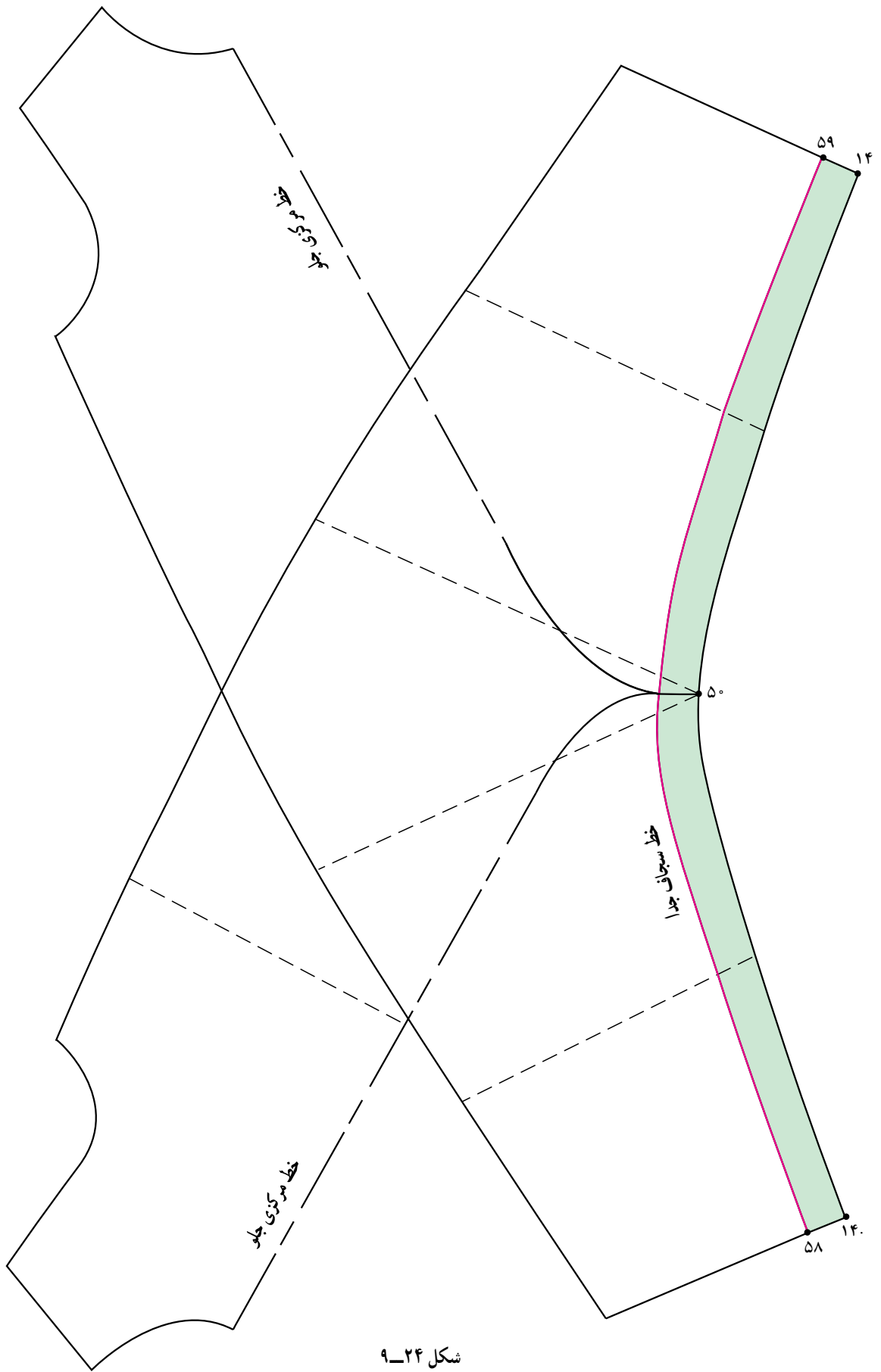

شکل ۲۴-۹

* الگوی پشت

● دو عدد الگوی پشت سرهمی را در «نقطه ی ۵۰» با یکدیگر مماس کنید (مطابق شکل ۹-۲۵).

● از نقاط «۲۷ و ۳۰» به اندازه ی پهنای دگمه خور (در این جا «۲/۵-۲ سانتی متر») بیرون الگو آمده نقاط «۶۱ و ۶۰» به دست آید.

۲۷. ۶۱. ۶۰. ۳۰. ۲/۵-۲ سانتی متر

● نقاط ۵۹ و ۵۸ را به یکدیگر وصل کنید (پهنای سجاف در تمام قسمت ها یکسان باشد).

● تفاوت این الگو با شکل ۹-۲۳ الگوی جلو، در این قسمت می باشد، که سجاف در هنگام دوخت به داخل «درز داخل پا» تا می شود، این الگو (دگمه خور) دوبار بریده شده و به بیرون درز داخل پا دوخته می شود (شکل ۹-۲۵).

● این نوع دگمه خور دو عدد برش زده می شود (شکل ۹-۲۶).

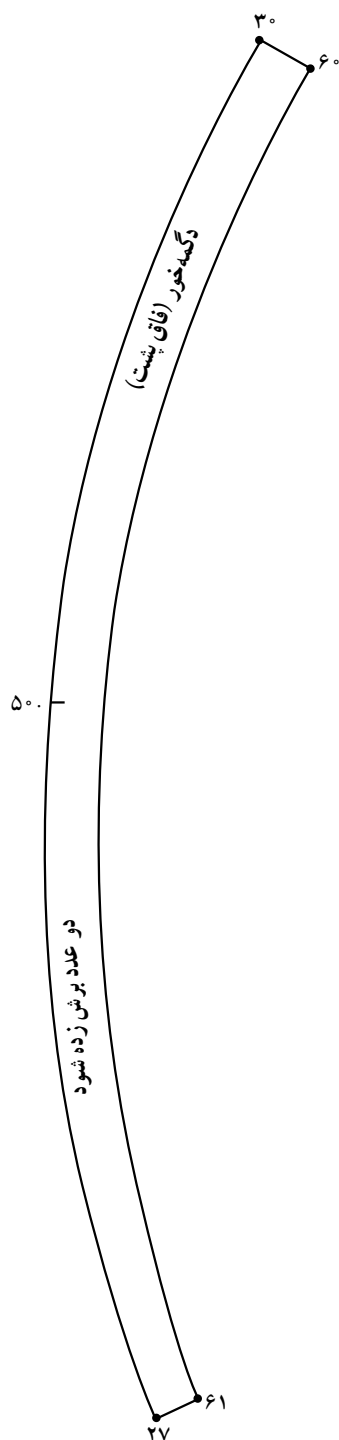

شکل ۹-۲۵

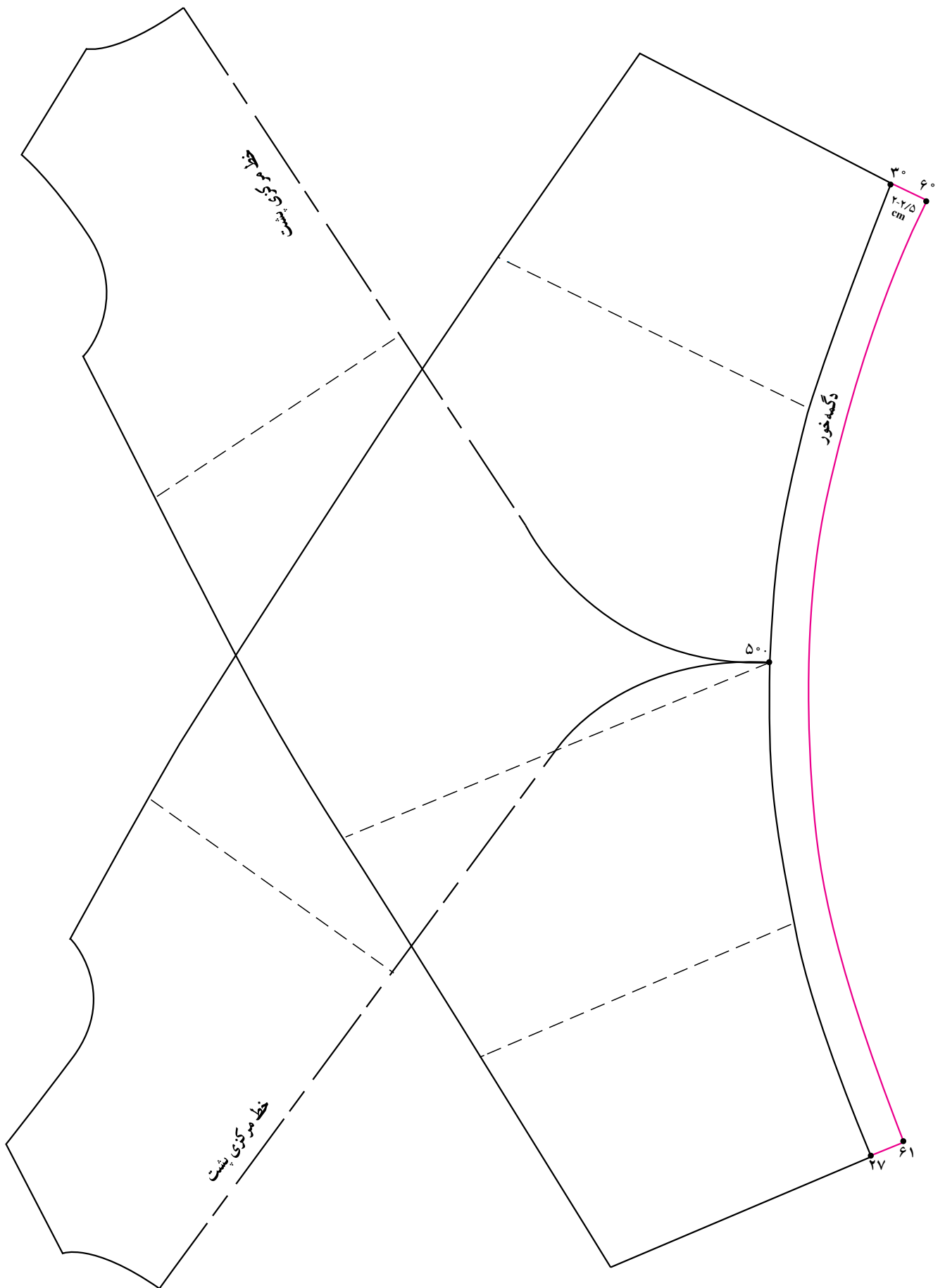

شکل ۲۶-۹

● در صورتی که از پارچه‌ی تریکو استفاده می‌کنید به جای الگوی دگمه‌خور پشت می‌توانید با ترسیم مستطیلی به اندازه‌ی «۳۰. ۲۷» و پهنای کامل دگمه‌خور «۴-۵ سانتی‌متر» که از وسط تا شده (۶۸. ۶۷) و فرم‌دادن با اتو، از این الگو استفاده نمایید (شکل ۹-۲۷).

طول. ۳۰. ۲۷. ۶۴. ۶۳.

عرض. ۶۶. ۶۴. ۶۵. ۶۳.

پهنای کامل دگمه‌خور. ۴. ۵ سانتی‌متر

خط‌تای الگو. ۶۸. ۶۷.

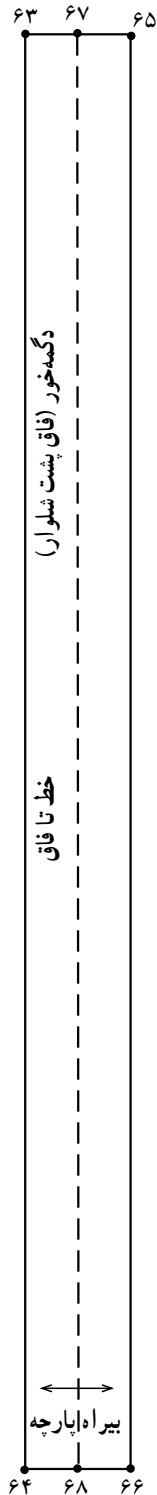

شکل ۹-۲۷

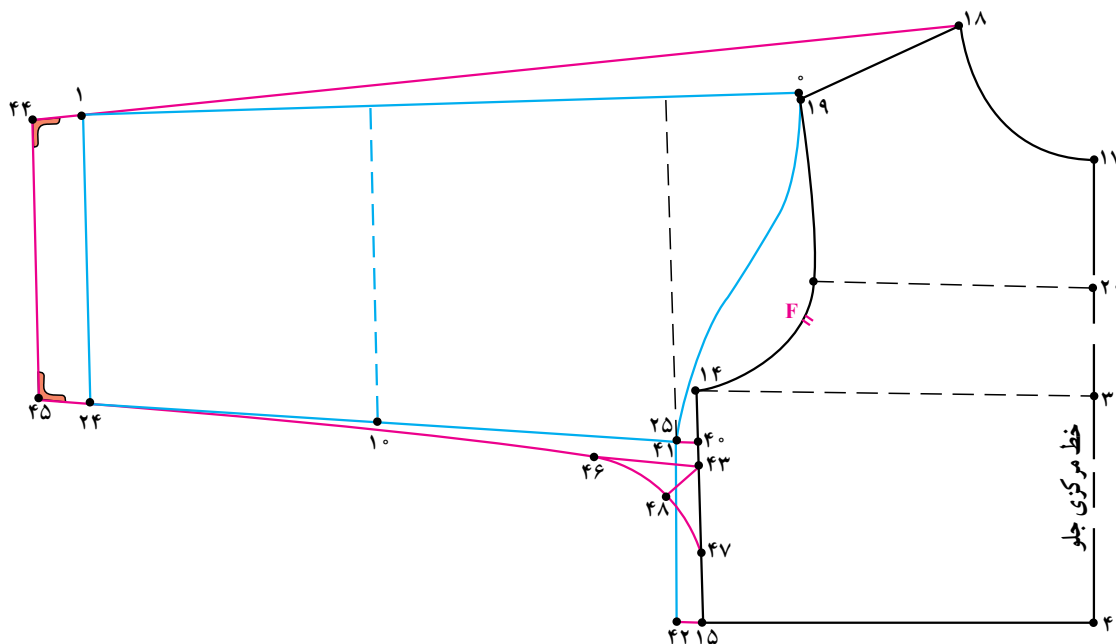

شکل ۲۸-۹

* الگوی جلو

گیرد.

- از «نقطه‌ی ۱۴» بالاتنه به اندازه‌ی «۲ سانتی‌متر» به سمت پایین علامت زده تا «نقطه‌ی ۴۰» به دست آید.
- از «نقطه‌ی ۴۰» به اندازه‌ی «۱ سانتی‌متر» به سمت بیرون الگو علامت زده تا «نقطه‌ی ۴۱» به دست آید.
- از «نقطه‌ی ۱۵» در خط کمر به اندازه‌ی فاصله‌ی «۴۰. ۴۱» علامت زده تا «نقطه‌ی ۴۲» به دست آید.
- نقاط «۴۰. ۴۱. ۴۲» را به هم وصل کنید.
- $\frac{1}{3}$ فاصله «۱۴. ۱۵» خط پهلو را مشخص کرده «نقطه‌ی ۴۳» به دست می‌آید.
- الگوی جلوی آستین را به شکلی در کنار الگوی بالاتنه قرار داده که خط زیر دست آستین در «نقطه‌ی ۲۵» مماس با «نقطه‌ی ۴۱» و کاپ آستین در ادامه‌ی خط حلقه‌ی بالاتنه قرار گیرد.
- قد آستین از نقاط «۱ و ۲۴» به اندازه‌ی «۲ سانتی‌متر» بلندتر شود تا نقاط «۴۴ و ۴۵» به دست آید.
- خط سرشانه «۴۴. ۱۸» را رسم کنید.
- نقاط «۴۳. ۴۵» را به هم وصل کنید.
- از «نقطه‌ی ۴۳» بر روی خط زیر دست آستین و خط پهلو‌ی بالاتنه به اندازه‌ی «۴ سانتی‌متر» علامت زده تا نقاط «۴۶ و ۴۷» به دست آید.
- از «نقطه‌ی ۴۳» به اندازه‌ی « $\frac{1}{5}$ سانتی‌متر» نیم‌ساز رسم کرده تا «نقطه‌ی ۴۸» به دست آید.
- نقاط «۴۶. ۴۸. ۴۷» را با خط منحنی به هم وصل کنید (شکل ۲۸-۹).

- از «نقطه‌ی ۱۴» بالاتنه به اندازه‌ی «۲ سانتی‌متر» به سمت پایین علامت زده تا «نقطه‌ی ۴۰» به دست آید.
- از «نقطه‌ی ۴۰» به اندازه‌ی «۱ سانتی‌متر» به سمت بیرون الگو علامت زده تا «نقطه‌ی ۴۱» به دست آید.
- از «نقطه‌ی ۱۵» در خط کمر به اندازه‌ی فاصله‌ی «۴۰. ۴۱» علامت زده تا «نقطه‌ی ۴۲» به دست آید.
- نقاط «۴۰. ۴۱. ۴۲» را به هم وصل کنید.
- $\frac{1}{3}$ فاصله «۱۴. ۱۵» خط پهلو را مشخص کرده «نقطه‌ی ۴۳» به دست می‌آید.
- الگوی جلوی آستین را به شکلی در کنار الگوی بالاتنه قرار داده که خط زیر دست آستین در «نقطه‌ی ۲۵» مماس با «نقطه‌ی ۴۱» و کاپ آستین در ادامه‌ی خط حلقه‌ی بالاتنه قرار گیرد.

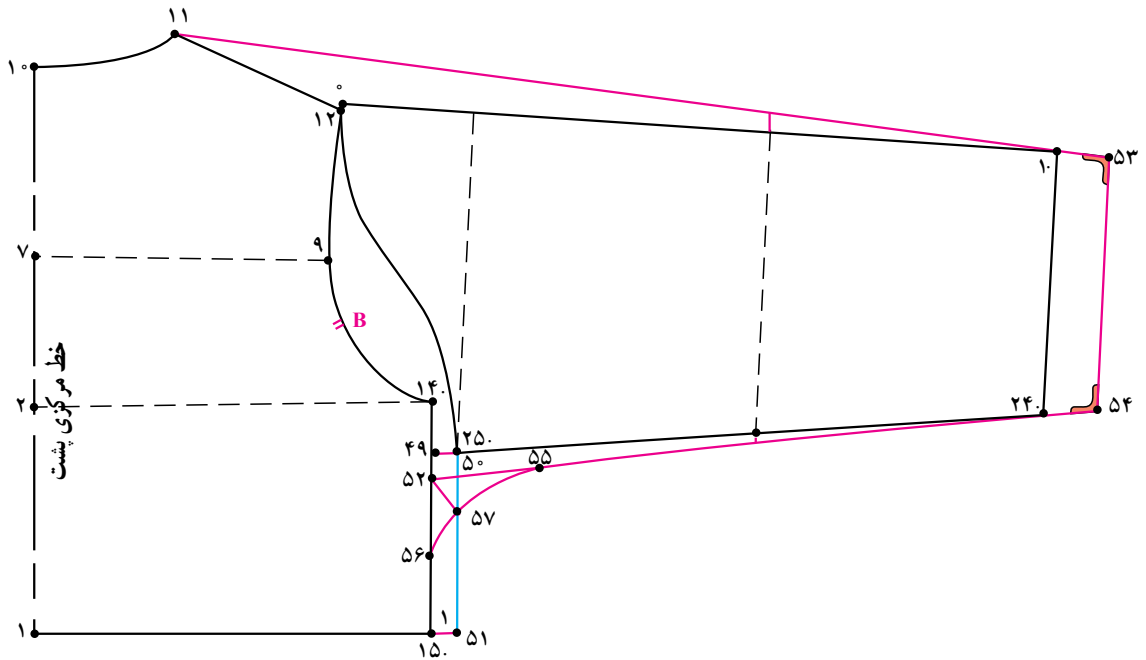

شکل ۲۹-۹

فاصله $\frac{1}{3}$ ۱۵. ۱۴. ۵۲.

۴ سانتی متر ۵۶. ۵۲. ۵۵. ۵۲.

نیمساز، $\frac{1}{5}$ سانتی متر ۵۷. ۵۲.

۲ سانتی متر ۵۳. ۱. ۵۴. ۲۴.

* الگوی پشت

در الگوی بالاتنه‌ی پشت مانند جلو بالاتنه عمل کنید

(شکل ۲۹-۹):

۲ سانتی متر ۴۹. ۱۴.

۱ سانتی متر ۵۱. ۱۵. ۵۰. ۴۹.



- جهت ترسیم لباس سرهمی از اساس های بالاتنه ی آستین کیمونو و اساس شلوار رولت کنید.
- در صورت نیاز بر اساس مدل مورد نظر حلقه ی گردن را گشاد کنید.

الگوی جلو

- الگوی جلوی شلوار را بر اساس خط راستای پارچه
- ۳. ° موازی با کناره ی کاغذ الگو قرار دهید.
- پیلی کمر «۱۷. ۰» را حذف کنید.
- از نقاط «۱۱ و ۱۰» به اندازه ی دلخواه در این مدل «۴-۵ سانتی متر» به سمت بالا گونیا کرده، نقاط «۶۱. ۶۰» به دست می آید.
- خط راهنمای کمر را با عبور از نقاط «۶۱. ۶۰» رسم کنید.
- الگوی بالاتنه را مماس با خط «۶۱. ۶۰» قرار داده به طوری که خط مرکزی جلو در امتداد خط فاق جلو شلوار قرار گیرد.
- در صورتی که الگوی بالاتنه از شلوار گشادتر می باشد

- خط پهلوی الگوی شلوار را با بالاتنه هماهنگ کنید.
- از «نقطه ی ۶۲» به اندازه ی دلخواه در این مدل «۱/۵-۱ سانتی متر» به سمت خارج الگو علامت زده «نقطه ی ۶۳» به دست می آید.

- خط پهلوی جدید را با وصل نقاط ۱۳ و ۶۳ و ۶۱ رسم کنید.

- « $\frac{1}{3}$ فاصله ی ۶۵. ۶۴» را در این مدل علامت زده تا «نقطه ی ۶۶» به دست آید (با توجه به مدل انتخاب شود).
- خط آستین کیمونو را با وصل نقاط «۴۸ و ۶۶» رسم کنید.

- « $\frac{1}{3}$ خط ۴۸. ۶۶» را علامت زده «نقطه ی ۶۷» به دست آمده از نقطه ی ۶۷ به اندازه ی «۵/۰ سانتی متر» به طرف آستین علامت زده «نقطه ی ۶۸» به دست می آید.
- خط «۴۸. ۶۸. ۶۶» را با انحنا ی ملایم رسم کنید (شکل ۳۰-۹).

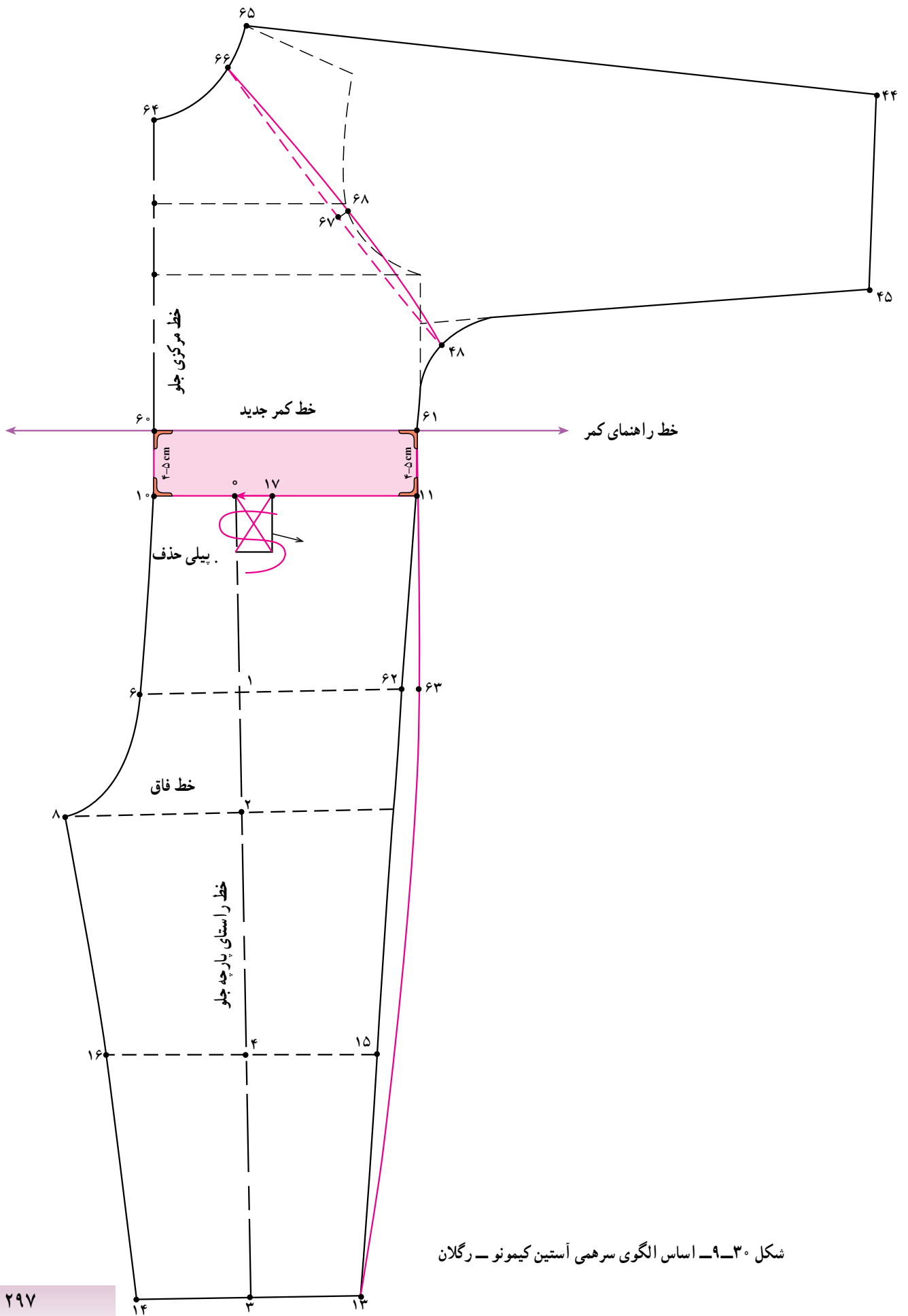

شکل ۳۰-۹- اساس الگوی سرهمی آستین کیمونو- رگلان

* الگوی پشت

- پنس کمر «۳۷. ۳۶» حذف شود.
- الگوی پشت شلوار را براساس خط راستای پارچه
۳. موازی با کناره‌ی کاغذ الگو قرار دهید.
- از نقاط «۲۵ و ۲۴» به اندازه‌ی دلخواه در این مدل
«۴-۵ سانتی‌متر» به سمت بالا علامت زده نقاط «۷۰ - ۶۹»
به دست می‌آید.
- خط راهنمای کمر را با عبور از نقاط «۷۰. ۶۹»
رسم کنید.
- الگوی بالاتنه‌ی پشت را در امتداد خط فاق پشت
شلوار قرار دهید.
- خط پهلوی جدید را با وصل نقاط ۲۶. ۷۲. ۷۰.
رسم کنید.
- $\frac{1}{3}$ فاصله‌ی ۷۴. ۷۳ را علامت زده «نقطه‌ی ۷۵»
به دست می‌آید. این اندازه ثابت نمی‌باشد براساس مدل تغییر پیدا
می‌کند.
- از «نقطه‌ی ۷۵» خطی تا «نقطه‌ی ۵۷» رسم کرده $\frac{1}{3}$
این خط را علامت زده «نقطه‌ی ۷۶» به دست می‌آید.
- از «نقطه‌ی ۷۶» به اندازه‌ی دلخواه در این مدل
«۵/۰ سانتی‌متر» به طرف الگوی آستین علامت زده نقطه‌ی ۷۷
به دست می‌آید.
- خط ۵۷. ۷۷. ۷۵ را با انحنا‌ی ملایم رسم کنید.
- از «نقطه‌ی ۷۱» بر روی الگوی شلوار به اندازه‌ی
دلخواه در این مدل «۱-۱/۵ سانتی‌متر» به سمت بیرون الگو
علامت زده «نقطه‌ی ۷۲» به دست می‌آید (شکل ۳۱-۹).

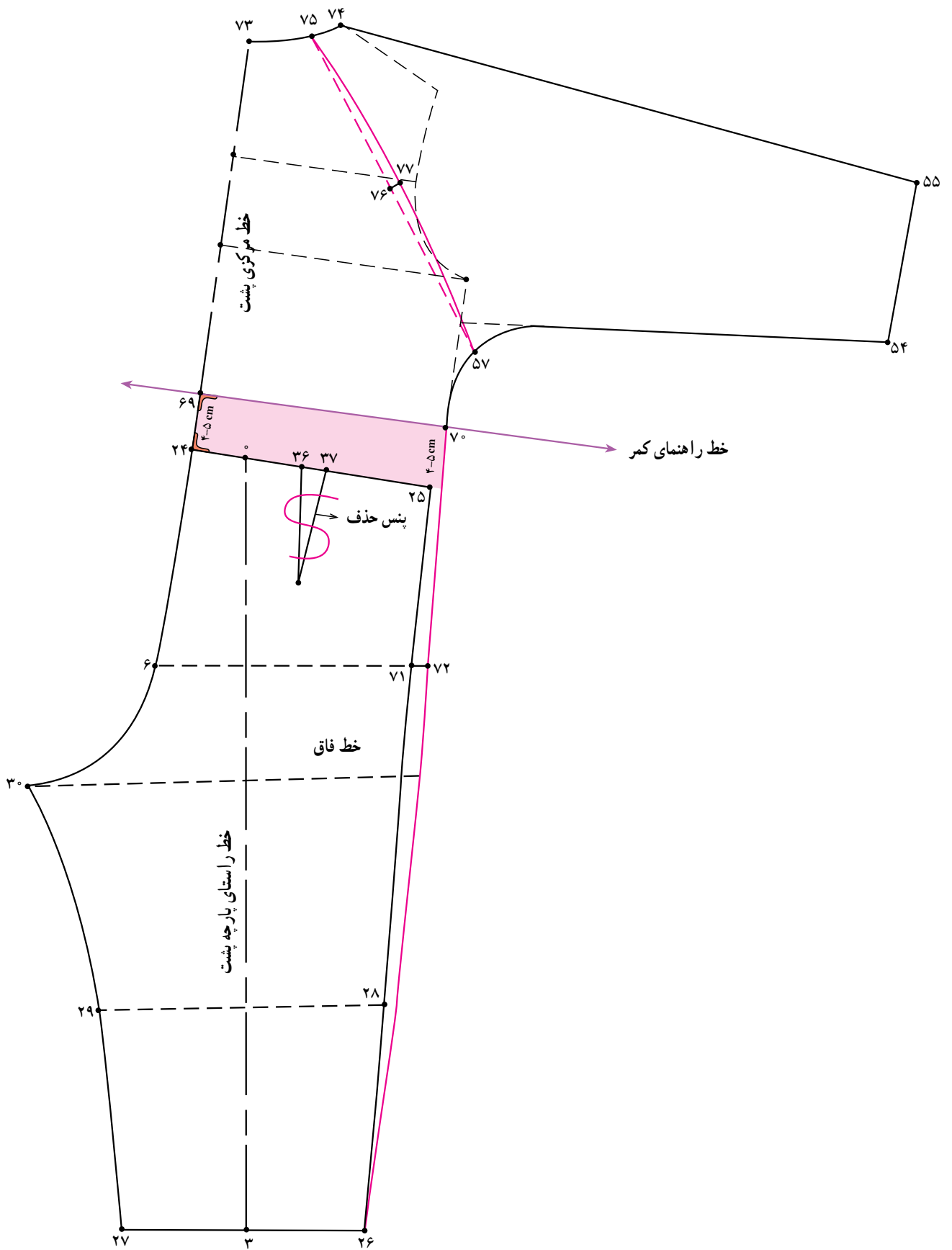

شکل ۳۱-۹

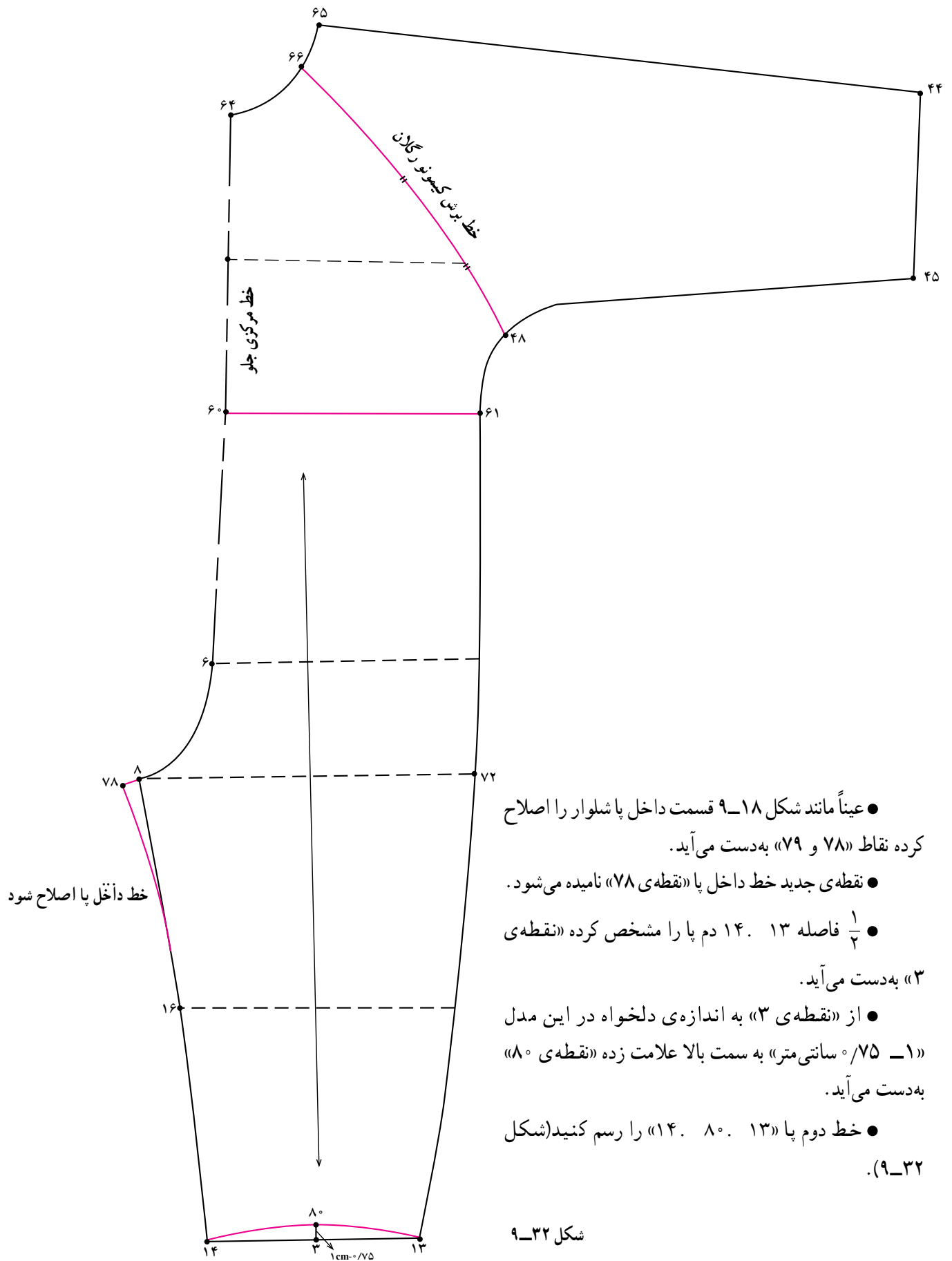

- عیناً مانند شکل ۹-۱۸ قسمت داخل پا شلوار را اصلاح کرده نقاط «۷۸ و ۷۹» به دست می آید.
- نقطه‌ی جدید خط داخل پا «نقطه‌ی ۷۸» نامیده می شود.
- $\frac{1}{4}$ فاصله ۱۳ - ۱۴ دم پا را مشخص کرده «نقطه‌ی ۳» به دست می آید.
- از «نقطه‌ی ۳» به اندازه‌ی دلخواه در این مدل «۱ - ۷۵° سانی متر» به سمت بالا علامت زده «نقطه‌ی ۸۰» به دست می آید.
- خط دوم پا «۱۳ - ۸۰ - ۱۴» را رسم کنید (شکل ۹-۳۲).

شکل ۹-۳۲



- نقطه‌ی جدید خط داخل پا «نقطه‌ی ۷۹» نامیده می‌شود.
- گودی فاق شلوار فاصله‌ی «۶. ۷۹» را کمتر کرده و دوباره خط فاق را رسم کنید.
- « $\frac{1}{4}$ فاصله‌ی ۲۶. ۲۷» دم پای شلوار را مشخص کرده نقطه‌ی ۸۱ به دست می‌آید.
- از نقطه‌ی ۸۱ به اندازه‌ی دلخواه در این مدل « $\frac{1}{5}$ - ۱ سانتی‌متر» به سمت بیرون الگو علامت زده «نقطه‌ی ۸۲» به دست می‌آید.
- خط دم پا «۲۶. ۸۲. ۲۷» را رسم کنید (شکل ۹-۳۳).

شکل ۹-۳۳

* الگوی کف و رویه‌ی پا

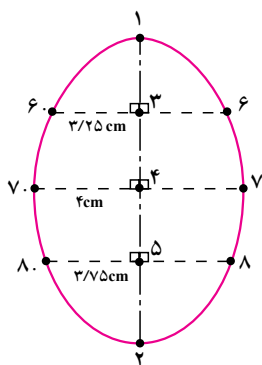

شکل ۹-۳۴ الگوی کف پا

● خط عمودی را به اندازه‌ی کف پا رسم کرده فاصله‌ی «۱. ۲» به دست می‌آید.

● فاصله‌ی «۱. ۲» را به چهار قسمت مساوی تقسیم کرده علامت بزنید تا نقاط «۳ و ۴ و ۵ و ۶» به دست آید.
● از نقاط مشخص شده خط افقی با گونیا به طرفین رسم کنید (شکل ۹-۳۴).

● از طرفین «نقطه‌ی ۳» روی خط به اندازه‌ی «۳/۲۵ سانتی‌متر» علامت زده تا نقاط «۶ و ۶.» به دست آید.
● از طرفین «نقطه‌ی ۴» به اندازه‌ی «۴ سانتی‌متر» علامت زده تا نقاط ۷ و ۷ به دست آید.

● از طرفین «نقطه‌ی ۵» به اندازه‌ی «۳/۷۵ سانتی‌متر» علامت زده تا نقاط ۸ و ۸ به دست آید.

● خطوط محیطی کف پا را طوری رسم کرده که در نقاط «۱ و ۲» خطوط به شکل بیضی رسم شود.

● الگوی رویه‌ی پا را از الگوی کف پا خطوط «۶. ۶. ۱. ۶. ۷.» رولت کنید.

● از «نقاط ۷ و ۷» به اندازه‌ی «۵/۵ سانتی‌متر» داخل رفته تا نقاط ۹ و ۹ به دست آید.

● نقاط ۹ و ۹ را با خط بیضی به «نقطه‌ی ۴» وصل کنید (شکل ۹-۳۵).

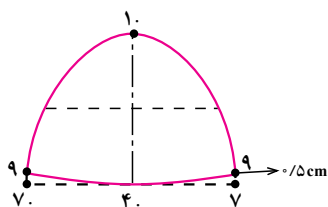

شکل ۹-۳۵ الگوی رویه‌ی پا

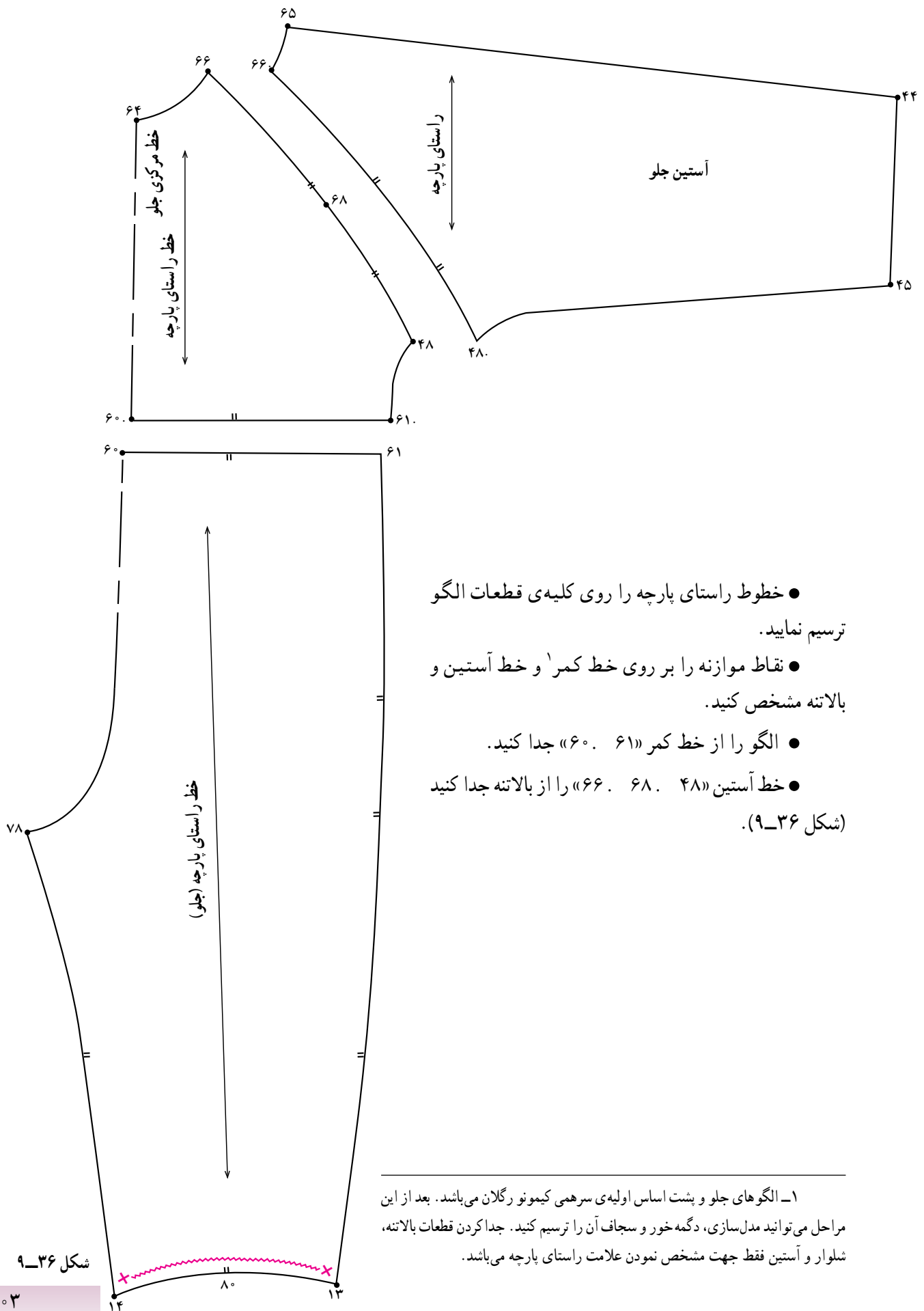

- خطوط راستای پارچه را روی کلیه قطعات الگو ترسیم نمایید.
- نقاط موازنه را بر روی خط کمر^۱ و خط آستین بالاتنه مشخص کنید.
- الگو را از خط کمر «۶۰. ۶۱» جدا کنید.
- خط آستین «۶۶. ۶۸. ۴۸» را از بالاتنه جدا کنید (شکل ۹-۳۶).

۱- الگوهای جلو و پشت اساس اولیه سرهمی کیمونو رگلان می باشد. بعد از این مراحل می توانید مدل سازی، دگمه خور و سجاف آن را ترسیم کنید. جدا کردن قطعات بالاتنه، شلوار و آستین فقط جهت مشخص نمودن علامت راستای پارچه می باشد.

شکل ۹-۳۶

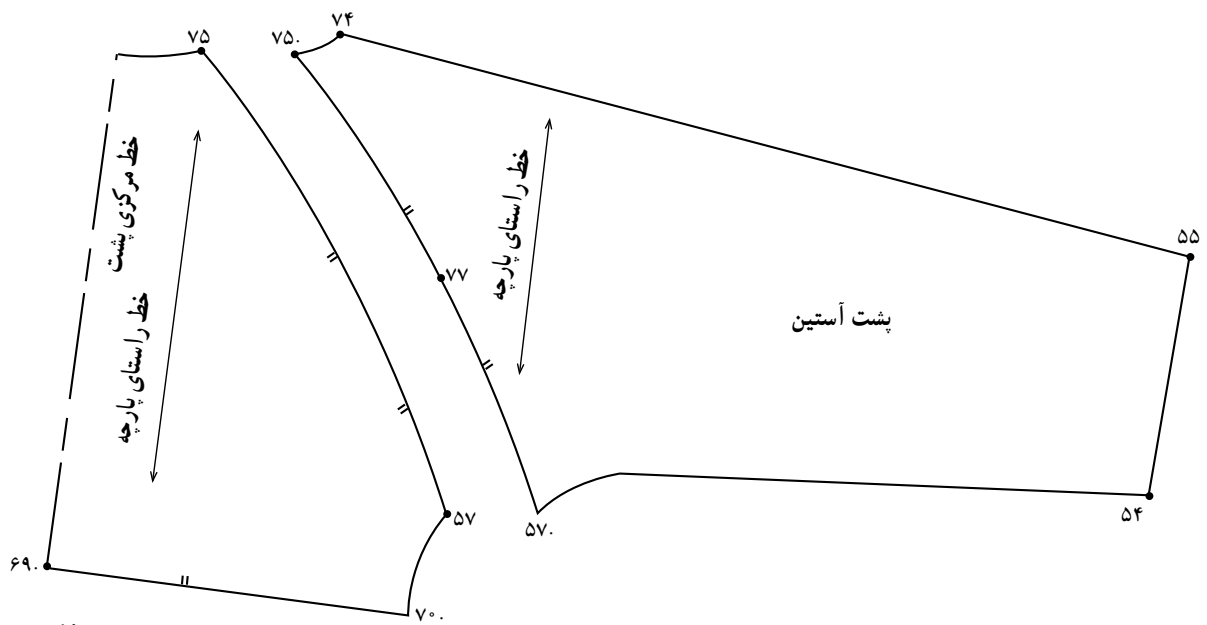

در الگوی پشت هم مانند جلو عمل کنید.
 نقاط موازنه‌ی کف پا و رویه‌ی پارا روی الگو مشخص
 کنید (شکل ۳۸-۹).

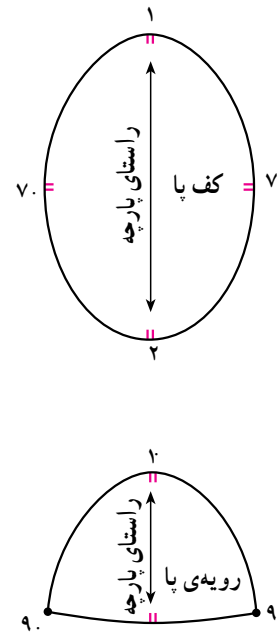
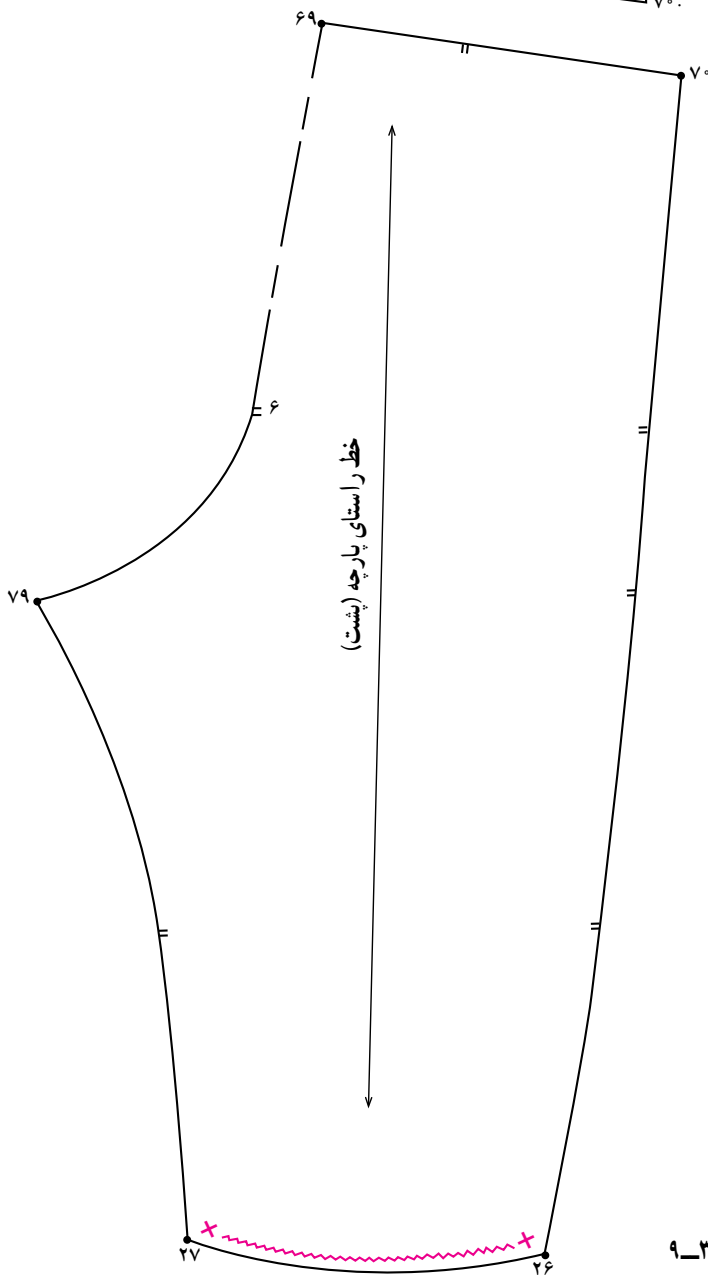

شکل ۳۸-۹

شکل ۳۷-۹

منابع و مآخذ

- 1 - The Complete book of soft furnishings, karen coetzee 1997.
- 2 - Design and decorate bedrooms, Lesley Taylor 1998.
- 3 - Design and make Curtains, Heather Luke, 1998.
- 4 - Design and make bedroom Furnishings, Heather Luke. 1998.
- 5 - Hand made a Collection Of beautiful things to make Need Lework in colour, 1973.
- 6 - Knit a squar and mak a toy, Norma compbell 1999.
- 7 - Cross For baby Stitch and nursery gifts sandra hardy, 1999.
- 8 - The colour book of crewel embroidery, Fay Anderson, 1977.
- 9 - Magazines Anna, lena, 1997.

۱۰ - مجلات دنیای هند (دنیای عروسک‌ها شماره‌های ۴ و ۷)

